



A YfWXYg`M!?'UggY`Hnd`164`
(20€5-2011)



Ói^ { • æ | æ ^

Inhaltsverzeichnis

Geräusche an der Bremse lokalisieren ar4200p2000a	2
Bremsflüssigkeit erneuern ap4200p4280gz	4
Bremsentest ap4200p4290ba	7
Bremsanlage Flüssigkeitsstand prüfen ap4210p4210gz	13
Zustand der Bremsbeläge beurteilen ap4210p4252ga	15
Bremsbelagdicke prüfen ap4210p4253a	18
Zustand der Brems Scheiben beurteilen ap4210p4256ew	42
Brems Scheiben auf Zustand prüfen ap4210p4258gz	48
Bremsanlage entlüften ar4210p0010gz	51
Brems schläuche erneuern ar4210p0013gz	53
Bremsanlage mit Druckprüfgerät auf Dichtheit prüfen ar4210p0015gz	56
Bremsleitungen aus-, einbauen ar4210p0020a	59
Brems sattel Vorderachse aus-, einbauen ar4210p0070gz	65
Brems sattel Hinterachse aus-, einbauen ar4210p0080gz	68
Bremsbeläge am Faustsattel aus-, einbauen ar4210p0160gz	70
Brems Scheibe aus-, einbauen ar4210p0220gz	73
Gestuftes Tandem-Hauptbremszylinder aus-, einbauen ar4210p0310gz	76
Schalter Feststellbremskontrolle aus-, einbauen ar4220p0501gz	80
Pedalanlage der Feststellbremse aus-, einbauen ar4220p0510gz	81
Vorderen Bremsseilzug aus-, einbauen ar4220p0520gz	85
Hinteren Bremsseilzug aus-, einbauen ar4220p0525gz	89
Bremsbacken der Feststellbremse aus-, einbauen ar4220p0530gz	91
Feststellbremse einstellen ar4220p0540gz	94
Drehzahlgeber vorn links bzw. rechts aus-, einbauen ar4230p0712gz	96
Membranwegsensoren BAS aus-, einbauen ar4231p6002gz	98
Drehzahlgeber Hinterachse links bzw. rechts aus-, einbauen ar4240p0820gz	100
Bremsdrucksensoren ESP aus-, einbauen ar4245p0816gz	101
Hydraulikeinheit Elektronisches Stabilitäts-Programm (ESP(R)) aus-, einbauen ar4245p0817gz	103
Steuergerät Electronic Stability Program (ESP) aus-, einbauen ar4245p0820gz	106
Sensoren Drehgeschwindigkeit und Querschleunigung aus-, einbauen ar4245p0841gz	107
Bremsleitung vom gestuften Tandem-Hauptbremszylinder zur Hydraulikeinheit aus-, einbauen ar4250p0002gz	109
Unterdruckpumpe aus-, einbauen ar4305p1320gz	111
Unterdruckpumpe aus-, einbauen ar4305p1320gzd	113
Rückschlagventil prüfen ar4310p0023gz	114
Bremskraftverstärker prüfen ar4310p0325gz	116
Bremskraftverstärker aus-, einbauen ar4310p0350gz	119

Typ 164, 166, 292

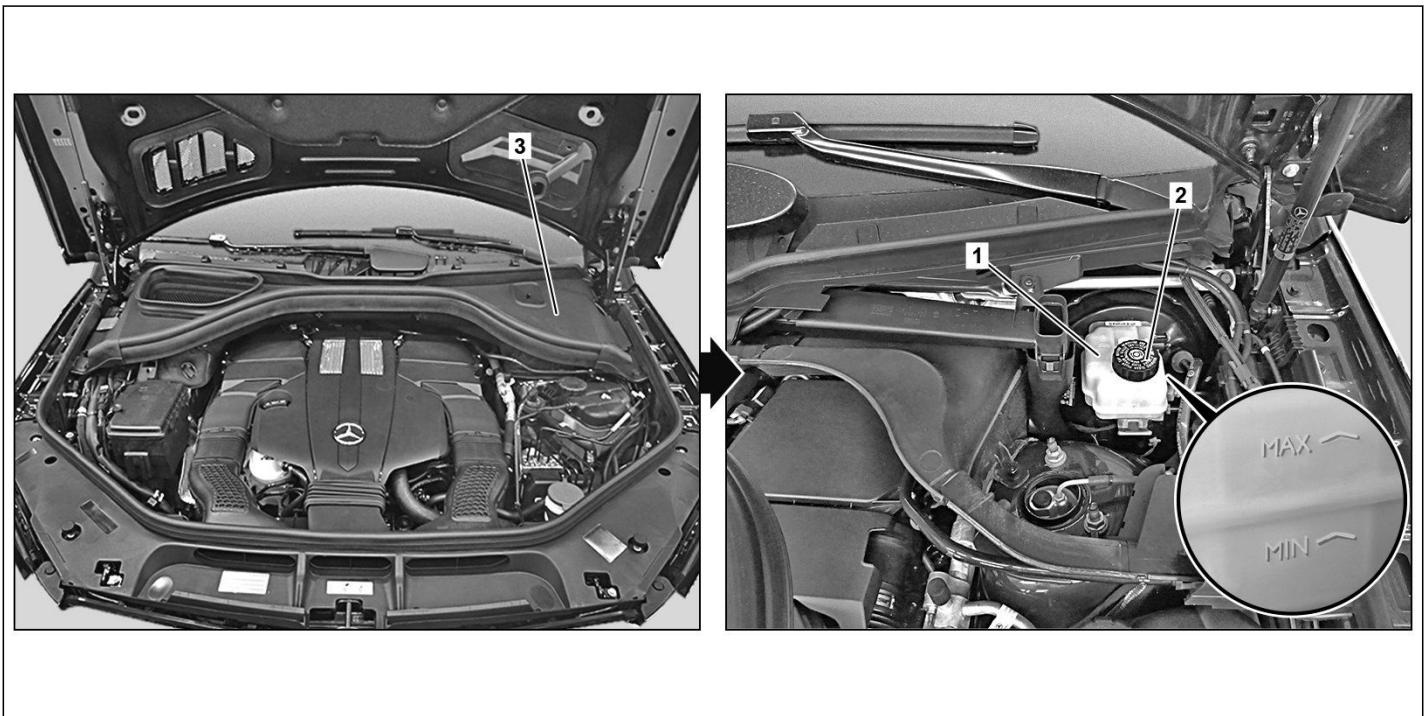

P42.10-3092-09

Dargestellt Typ 292

1 Ausgleichsbehälter Bremsflüssigkeit

3 Verkleidung Motorraum hinten links

Dargestellt Typ 164

1 Ausgleichsbehälter Bremsflüssigkeit

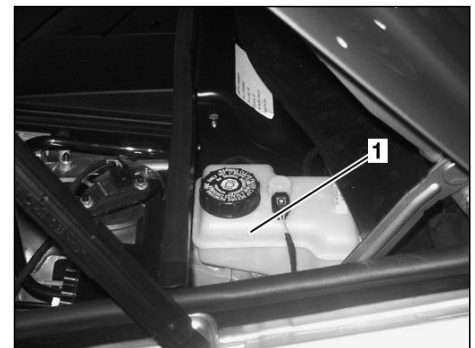

P42.10-2448-01

Warnung	Verletzungsgefahr durch unvermitteltes Anlaufen des Lüfters	Nicht in den Dreh- bzw. Gefahrenbereich des Lüfters fassen. Geschlossene und eng anliegende Arbeitskleidung tragen.	AS20.40-Z-0001-01A
Vorsicht	Vergiftungsgefahr durch Einnehmen von Bremsflüssigkeit. Verletzungsgefahr durch Haut- und Augenkontakt mit Bremsflüssigkeit	Bremsflüssigkeit nur in geeignete und entsprechend gekennzeichnete Behältnisse einfüllen. Beim Umgang mit Bremsflüssigkeit Schutzkleidung und Schutzbrille tragen.	AS42.50-Z-0001-01A
Hinweis	Hinweise Bremsflüssigkeit		AH42.50-P-0001-01A
Hinweis	Hinweise zu Reparaturen an der Bremsanlage		AH42.00-P-0003-01A
	Ausbauen		
1	Verkleidung Motorraum hinten links (3) ausbauen.	Typ 166, 292	

Typ 164, 166, 292

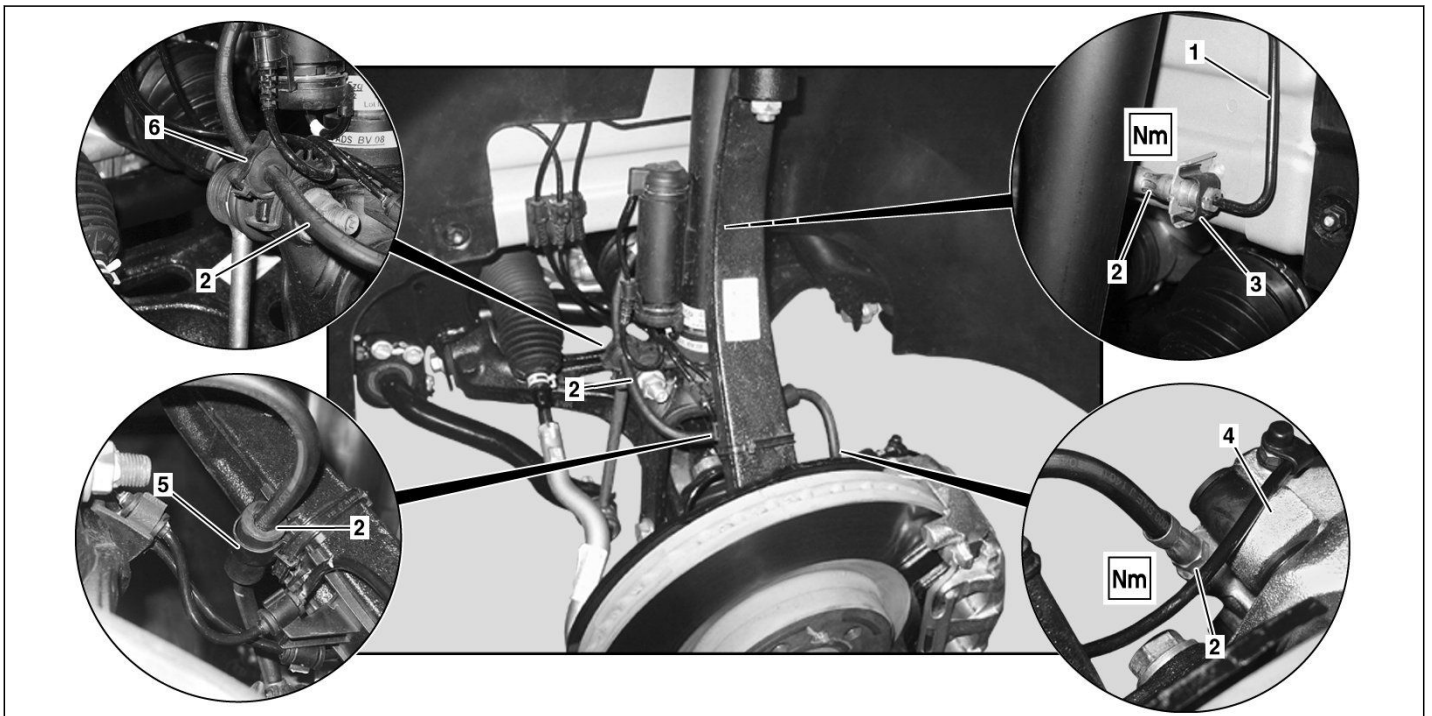

P42.10-2456-09

Dargestellt Vorderachse am Typ 164

- 1 Bremsleitung
- 2 Bremsschlauch
- 3 Halter

- 4 Bremssattel
- 5 Halter
- 6 Halter

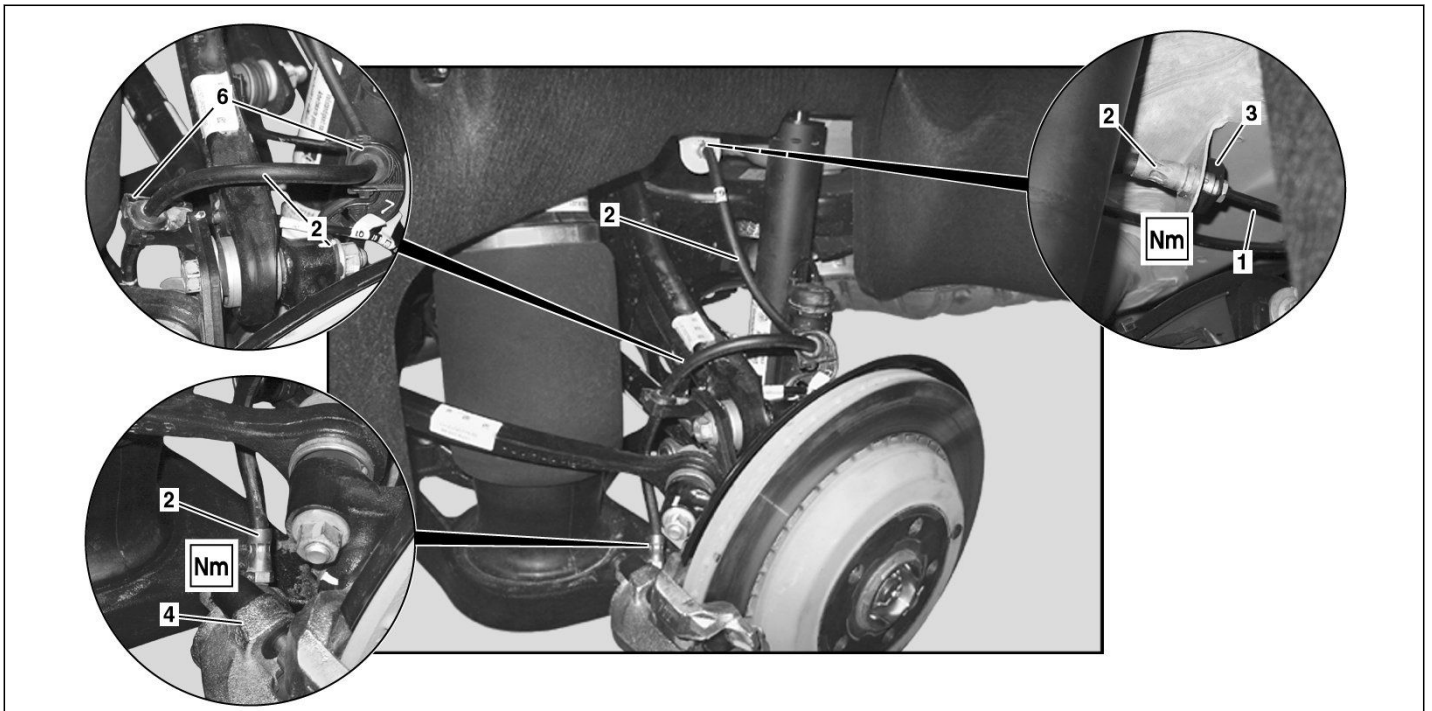

P42.10-2457-09

Dargestellt Hinterachse am Typ 164

- 1 Bremsleitung
- 2 Bremsschlauch
- 3 Halter

- 4 Bremssattel
- 6 Halter

Typ 164, 166, 292

Dargestellt am Typ 164.175

- 1 Bremssattel
- 2 Schraube
- 3 Bremsschlauch
- 4 Schrauben
- 5 Bremssattelträger

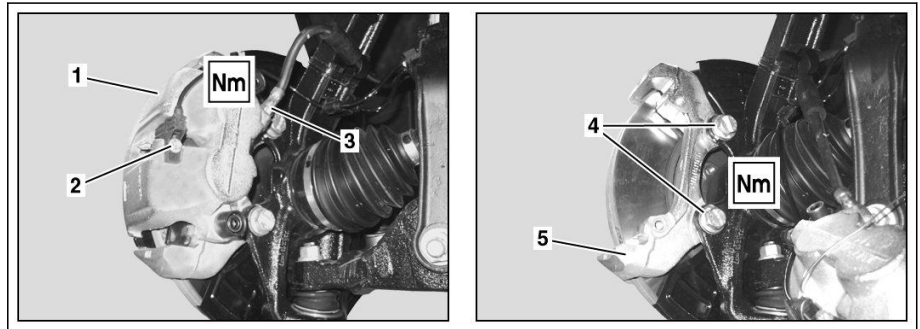

P42.10-2449-04

Dargestellt am Typ 166.074

- 31a Bremssattel
- 31e Schraube
- 35 Schrauben

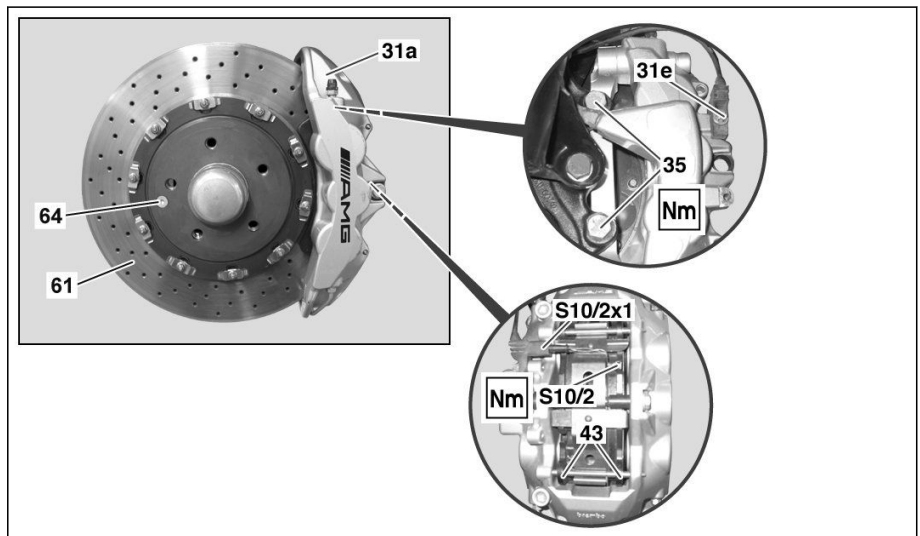

P42.10-2404-05

⚠ Warnung	Verletzungsgefahr an Haut und Augen durch den Umgang mit heißen oder glühenden Gegenständen	Schutzhandschuhe, Schutzkleidung und ggf. Schutzbrille tragen.	AS00.00-Z-0002-01A
⚠ Vorsicht	Vergiftungsgefahr durch Einnehmen von Bremsflüssigkeit. Verletzungsgefahr durch Haut- und Augenkontakt mit Bremsflüssigkeit	Bremsflüssigkeit nur in geeignete und entsprechend gekennzeichnete Behältnisse einfüllen. Beim Umgang mit Bremsflüssigkeit Schutzkleidung und Schutzbrille tragen.	AS42.50-Z-0001-01A
Hinweis	Hinweise zur Vermeidung von Schäden an elektronischen Bauteilen durch elektrostatische Entladung		AH54.00-P-0001-01A
Hinweis	Hinweise zu Reparaturen an der Bremsanlage		AH42.00-P-0003-01A
Hinweis	Hinweise Bremsflüssigkeit		AH42.50-P-0001-01A
Hinweis	Hinweise zu selbstsichernden Schrauben und Muttern		AH00.00-P-0001-01KOA
	Hinweise beim Einbau von Kontaktfühlern Bremsbelag-Verschleißanzeige	Typ 164	AH42.10-P-0003-01GZ
	Hinweise beim Einbau von Kontaktfühlern Bremsbelag-Verschleißanzeige	Typ 166, 292	AH42.10-P-0003-01CW
☒☒	Aus-, Einbauen		
1	Entsprechendes Kompletttrad abmontieren	Typ 292	AR40.10-P-1100GQC
AP		Typ 164	AP40.10-P-4050Z
AP		Typ 166	AP40.10-P-4050EW