



Audi 100 / 200 C3
(1982-1992)



1B3 Vergaser und TSZ-H Zündanlage Motor DR

Inhaltsverzeichnis

| 22 Kraftstoffaufbereitung, Vergaser | Seite |
|---|--------------|
| Vergaser und Ansaugrohr aus- und einbauen | 22-1 |
| - Luftfilter | 22-4 |
| - Thermoschalter für Ansaugrohrvorwärmer und Starterdeckel prüfen | 22-6 |
| 1B3-Vergaser instand setzen | 22-9 |
| - Vergaseroberenteil | 22-9 |
| - Vergaserunterteil | 22-14 |
| - Vergaser-Einstelldaten | 22-18 |
| - Vergaser-Bestückung | 22-19 |
| - Düsenanordnung | 22-21 |
| - LeerlaufEinstellung | 22-23 |
| - Kaltleerlaufdrehzahl prüfen und einstellen | 22-26 |
| - Funktion der Pulldown-Einrichtung prüfen | 22-27 |
| - Grundeinstellung der Drosselklappe | 22-32 |
| - Einspritzmenge mit VW 119/10 prüfen und einstellen | 22-34 |
| - Einspritzmenge mit V.A.G 1388 prüfen und einstellen | 22-35 |
| - Unterdruckanschlüsse | 22-37 |
| | |
| 28 Zündanlage | Seite |
| TSZ-H-Zündanlage instand setzen | 28-1 |
| - Einstelldaten, Zündkerzen | 28-8 |
| - Zündverteilerdaten | 28-10 |
| - Sicherheitsmaßnahmen zur TSZ-H-Anlage | 28-11 |
| - Zündverteiler einbauen | 28-12 |
| - Zündzeitpunkt prüfen und einstellen | 28-15 |
| - Zündzeitpunktverstellung prüfen | 28-16 |
| - TSZ-H-Schaltgerät und Hall-Geber prüfen | 28-23 |
| - Blende aus- und einbauen | 28-28 |

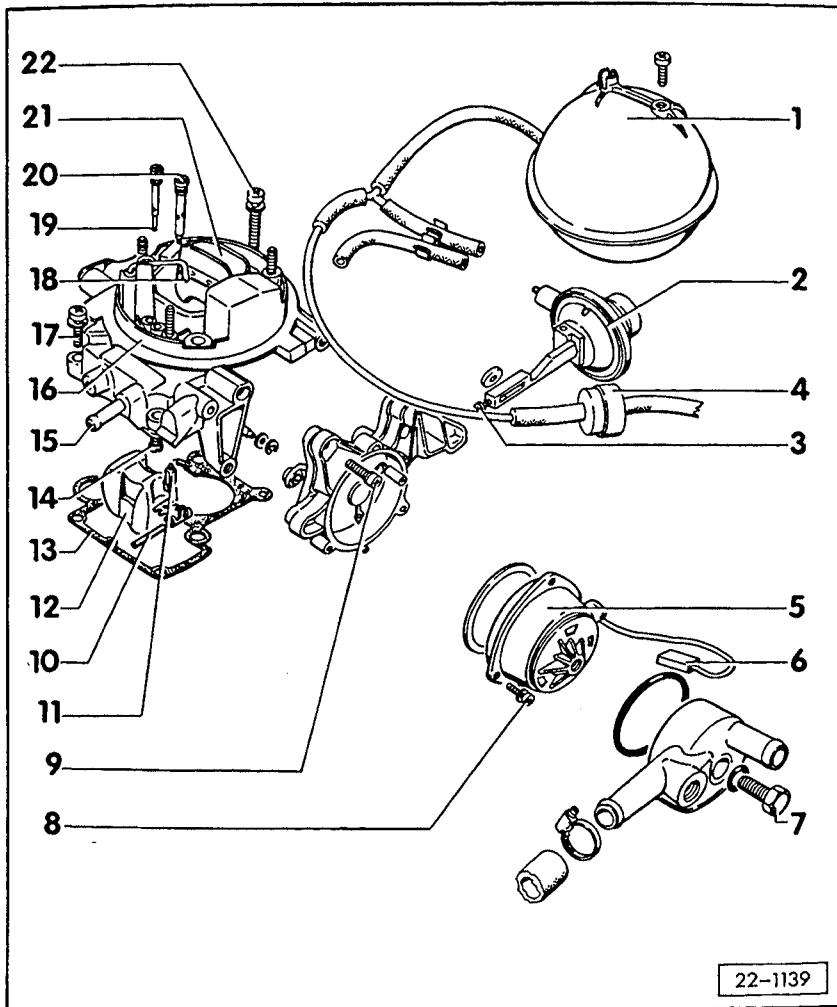

1B3-Vergaser instand setzen

Vergaseroberteil

Düsenanordnung — Abb. 1, 2

Vergaser-Einstelltdaten
— Seite 22—18

Vergaserbestückung — Seite 22—19

Beschleunigungspumpe: Einspritzmenge prüfen und einstellen
— Seite 22—34

Hinweise:

- Einstellschrauben sind mit Kapfen, Stopfen oder Sicherungslack so gesichert, daß ein Verstellen nicht möglich ist, ohne die Sicherung zu zerstören. Nach erfolgter Reparatur oder Einstellung Sicherung ersetzen.
- Alle Vergasergelenke mit MoS2-Fett schmieren.
- O-Ringe bei Beschädigung ersetzen.

22-1139

22—9

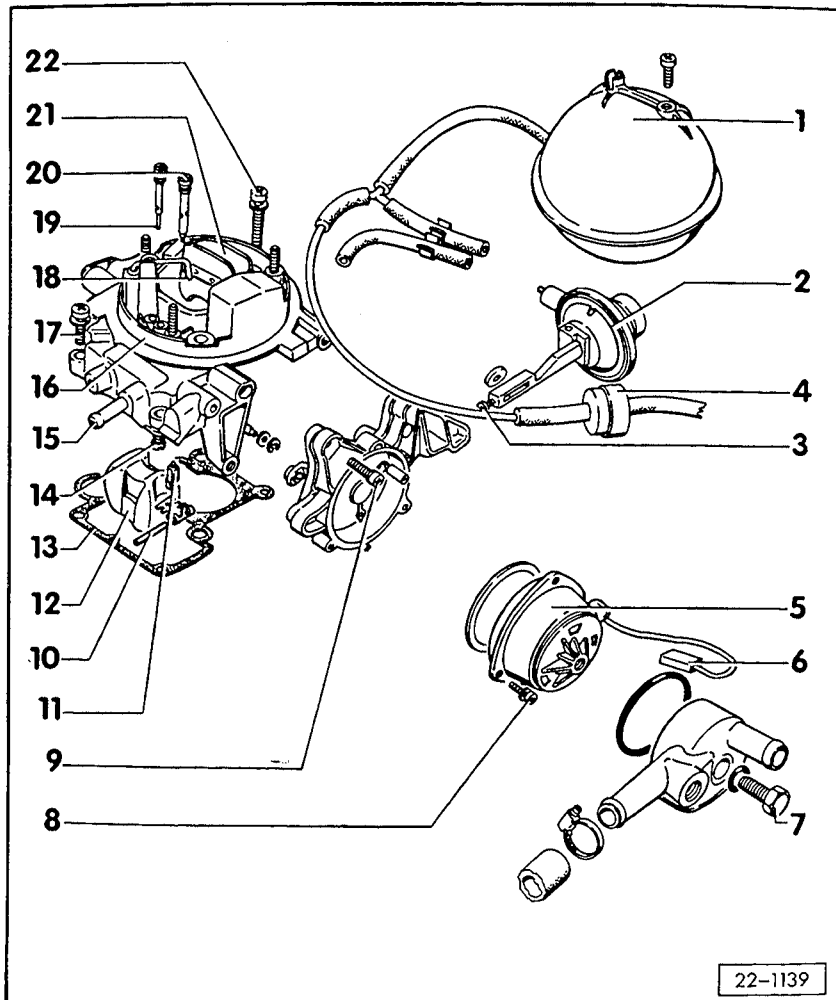

1 — Unterdruckbehälter

- Dichtheitsprüfung: 30 mbar Unterdruck müssen mind. 2 Minuten gehalten werden

2 — Pulldown-Dose

- prüfen — Seite 22—27

3 — Einstellschraube

- Luftklappenspaltmaß einstellen — Seite 22—27

4 — Rückschlagventil

- Einbaulage: weiß mit Anschluß Bremskraftverstärker verbinden

5 — Starterdeckel

- elektrisch und wasserbeheizt
- einstellen: Markierung Starterdeckel/Gehäuse müssen fluchten
- Thermoschalter prüfen — Seite 22—6

22-1139

22—10

Vergaser-Bestückung

| | |
|------------------------------------|---------------------------|
| Motor | 1,8 l - 51/55 kW |
| Einsatz ab | 09.82 |
| Kennbuchstaben | DR |
| Vergaser Typ | 1B3 |
| Teile-Nr.: | |
| Schaltgetriebe | 026 129 015 B |
| autom. Getriebe | 026 129 015 C |
| Vergaserbe- stückung | |
| Lufttrichter ϕ mm | 24 |
| Hauptdüse | x 112,5/110 ¹⁾ |
| Luftkorrekturdüse mit Mischrohr | 90 |
| Leerlauf-Kraftstoff/ Luftdüse | 47,5/130 |
| Zusatz-Kraftstoff/ Luftdüse | 37,5/130 |

22—19

| | |
|--|-------------------------|
| Schwimmernadel- ventil ϕ mm | 1,75 |
| Pumpeneinspritz- rohr ϕ mm | 0,40/0,45 ¹⁾ |
| Teillastanreiche- rungsdüse | 0,50 |
| Kennzeichnung der Startautomatik | 251/250 ¹⁾ |

¹⁾autom. Getriebe