

# Mercedes Klassik Wartungshandbuch



## Personenwagen

Typ 100, 107, 108, 109, 111, 113, 114, 115, 116

**TEC-VERLAG**

TECHNISCHE SERVICELITERATUR

## Typen-Bezeichnung

	Verkaufsbezeichnung	Typ	Motor-Baumuster
<b>Limousinen</b>	200 D	115.115	615.913
	220 D	115.110	615.912
	200	115.015	115.923/926*
	220	115.010	115.920/924*
	230	114.015	180.954/955*
	250	114.010	114.920/923*
	250	114.011	130.923/933*
	280	114.060	110.921/931*
	280 E	114.062	110.981/991*
	280 S	108.016	130.920/921*
	280 S	116.020	110.922/932*
	280 SE	108.018	130.980/984*
	280 SE	116.024	110.983/993*
	280 SEL	108.019	130.980/984*
	280 SE 3.5	108.057	116.980/990*
	280 SEL 3.5	108.058	116.980/990*
	280 SE 4.5 (USA)	108.067	117.984
	280 SEL 4.5 (USA)	108.068	117.984
	300 SEL	109.016	130.981
	300 SEL 3.5	109.056	116.981/991*
	300 SEL 4.5 (USA)	109.057	117.981
	300 SEL 6.3	109.018	100.981/983*
	350 SE	116.028	116.983/993*
	600	100.012	100.980/982*
	600 lang 4türig	100.014	100.980/982*
	600 lang Landaulet	100.015	100.980/982*
	600 lang 6türig	100.016	100.980/982*
<b>Coupés</b>	250 C	114.021	114.920/923*
	250 C	114.023	130.923/933*
	250 CE	114.022	114.980/981*
	280 C	114.073	110.921/931*
	280 CE	114.072	110.981/991*
	280 SE	111.024	130.980/984*
	280 SE 3.5	111.026	116.980
	350 SLC	107.023	116.982/992*
	450 SLC (USA)	107.024	117.982
<b>Cabriolets</b>	280 SE	111.025	130.980/984*
	280 SE 3.5	111.027	116.980
<b>Roadster</b>	280 SL	113.044	130.983
	350 SL	107.043	116.982/992*
	450 SL (USA)	107.044	117.982
<b>Sonderfahrzeuge</b>	220 D Krankenwagen	115.100	615.912
	220 D Kombiwagen	115.102	615.912
	220 D Krankenwagen lang	115.103	615.912
	220 D Limousine lang	115.112	615.912
	220 Krankenwagen	115.000	115.920/924*
	220 Kombiwagen	115.002	115.920/924*
	230 Krankenwagen	114.005	180.954/955*
	230 Kombiwagen	114.007	180.954/955*
	230 Krankenwagen lang	114.008	180.954/955*
	230 Limousine lang	114.017	180.954/955*

\* Niederverdichtet

Pannenhilfe	Seite
Motor springt kalt nicht an . . . . .	11
Motor springt nicht an – Anlasser dreht sich (Benzinmotoren) . . . . .	12
Motor springt nicht an – Anlasser dreht sich (Dieselmotoren) . . . . .	14
Motor springt bei extremer Kälte nicht an . . . . .	17
Anlasser dreht sich nicht . . . . .	18
Rote Lade-Kontrolleuchte zeigt während der Fahrt an . . . . .	19
Motorschmierung . . . . .	20
Motorkühlung . . . . .	21
Federung . . . . .	22
Bremsen . . . . .	23
Servo-Lenkung . . . . .	24
Scheinwerfer einstellen . . . . .	25
Motor-Mechanik (00–20)	Arb.-Pos.
Keilriemen nachspannen . . . . .	756
Motor M 100.980 . . . . .	/1
M 100.981 . . . . .	/3
M 116 117 . . . . .	/4
bei 4- und 6-Zylinder-Motoren mit Einfach-Riemenscheibe . . . . .	/6
bei 6-Zylinder-Motoren mit Doppel-Riemenscheibe . . . . .	/8
Motor M 110 . . . . .	/9
Keilriemenzustand und Spannung prüfen . . . . .	757
Kompressionsdruck prüfen . . . . .	751
Kühl- und Heizungsanlage auf Dichtheit prüfen . . . . .	038
Kühlwasserstand prüfen und richtigstellen . . . . .	990
Motorölwechsel mit Filterpflege . . . . .	151
Motor M 100 . . . . .	/1
M 116 117 . . . . .	/3
M 114 115 130 180 . . . . .	/5
OM 615 . . . . .	/7
M 110 . . . . .	/11
Schlauschellen auf festen Sitz prüfen . . . . .	907
Ventilspiel einstellen . . . . .	753
Motor M 100 116 117 . . . . .	/1
M 114 115 130 180 . . . . .	/5
OM 615 . . . . .	/9
M 110 . . . . .	/11
Zusatzölfilter für hydraulische Lüfterkupplung reinigen . . . . .	156
Zylinderkopfschrauben nachziehen . . . . .	752
Motor M 100 116 117 . . . . .	/1
M 114 115 130 180 OM 615 . . . . .	/5
M 110 . . . . .	/7
Motor-Verbrennung (07 / 09 / 47 / 49)	
mit Regulierung, Zünd-, Ansaug-, Kraftstoff- und Auspuffanlage	
Auspuffanlage – Steckverbindungen nachziehen . . . . .	951
Filter des Zusatzluftschiebers der Einspritzpumpe erneuern . . . . .	806
Heizklappen prüfen und einsprühen . . . . .	785

Anm.: Die neben den Titeln in Klammern stehenden Zahlen sind die Gruppen-Nummern.



# Inhaltsverzeichnis

---

	Arb.-Pos.
Kraftstoffanlage auf Dichtheit und Zustand prüfen . . . . .	041
Kraftstoff-Filter oder Filtereinsatz erneuern . . . . .	840
Kraftstoff-Vorfilter prüfen . . . . .	844
Kraftstoff-Hauptfilter reinigen . . . . .	845
Kraftstoff-Filter reinigen oder erneuern . . . . .	847
Kraftstoff-Filtereinsatz erneuern . . . . .	849
Kraftstoffpumpe, Sieb reinigen oder erneuern . . . . .	851
Kraftstoffpumpe, Sieb erneuern . . . . .	852
Kraftstoffleitungen und Schläuche der elektronisch gesteuerten Benzin-Einspritzanlage auf festen Sitz prüfen . . . . .	891
Leerlaufversteller prüfen und einstellen . . . . .	797
Leerlauf mit CO-Meßgerät prüfen, nachregulieren . . . . .	798
Motor OM 615 . . . . .	/1
M 115 mit Stromberg-Vergaser . . . . .	/2
M 114 130 180 mit Zenith-Vergaser . . . . .	/6
M 110 114 116 117 . . . . .	/9
M 100 130 . . . . .	/12
M 110 mit Solex-Vergaser 4 A 1 . . . . .	/15
Luftfiltereinsatz reinigen . . . . .	202
Ölbadluftfilter – Ölstand prüfen, richtigstellen . . . . .	101
Ölbadluftfilter reinigen . . . . .	205
Ölstand im Dämpfer des Stromberg-Vergasers prüfen . . . . .	788
Ölstand in der Einspritzpumpe prüfen . . . . .	800
Oszillographenbild auswerten . . . . .	832
Reguliergestänge und Regulierwellen schmieren . . . . .	415
Reguliergestänge prüfen . . . . .	813
Schließwinkel prüfen . . . . .	781
Schließwinkel und Zündzeitpunkt einstellen . . . . .	782
Saugrohr, Auspuffkrümmer und Auspuff-Flansch auf festen Sitz prüfen . . . . .	871
Unterbrecherkontakte erneuern . . . . .	773
Vergaserflansch nachziehen . . . . .	876
Zündkerzen erneuern . . . . .	770
Zündzeitpunkt einstellen . . . . .	772
 <b>Kupplung (25)</b>	
Abnutzungszustand der Kupplungs-Mitnehmerscheibe prüfen . . . . .	501
Fahrkontrolle – Kupplungsbetätigung auf Funktion prüfen . . . . .	098
Flüssigkeitsstand der Kupplungsbetätigung prüfen und richtigstellen . . . . .	510
Kupplungsbetätigung auf Dichtheit und Zustand prüfen . . . . .	045
 <b>Mechanisches Getriebe (26)</b>	
Fahrkontrolle . . . . .	098
Ölstand prüfen, richtigstellen . . . . .	121
Ölwechsel – Mechanisches Getriebe . . . . .	171

<b>Automatisches Getriebe (27)</b>	Arb.-Pos.
Befestigungsschrauben für Ölwanne nachziehen . . . . .	530
Fahrkontrolle . . . . .	098
Ölfilter für automatisches Getriebe erneuern . . . . .	174
Ölstand prüfen, richtigstellen . . . . .	120
Ölwechsel – Automatisches Getriebe . . . . .	170
Wähl- und Steuerdruckgestänge – Einstellung prüfen . . . . .	525
Getriebetyp                      Fahrzeugtyp	
K 4 C 025                          115.1 . . . . .	/1
K 4 C 025                          108.016      114.01/02    115.0 . . . . .	/5
K 4 C 025                          108.018/019    109.016      111.024/025    114.022 . . . . .	/8
K 4 A 040, W 3 A 040            107            108.05/06    109.05            111.026/027    116.028/032/033	/11
K 4 C 025, W 4 B 025            114.06/07      116.020/024 . . . . .	/13
K 4 B 050                          100 . . . . .	/15
K 4 B 050                          109.018 . . . . .	/16
<b>Federung (32)</b>	
<b>Niveau-Regulierungsanlage</b>	
Auf Dichtheit und Zustand prüfen . . . . .	085
Deckel mit Filtereinsatz im Ölvorratsbehälter erneuern . . . . .	670
Flüssigkeitsstand prüfen und richtigstellen . . . . .	138
Kugelgelenke der Verbindungsstange für den Niveau-Regler schmieren . . . . .	671
<b>Luftfederungsanlage</b>	
Auf Zustand prüfen . . . . .	087
Befestigungsschrauben des Luftpressers nachziehen . . . . .	902
Federbälge prüfen . . . . .	676
Flüssigkeitsstand in der Gefrierschutz-Vorrichtung prüfen und richtigstellen . . . . .	463
Kondenswasser am Luftvorratsbehälter ablassen . . . . .	466
Kugelgelenke der Verbindungsstangen für die Niveau-Regelventile schmieren . . . . .	380
Luftfilter erneuern . . . . .	470
<b>Vorderachse (33)</b>	
Befestigungsschrauben der Lagerbolzen für die unteren Querlenker nachziehen . . . . .	922
Fettfüllung in den Radkappen der Vorderradlagerung erneuern . . . . .	388
Gummimanschetten der wartungsfreien Gelenke prüfen . . . . .	028
Radlager-Axialspiel einstellen . . . . .	630
Vorderachse abschmieren . . . . .	250
<b>Hinterachse (35)</b>	
Hinterachse abschmieren . . . . .	250
Hinterachsaufhängung nachziehen . . . . .	977
Ölstand prüfen, richtigstellen . . . . .	130
Ölwechsel – Hinterachse . . . . .	180

	Arb.-Pos.
<b>Räder und Einstellung der Räder (40)</b>	
Fahrzeug-Niveau (Querlenkerstellung der Vorderachse und Hinterradsturz) an Fahrzeugen mit Luftfederung prüfen . . . . .	622
Kugelbundschauben der Räder nachziehen . . . . .	988
Räder ab- und anmontieren, Scheibenräder prüfen . . . . .	983
Reifendruck richtigstellen . . . . .	987
Reifen kontrollieren, wenn nötig, Räder umsetzen . . . . .	982
Vorspur der Vorderräder prüfen . . . . .	625
<b>Gelenkwelle (41)</b>	
Gelenkscheiben prüfen . . . . .	030
<b>Bremsen (42)</b>	
Belüftungsbohrungen am Druckluft-Bremsverstärker reinigen . . . . .	713
Bremsanlage entlüften . . . . .	701
Bremsklötze ausbauen, reinigen und prüfen bzw. erneuern . . . . .	707
Bremsscheiben prüfen, Bremsscheiben und Luftschächte reinigen . . . . .	708
Bremsscheiben prüfen und reinigen . . . . .	709
Bremssseilzüge der Feststellbremse auf Gängigkeit prüfen . . . . .	009
Bremsentest auf Prüfstand / Probefahrt . . . . .	097
Dichtheit und Gängigkeit der Bremszangenkolben und Zustand der Staubkappen prüfen . . . . .	703
Fahrkontrolle . . . . .	098
Feststellbremse nachstellen . . . . .	706
Flüssigkeitsstand der Bremsanlage prüfen und richtigstellen . . . . .	700
Führung für den Zwischenhebel der Feststellbremse schmieren . . . . .	398
<b>Lenkung (46)</b>	
Befestigungsschrauben nachziehen . . . . .	924
Dichtheit und Zustand der Gummimanschetten sowie Zustand des Lenkgestänges prüfen . . . . .	029
Filtereinsatz im Vorratsbehälter der Servo-Lenkung erneuern . . . . .	612
Flüssigkeitsstand der mechanischen Lenkung prüfen und richtigstellen . . . . .	135
Flüssigkeitsstand der Servo-Lenkung prüfen und richtigstellen . . . . .	134
Schrauben und Muttern der Hochdruckölpumpe und Träger der Servo-Lenkung nachziehen . . . . .	920
Spiel der Lenkung und des Lenkgestänges prüfen . . . . .	025
<b>Elektrische Anlage (15 / 54 / 82)</b>	
Flüssigkeitsstand der Scheibenwaschanlage prüfen . . . . .	465
Funktionskontrolle – Heizung und Lüftung . . . . .	099
Funktionskontrolle – Leuchten, Signalanlage, Scheibenwaschanlage und Scheibenwischer auf Funktion prüfen . . . . .	099
Lichtmaschinen-Befestigung prüfen . . . . .	895
Säurestand der Batterie prüfen . . . . .	821

## Komfort-Hydraulik (80)

	Arb.-Pos.
Dichtheit und Zustand der Komfort-Hydraulikanlage prüfen . . . . .	023
Flüssigkeitsstand der Komfort-Hydraulikanlage prüfen . . . . .	494

## Heizung, Lüftung, Klimaanlage (83)

Fahrkontrolle – Klimaanlage auf Funktion prüfen . . . . .	098
Flüssigkeitsstand der Klimaanlage prüfen . . . . .	484
Funktionskontrolle – Heizung und Lüftung . . . . .	099
Perlonfilter im Lüfterrad (vorderer Heizungskasten) erneuern . . . . .	497
Perlonfilter im Magnetventil der Heizung erneuern . . . . .	498
Schrauben und Muttern am Kältekompressor-Träger nachziehen . . . . .	905

## Aufbau (60–98)

Motorhaube schmieren . . . . .	395
Türabdichtung reinigen . . . . .	492
Türscharniere schmieren . . . . .	350
Türschlösser schmieren . . . . .	393

## Zusätzliche Arbeiten der Abgaswartung für Fahrzeuge in USA-Ausführung

### Modelljahr 1972

Flammschutzwendel reinigen . . . . .	762
Zündumschaltung prüfen . . . . .	774
Motor M 115 . . . . .	/1
M 130.923 . . . . .	/2
M 130.980 . . . . .	/3
Leerlaufdrehzahl-Stabilisierung prüfen . . . . .	793
Drosselklappenanhebung/Schubverbrennung prüfen . . . . .	796
Motor M 100 . . . . .	/1
M 115 M 130.923 . . . . .	/2
M 130.980 . . . . .	/3

### Modelljahr 1973

Flammschutzwendel reinigen . . . . .	762
Zündumschaltung prüfen . . . . .	774
Motor M 110 . . . . .	/4
M 115 . . . . .	/5
Drosselklappenanhebung / Schubverbrennung prüfen . . . . .	796
Motor M 110, M 115 . . . . .	/2
Abgasrückführung prüfen . . . . .	763
Motor M 110 . . . . .	/1
M 115 . . . . .	/2

Alle 15000 km

Alle Typen

- Feststellbremse mehrmals betätigen, dabei durch einen zweiten Mann die Gängigkeit der hinteren Seilzüge, des Zwischen- und Ausgleichhebels sowie des vorderen Seilzuges beobachten lassen.

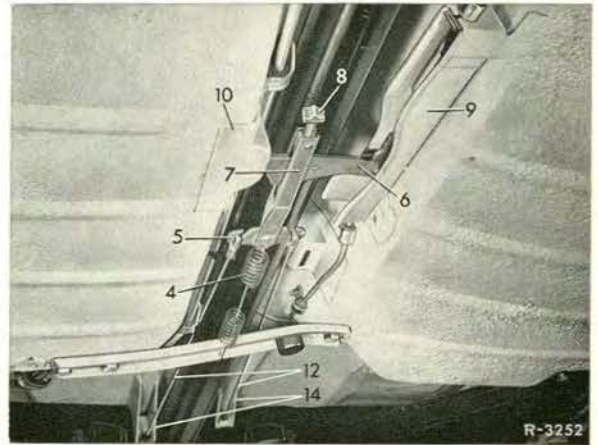

5 Ausgleichhebel  
6 Zwischenhebel

12 Bremsseilzug

- Sichtprüfung der Bremsseilzüge. Dabei besonders auf die **Gummimanschetten** (siehe Pfeile) achten, die den Seilzug zur Seilführung abdichten.

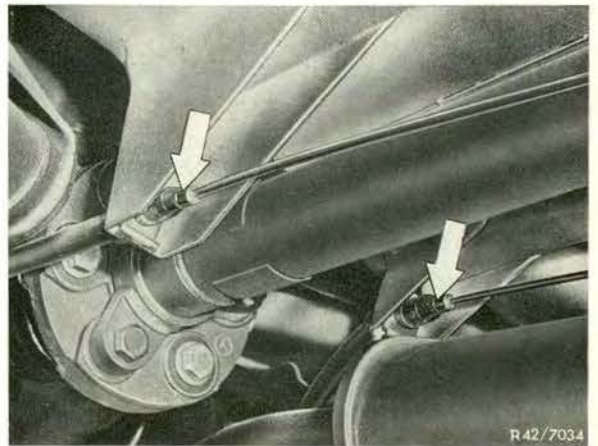

Typ 107, 114, 115, 116

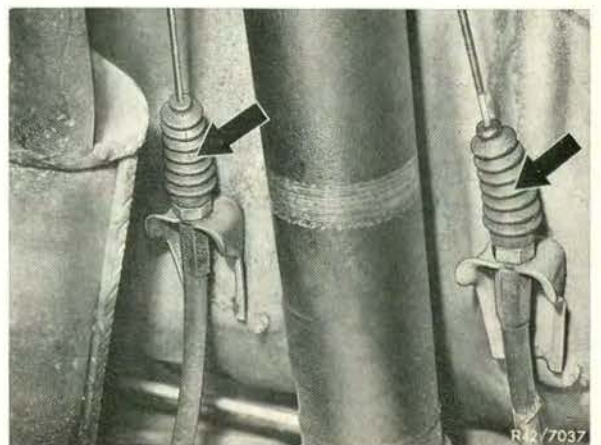

Typ 108, 109, 111, 113



Typ 107 114 115 116

Beim 1. und 2. Wartungsdienst,  
dann alle 15 000 km

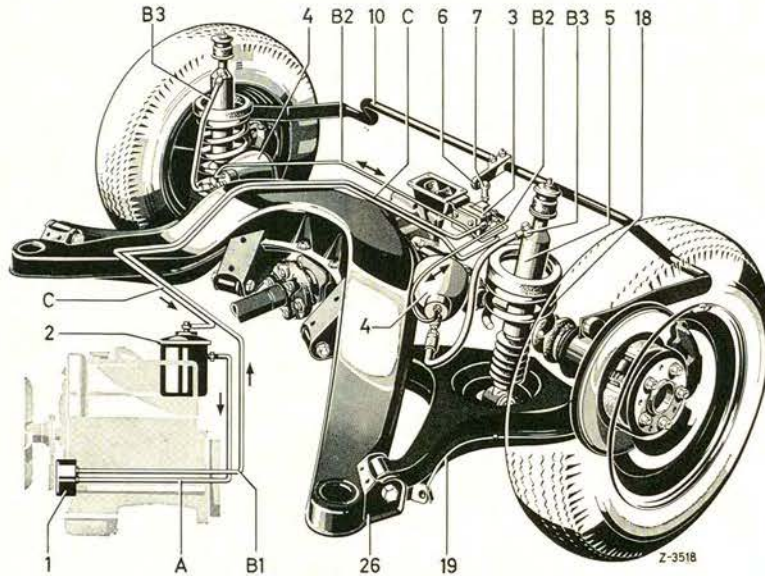

- |                     |                     |   |  |
|---------------------|---------------------|---|--|
| 1 Druckölpumpe      | 7 Verbindungsstange | A Saugleitung Ölvorratsbehälter –<br>Druckölpumpe | B3 Druckleitung Federspeicher –<br>Federbeine          |
| 2 Ölvorratsbehälter | 10 Drehstab         | B1 Druckleitung Druckölpumpe –<br>Niveauregler    | C Rückströmleitung Niveauregler –<br>Ölvorratsbehälter |
| 3 Niveauregler      | 18 Hinterfeder      | B2 Druckleitung Niveauregler –<br>Federspeicher   |  |
| 4 Federspeicher     | 19 Schräglenker     |   |  |
| 5 Federbein         | 26 Hinterachsträger |   |  |
| 6 Hebel am Drehstab |                     |   |  |

### ● Sichtkontrolle

Druckölpumpe  
Ölvorratsbehälter  
Niveauregler  
Federspeicher  
Federbeine  
Leitungsanschlüsse

Schlauch- und Rohrleitungen  
auf Scheuerstellen, Eindrückungen, Risse, Korrosion und Dichtheit (bei laufendem Motor) prüfen.

**Anm.:** Bei einer Undichtheit bei laufendem Motor und mit ca. 150 kg belastetem Fahrzeugheck die Niveau-Regulierungsanlage auf Dichtheit prüfen.