



Audi A8
(2010-2017)



8 Gang Automatikgetriebe 0BL Allradantrieb

Inhaltsverzeichnis

00	Technische Daten	1
1	Kennzeichnung	1
1.1	Kennzeichnung Getriebe	1
2	Sicherheitshinweise	2
2.1	Sicherheitsmaßnahmen bei Arbeiten am Fahrzeug	2
2.2	Sicherheitsmaßnahmen bei Arbeiten an Fahrzeugen mit Start-Stopp-System	3
2.3	Sicherheitsmaßnahmen bei Probefahrt mit Prüf- und Messgeräten	3
2.4	Sicherheitsmaßnahmen bei Arbeiten am Aggregateträger	3
2.5	Hinweise zum An- und Abschleppen	4
3	Reparaturhinweise	5
3.1	Sauberkeitsregeln	5
3.2	Allgemeine Hinweise	5
3.3	Allgemeine Reparaturhinweise	7
3.4	Kontaktkorrosion	9
3.5	Leitungsverlegung und -befestigung	9
4	Technische Daten	10
4.1	Füllmengen	10
4.2	Ölverteilung	11
4.3	Zuordnung Getriebe - Motor	11
4.4	Kupplungslogik	12
5	Übersicht Kraftübertragung	13
32	Drehmomentwandler	14
1	Drehmomentwandler	14
37	Betätigung, Gehäuse	15
1	Schaltbetätigung	15
1.1	Montageübersicht - Schaltbetätigung	15
1.2	Montageübersicht - Notentriegelung für Parksperre	17
1.3	Schaltbetätigung prüfen	18
1.4	Notentriegelung aus Stellung P	23
1.5	Griff für Wählhebel aus- und einbauen	25
1.6	Schaltbetätigung aus- und einbauen	27
1.7	Schaltbetätigung zerlegen und zusammenbauen	28
1.8	Notentriegelungsseilzug für Parksperre aus- und einbauen	33
1.9	Dichtring für Schaltwelle ersetzen	39
2	Getriebe aus- und einbauen	42
2.1	Getriebe ausbauen	42
2.2	Getriebe einbauen	52
2.3	Anzugsdrehmomente für Getriebe	57
3	Aggregatelagerung	59
3.1	Montageübersicht - Aggregatelagerung	59
3.2	Tunnelquerträger aus- und einbauen	60
4	Transport des Getriebes	63
5	Befestigung am Motor- und Getriebehalter	64
6	ATF-Kreislauf	65
6.1	Montageübersicht - ATF-Kreislauf	65
6.2	ATF-Kühler aus- und einbauen	67
6.3	ATF-Filter aus- und einbauen	70
6.4	ATF-Leitungen aus- und einbauen	72
7	ATF	77



7.1	ATF-Stand prüfen	77
7.2	ATF ablassen und auffüllen	80
38	- Räder, Regelung	84
1	ATF-System	84
1.1	Ölwanne aus- und einbauen	84
2	Mechatronik	87
39	- Achsantrieb, Ausgleichgetriebe	88
1	Achsantrieb	88
1.1	Montageübersicht - Achsantrieb	88
1.2	O-Ring am Deckel für Achsantrieb vorn ersetzen	89
2	Achsöl	91
2.1	Achsöl-Stand prüfen	91
2.2	Achsöl ablassen und auffüllen	93
3	Dichtringe	96
3.1	Dichtring links ersetzen	96
3.2	Dichtring rechts ersetzen	99
4	Ausgleichsgetriebe	101
4.1	Flanschwellen links aus- und einbauen	101
4.2	Flanschwellen rechts aus- und einbauen	102
5	Mittendifferenzial	106
6	Verteilergetriebe	107
7	Getriebesteuerung	108
7.1	Einbauorteübersicht - Getriebesteuerung	108

- aus- und einbauen => [Seite 27](#)

11 - Jalousie

Anzugsdrehmoment und -reihenfolge für Steuergerät für Wählhebelsensoren - J587-

- Schrauben in der Reihenfolge -1 ... 4- mit 1,1 Nm festziehen.

Hinweis

Arbeitsablauf für Einbau muss genau eingehalten werden => [Seite 30](#).

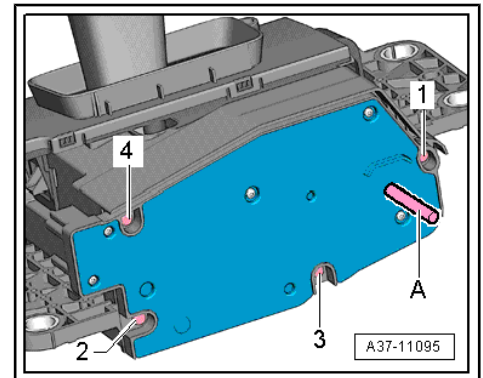

1.2 Montageübersicht - Notentriegelung für Parksperr

1 - Notentriegelungshebel

- für Parksperr

2 - Mutter

- 2 Stück
- 2,5 Nm

3 - Schraube

- 9 Nm

4 - Notentriegelungsseilzug vorn

- für Parksperr
- nicht biegen oder knicken
- aus- und einbauen => [Seite 33](#)

5 - Schraube

- 2 Stück
- 9 Nm

6 - Getriebeschalthebel

- für Parksperr-Notentriegelung

7 - Sicherungsklammer

- für Wählhebelseilzug
- ersetzen

8 - Notentriegelungsseilzug hinten

- für Parksperr
- nicht biegen oder knicken
- aus- und einbauen => [Seite 34](#)

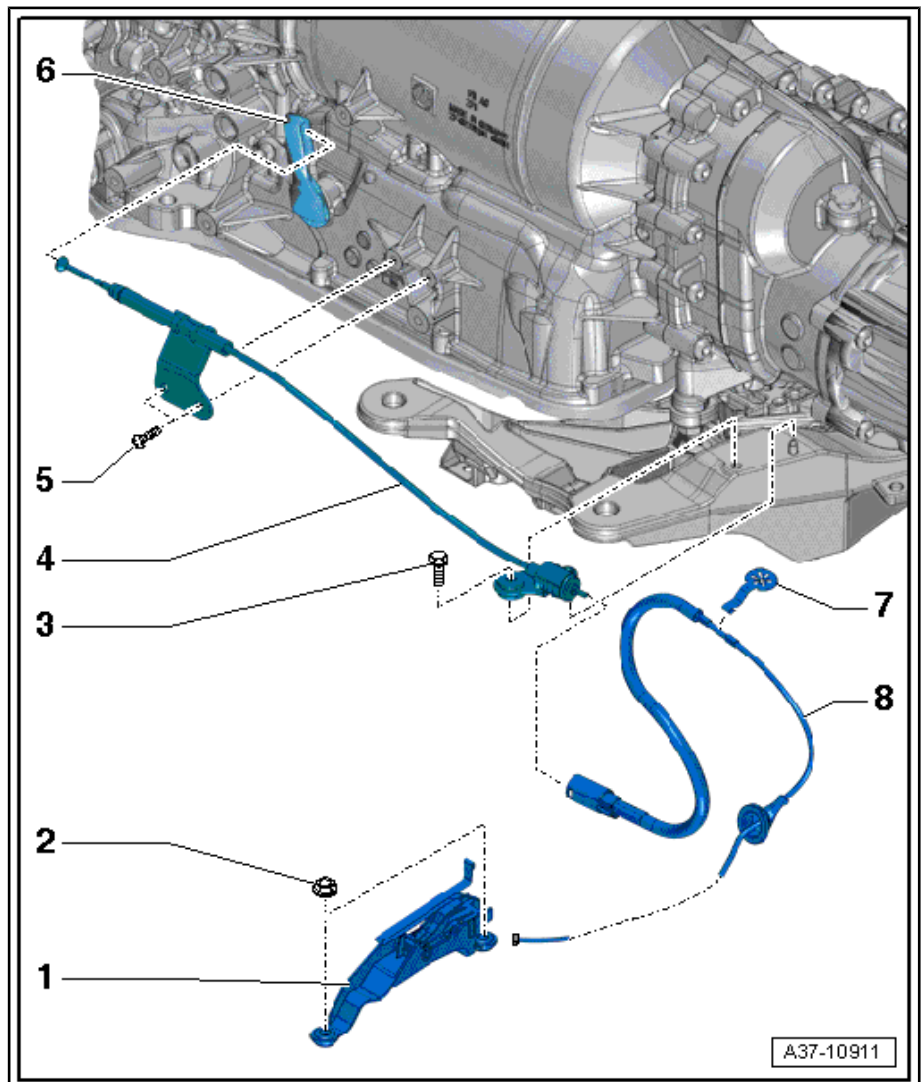

Ausbauen

- Zündung ausgeschaltet.
- Wenn vorhanden, Zündschlüssel abgezogen.
- Warten, bis die Beleuchtung an der Anzeigeeinheit für Wählhebelstellung - Y26- , -2- aus ist.

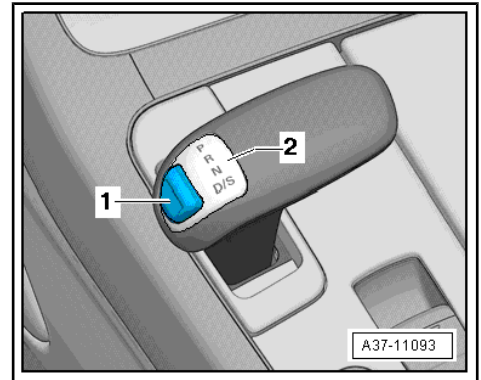

Hinweis

Der Taster für Wählhebelentriegelung - E681- bildet zusammen mit der Anzeigeeinheit für Wählhebelstellung - Y26- eine Funktionseinheit -1-. Diese kann nur zusammen ersetzt werden.

- Wählhebelgriff-Oberteil -1- nach oben abziehen.
- Die 3 Schrauben -Pfeile- auf der Unterseite des Wählhebelgriff-Oberteils herausschrauben.

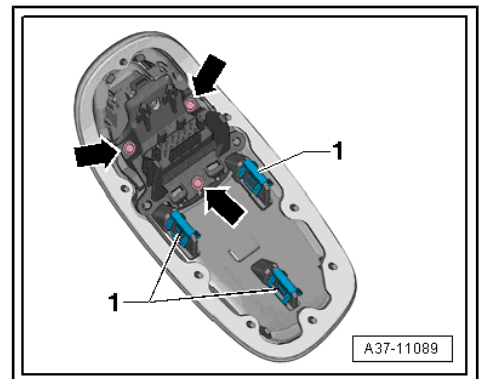
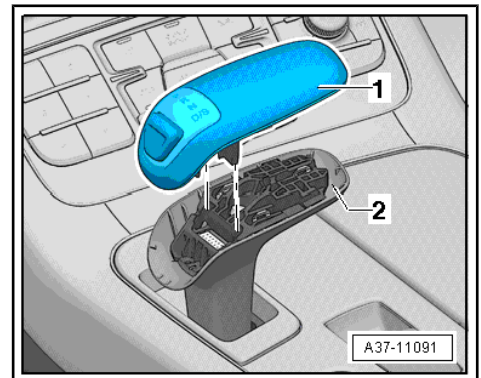

- Taster für Wählhebelentriegelung - E681- und Anzeigeeinheit für Wählhebelstellung - Y26- , -3- vorsichtig an den Haltenasen entriegeln und abziehen.
- Abdeckung -1- vorsichtig an den Haltenasen entriegeln und abziehen.

Einbauen

Der Einbau erfolgt in umgekehrter Reihenfolge, beachten Sie dabei Folgendes:

- Taster für Wählhebelentriegelung - E681- und Anzeigeeinheit für Wählhebelstellung - Y26- , -3- in das Wählhebelgriff-Oberteil -2- einclippen.
- Abdeckung -1- einclippen.

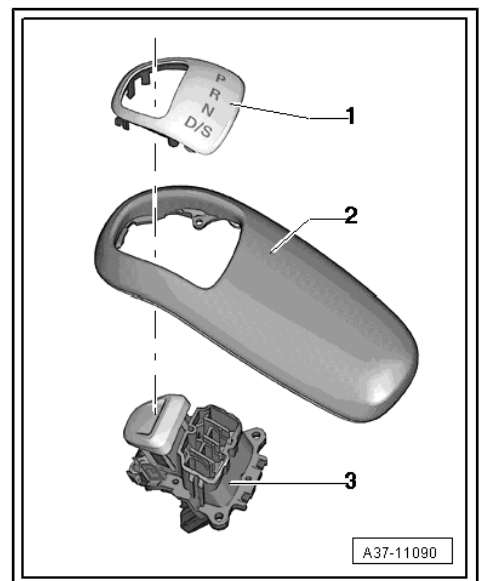

Ausbauen

- Vorderräder in Geradeausstellung bringen.
- Zündung ausschalten.



Vorsicht!

Zerstörungsgefahr elektronischer Bauteile beim Abklemmen der Batterie.

◆ **Maßnahmen beim Abklemmen der Batterie beachten.**

- Batterie abklemmen ⇒ Elektrische Anlage; Rep.-Gr. 27 ; Batterie; Batterie ab- und anklemmen .
- Motorabdeckung ausbauen ⇒ Rep.-Gr. 10 ; Motorabdeckung; Motorabdeckung aus- und einbauen .
- Geräuschdämpfung -1- und -2- ausbauen ⇒ Karosserie-Montagearbeiten Außen; Rep.-Gr. 66 ; Geräuschdämpfung; Geräuschdämpfung aus- und einbauen .
- Kühlmittelrohr links hinten ausbauen ⇒ Rep.-Gr. 19 ; Kühlmittelrohre; Kühlmittelrohre aus- und einbauen .

