



Volvo XC90
(ab 2016)



Bremsanlage

Inhalt

Handbuch	2
Ausführung und Funktion	26
50 Allgemeines	26
Bremsse	26
Spezifikation, mechanisch.....	61
51 Radbremse.....	61
511 Vorderradbremse	61
512 Hinterradbremse.....	65
Ausbau, Austausch und Einbau	67
51 Radbremse.....	67
511 Vorderradbremse	67
512 Hinterradbremse.....	79
52 Vakuumhydraulisches Bremssystem	88
526 Unterdruckpumpe, Behälter, Rohr und Ventil	88
521 Hauptzylinder, Bremskraftverstärker	111
524 Bremssteuerung	131
522 Bremsleitung mit Anschlüssen	147
59 Bremssteuersystem	153
593 ABS-Bremse.....	153
Reinigung, Inspektion und Einstellung	159
51 Radbremse.....	159
511 Vorderradbremse	159
512 Hinterradbremse.....	164
510 Allgemeines	169
59 Bremssteuersystem	173
593 ABS-Bremse.....	173

512 Hinterradbremse

Bremsscheibe hinten

Entfernen

Hinweis:

Ausbauschritte in dieser Arbeitsanweisung können Einbaudetails beinhalten.

Bremsbeläge hinten ausbauen. Refer: **Bremsklötze hinten**

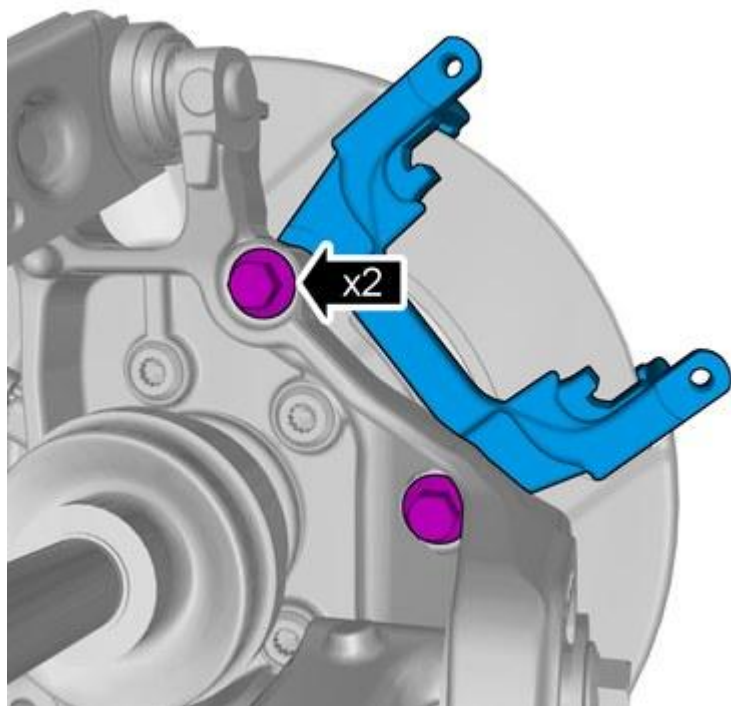

Die Schrauben entfernen.

Anzugsdrehmoment: Befestigung Bremssattel hinten,

- Schritt 1: 90 Nm
- Schritt 2: 45 Grad



Anzugsdrehmoment: Bremsschreibe hinten an Radnabe, 10 Nm

Anbringen

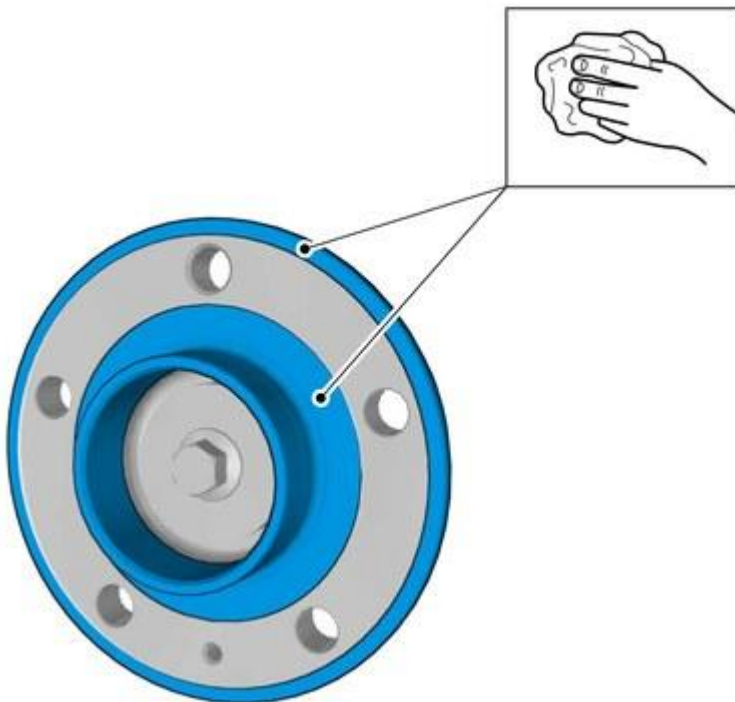

Warnung!

Die Auflageflächen müssen frei von Korrosionsspuren und Verunreinigungen sein.

Bauteile in umgekehrter Reihenfolge einbauen.