



Volvo V70
(2002-2003)



Schaltpläne und Elektrik Modelljahr 2003

Abkürzungen	3
So werden die Schaltpläne benutzt.....	4

Stromverteilung

Übersicht V70	6
Übersicht XC90.....	8

Sicherungen

Motorraum 11A/1-8.....	10
Motorraum 11B/1-10.....	11
Motorraum 11B/11-23.....	12
Innenraum 11C/1-8.....	13
Innenraum 11C/9-13.....	14
Innenraum 11C/14-20.....	15
Innenraum 11C/21-23.....	16
Innenraum 11C/24-28.....	17
Innenraum 11C/29-33.....	18
Innenraum 11C/34-38.....	19
Kofferraum 11D/1-7.....	20
Kofferraum 11D/8-18.....	21
Kofferraum 11E/1-7.....	22

Relais/Shunts

Zündschloss und Relais.....	23
Motorraum FMA2 - FST3.....	24
Innenraum CMA2 - CSH4.....	25
Kofferraum RMA1 - RSH6.....	26
Sonstige Relais.....	27

Masseanschlüsse

31/1 - 31/44.....	28
31/47 - 31/72.....	29
31/73 - 31/84.....	30
31/88 - 31/93.....	31
31/93 Forts. - 31/96.....	32
31/98.....	33

Steuergeräte

Übersicht V70/XC70.....	34
Übersicht XC90.....	36
Zentrales Elektroniksteuergerät CEM V70/XC70.....	38
Zentrales Elektroniksteuergerät CEM XC90.....	40
Hinteres Elektroniksteuergerät REM V70/XC70.....	42
Hinteres Elektroniksteuergerät REM XC90.....	44
Datenkommunikation V70/XC70.....	46
Datenkommunikation XC90.....	48

Gruppe 23

Motorsteuerungssystem 5-zyl.	50
Motorsteuerungssystem 5-zyl. Turbo	52
Motorsteuerungssystem 6-zyl.	54
Motorsteuerungssystem Bi-Fuel.....	56
Motorsteuerungssystem Diesel.....	58
Emissionskontrolle.....	60

Gruppe 26

Elektrischer Kühllüfter V70/XC70.....	62
Elektrischer Kühllüfter XC90.....	63

Gruppe 27

Tempomat.....	64
---------------	----

Gruppe 32

Stromversorgung.....	65
----------------------	----

Gruppe 33

Startsystem.....	66
------------------	----

Gruppe 35

Fern- und Abblendlicht sowie Verkabelung Zusatzleuchten V70/XC70.....	67
Fern- und Abblendlicht Bi-Xenon V70/XC70.....	68
Fern- und Abblendlicht XC90.....	69
Tagesfahrlicht und Verkabelung Zusatzleuchten XC90.....	69
Nebelscheinwerfer.....	70
Bremsleuchten.....	71
Positionsluchten/Standlicht V70/XC70.....	72
Schlussleuchten und Kennzeichenbeleuchtung V70/XC70.....	72
Positionsluchten/Standlicht XC90.....	73
Schlussleuchten und Kennzeichenbeleuchtung XC90.....	73
Rückfahrcheinwerfer.....	74
Sicherheitsbeleuchtung.....	75
Innenbeleuchtung V70/XC70.....	76
Innenbeleuchtung XC90.....	77
Leuchtweitenregelung V70/XC70.....	78
Leuchtweitenregelung XC90.....	79

Gruppe 36

Blinker und Warnblinker V70/XC70.....	80
Blinker und Warnblinker XC90.....	81
Signalhorn.....	82
Wischer/Waschanlage, Windschutzscheibe.....	83
Wischer/Waschanlage, Scheinwerfer V70/XC70.....	84
Hochdruckwaschanlage, Scheinwerfer XC90.....	85
Wischer/Waschanlage, Heckscheibe.....	86
Steuergerät Zubehöreelektronik AEM.....	87
Regensensor.....	88
Elektronische Anlassperre (Immobilizer).....	89
Diebstahlalarm V70/XC70.....	90
Diebstahlalarm XC90.....	91
Einparkhilfe XC90.....	92

Gruppe 37

Verkabelung Anhängerkupplung.....	93
Diagnosesystem.....	94
12-V-Anschluss.....	95
12-V-Anschluss Kofferraum.....	96

Gruppe 38

Sicherheitsgurterinnerung.....	97
Kombinationsinstrument.....	98
Kombinationsinstrument Bi-Fuel.....	99

Gruppe 39

Audio mit Zusatzverstärker V70/XC70.....	100
Audio ohne Zusatzverstärker V70/XC70.....	102

Bestellnummer TP 3964052
Ersetzt frühere Ausgabe TP 3964051

Audio XC90.....	103
Infotainment XC90.....	104
Road Traffic Information RTI V70/XC70	105
Mobiltelefon V70/XC70.....	106

Gruppe 43

Geartronic.....	107
Automatikgetriebe, AW55-50SN/ AW50AWD.....	108
Automatikgetriebe, 4T65AWD	109
Schaltsperr.....	110
Steuergerät für Allradantrieb DEM.....	111

Gruppe 59

Bremmssteuerungssystem BCM.....	112
---------------------------------	-----

Gruppe 64

Elektronische Servolenkung XC90.....	113
--------------------------------------	-----

Gruppe 83

Zentralverriegelung V70/XC70.....	114
Zentralverriegelung XC90.....	115
Elektrische Fensterheber.....	116

Gruppe 83

Elektrisches Schiebedach.....	117
-------------------------------	-----

Gruppe 84

Elektrisch verstellbare Rückspiegel	118
Rückspiegelheizung.....	119
Heckscheibenheizung.....	120

Gruppe 85

Elektrische Sitzheizung.....	121
Elektrische Fahrersitzverstellung	122
Elektrische Beifahrersitzverstellung	123

Gruppe 87

Manuelle Klimaanlage MCC	124
Elektronische Klimaanlage ECC.....	125

Klimaanlage Fond XC90.....	126
Standheizung, Zusatzheizung.....	127

Gruppe 88

SRS Supplemental Restraint System V70/XC70	128
SRS Supplemental Restraint System XC90.....	129
Ferngesteuerte Garagenöffnung	130

Steckverbinder..... 131

Abzweigungspunkte..... 154

Kabelbaumführung im Fahrzeug

Kabelbaum Motor Benzin	166
Kabelbaum Motor Diesel	167
Kabelbaum Motorraum, Front LHD	168
Kabelbaum Motorraum, Front RHD.....	169
Kabelbaum Motorraum, XC90.....	170
Kabelbaum Innenraum, vorne LHD.....	171
Kabelbaum Innenraum, vorne RHD	172
Kabelbaum Innenraum XC90.....	173
Kabelbaum Innenraum, hinten	174
Kabelbaum Kofferraum.....	174
Kabelbaum Kofferraum XC90	175
Kabelbaum Kopf-/Schulterairbag V70.....	176
Kabelbaum Heckklappe V70	176
Kabelbaum Heckklappe XC90.....	177
Kabelbaum Decke XC90.....	178
Kabelbaum Türen V70.....	179
Kabelbaum Tür vorne XC90	180
Kabelbaum Tür hinten XC90	181
Kabelbaum Bi-Fuel	182

Bauteilabbildungen..... 183

Inhaltsverzeichnis..... 239

Verzeichnis der Bauteile

Relais/Shunts Innenraum CMA2 - CSH4

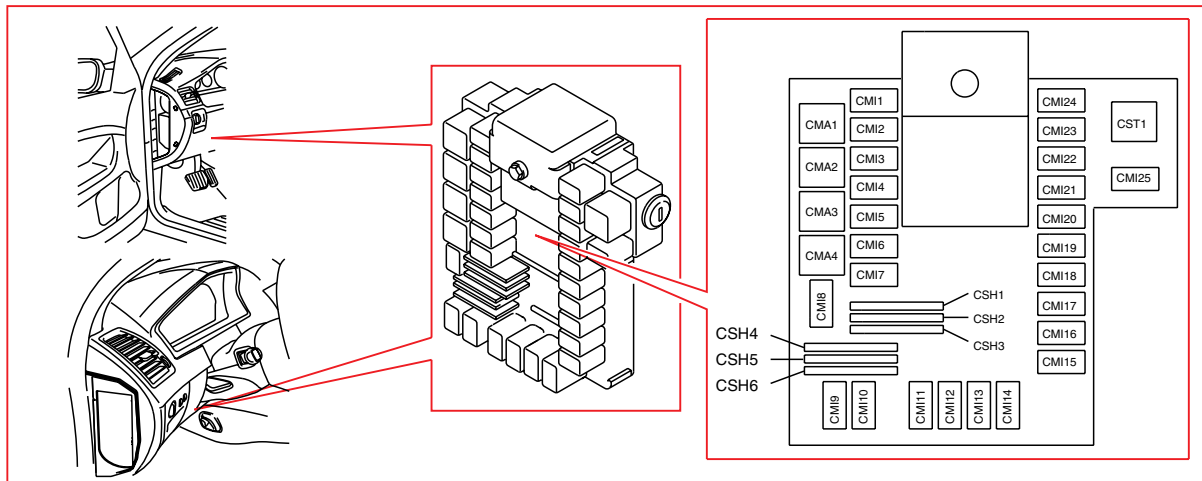

Relais/Shunts im Innenraum

Pos.	Relaisfunktion	
CMA2	2/30	Entlastungsrelais X-Speisung
CMA3	2/31	Entlastungsrelais 15-Speisung
CMI1	2/116	Relais Fensterheber links hinten hoch
CMI2	2/118	Relais Fensterheber links hinten herunter
CMI3	2/120	Relais Fensterheber Kindersicherung Fondtür
CMI4	2/63	Relais Fernlicht
CMI5	2/61	Relais Positionsleuchten/Standlicht
CMI6	2/152	Relais Tagesfahrlicht, XC90
CMI7	2/62	Relais Abblendlicht
CMI11	2/34	Relais Nebelscheinwerfer vorne
CMI12	2/23	Relais Kraftstoffpumpe
CMI14	2/143	Relais Kraftstoffleckagekontrolle
CMI16	2/159	Relais Infotainment, XC90
CMI21	2/101	Relais erweiterte D2-Speisung Automatikgetriebe
CMI22	2/29	Relais erweiterte D1-Speisung
CMI23	2/119	Relais Fensterheber rechts hinten herunter
CMI24	2/117	Relais Fensterheber rechts hinten hoch
CSH1	20/32	Shunt Blinker CEM links
CSH2	20/34	Shunt Blinker CEM rechts
CSH4	20/27	Shunt Abblendlicht CEM

Steuergeräte

Zentrales Elektroniksteuergerät CEM V70/XC70

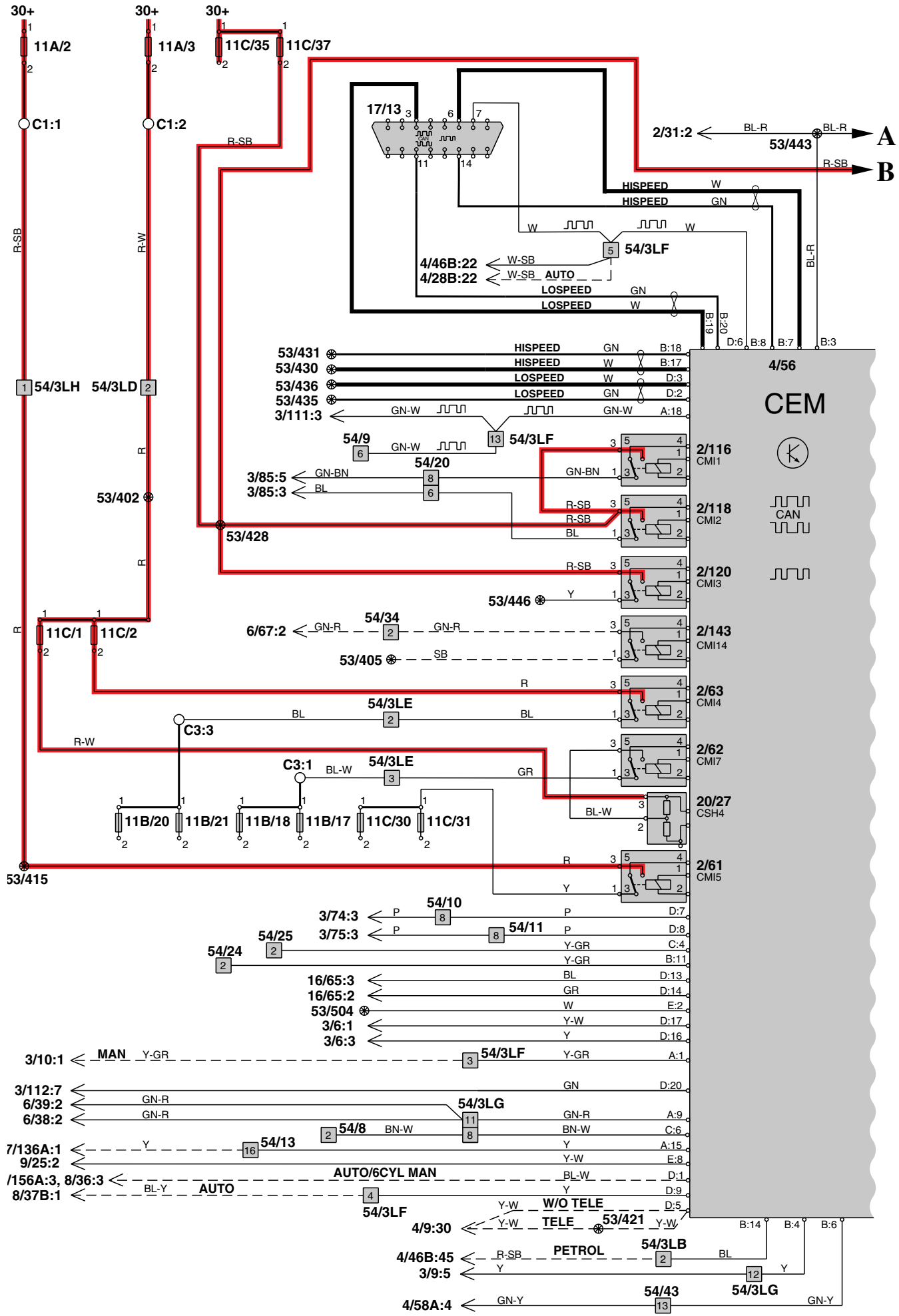

Kabelbaumführung im Fahrzeug

Kabelbaum Motor Benzin

