



**Volvo S60**  
(2002-2003)



**Schaltpläne und Elektrik Modelljahr 2003**

Abkürzungen .....	3
So werden die Schaltpläne benutzt.....	4

## Stromverteilung

Übersicht.....	6
----------------	---

## Sicherungen

Motorraum 11A/1-8.....	8
Motorraum 11B/1-9.....	9
Motorraum 11B/11-23 .....	10
Innenraum 11C/1-14.....	11
Innenraum 11C/15-24.....	12
Innenraum 11C/25-31 .....	13
Innenraum 11C/32-38.....	14
Kofferraum 11D/1-7 .....	15
Kofferraum 11D/8-18.....	16
Kofferraum 11E/1-7.....	17

## Relais/Shunts

Zündschloss und Relais .....	18
Motorraum FMA2 - FST3 .....	19
Innenraum CMA2 - CSH4.....	20
Kofferraum RMA1 - RSH6 .....	21
Sonstige Relais.....	22

## Masseanschlüsse

31/1 - 31/53 .....	23
31/66 - 31/73.....	24
31/83 - 31/91 .....	25
31/93 - 31/95.....	26
31/96 - 31/98.....	27

## Steuergeräte

Übersicht Anordnung .....	28
Übersicht Bezeichnungen.....	29
Zentrales Elektroniksteuergerät CEM.....	30
Steuergerät hinten REM.....	32
Datenkommunikation .....	34

## Gruppe 23

Motorsteuerungssystem 5-zyl. ohne Turbo .....	36
Motorsteuerungssystem 5-zyl. Turbo .....	38
Motorsteuerungssystem 6-zyl. ....	40
Motorsteuerungssystem Bi-Fuel.....	42
Motorsteuerungssystem Diesel .....	44
Emissionskontrolle 5-zyl. ohne Turbo .....	46
Emissionskontrolle 6-zyl. und 5-zyl. Turbo.....	47

## Gruppe 26

Elektrisches Kühlgebläse .....	48
--------------------------------	----

## Gruppe 27

Tempomat.....	49
---------------	----

## Gruppe 32

Stromversorgung.....	50
----------------------	----

## Gruppe 33

Startsystem .....	51
-------------------	----

## Gruppe 35

Fern- und Abblendlicht, Verkabelung Zusatzleuchten .....	52
Fern- und Abblendlicht, Verkabelung Zusatzleuchten Bi-Xenon..	53
Nebelscheinwerfer .....	54
Positionsleuchten/Standlicht, Schlussleuchte und Kennzeichenbeleuchtung .....	55
Bremsleuchten .....	56
Rückfahrcheinwerfer.....	57
Innenbeleuchtung.....	58
Leuchtweitenregelung.....	59
Sicherheitsbeleuchtung .....	60

## Gruppe 36

Blinker und Warnblinkanlage.....	61
Signalhorn.....	62
Wischer/Waschanlage, Windschutzscheibe.....	63
Wischer/Waschanlage, Scheinwerfer.....	64
Steuergerät Zubehöreelektronik AEM .....	65
Regensensor .....	66
Diebstahlalarm.....	67
Elektronische Anlasssperr (Immobilizer) .....	68

## Gruppe 37

Verkabelung Anhängerkupplung.....	69
Diagnosesystem .....	70
Anschluss 12 V .....	71
Anschluss 12 V Kofferraum .....	72

## Gruppe 38

Kombinationsinstrument .....	73
Kombinationsinstrument Bi-Fuel .....	74
Sicherheitsgurterinnerung .....	75

## Gruppe 39

Road Traffic Information RTI .....	76
Audio .....	77
Audio mit Zusatzverstärker.....	78
Mobiltelefon .....	80

## Gruppe 43

Automatikgetriebe, AW55-50SN/AW50AWD .....	81
Automatikgetriebe, 4T65EV .....	82
Geartronic .....	83
Schaltsperre .....	84
Steuergerät für Allradantrieb DEM.....	85

## Gruppe 59

Steuergerät Bremsanlage BCM.....	86
----------------------------------	----

## Gruppe 64

Elektronische Servolenkung.....	87
---------------------------------	----

**Bestellnummer TP 3966052**  
Ersetzt frühere Ausgabe TP 3966051

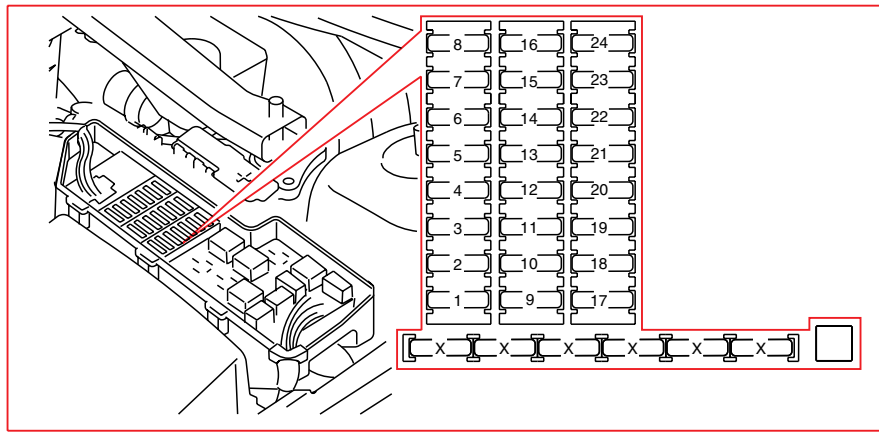

## 11B Sicherungen im Motorraum

Nr.	Funktion der Sicherung	über	A
1	4/7 Steuergerät Zusatzheizung CPM		25
2	Zubehör (Zusatzleuchten)		20
3	6/105 Kraftstoffverteiler Gas 6/114 Vakuumpumpe 8/75 Ventil Kraftstoffabschaltung DFCO	8/84	15
4	4/46 Steuergerät Motor ECM, Diesel 7/15 Lambdasonde 7/82 Lambdasonde Diagnose 1 7/103 Lambdasonde 3 7/104 Lambdasonde 4 (Diagnosesonde) 8/111 Magnetventil Hochdruck Diesel		20
5	6/67 Pumpe Kraftstoffleckagekontrolle, USA/CDN 8/18 EVAP-Ventil 8/19 Magnetventil variable Ventilzeit Einlass 8/28 Turboregelventil 8/81 Magnetventil variable Ventilöffnungszeit 9/32 PTC-Widerstand Luftvorwärmung, 5-zyl. Benzin, Bi-Fuel		10
6	7/17 Luftmassenmesser MAF, Diesel		5
	4/46 Steuergerät Motor ECM		15
	7/17 Luftmassen-Messgerät MAF		
	8/6-11 Einspritzventile		
7	4/46 Steuergerät Motor ECM		10
	4/50 Steuergerät Drosselklappe ETM		
8	6/44 Kühlgebläse Elektronikasten Motorraum		10
	7/51 Geber Gaspedal		
	8/3 Magnetkupplung Klimaanlage	2/22	
9	2/17 Relais Signalhorn		15
	16/10 Signalhorn 1	2/17	
	16/11 Signalhorn 2	2/17	
wird fortgesetzt			

# Steuergeräte

## Zentrales Elektroniksteuergerät CEM

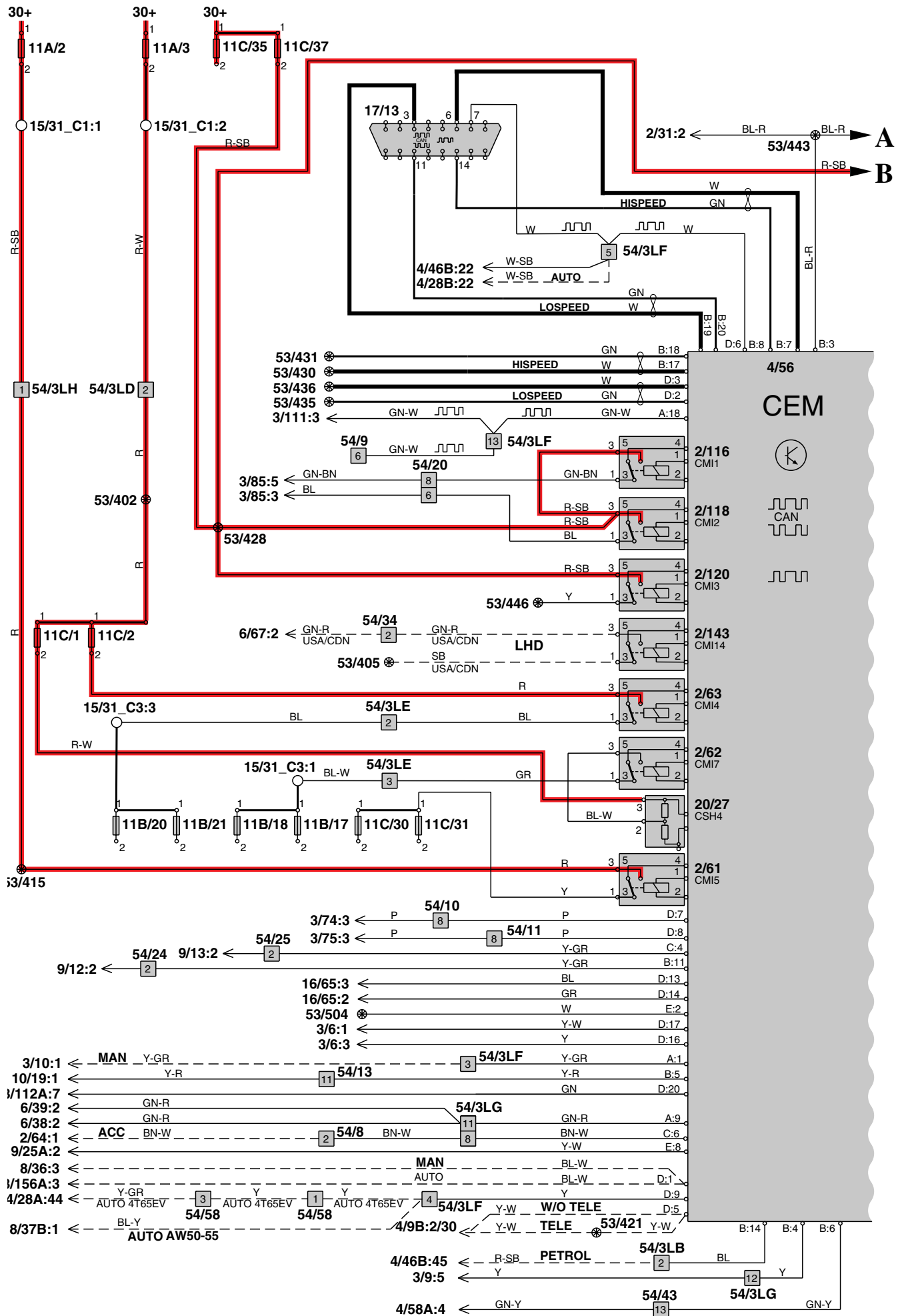

# Kabelbaumführung im Fahrzeug Kabelbaum Motorraum, Front LHD

