



Volvo S40
(2001-2002)



Schaltpläne und Elektrik Modelljahr 2002

| | |
|--|---|
| Abkürzungen | 3 |
| So werden die Schaltpläne benutzt..... | 4 |

Stromverteilung

| | |
|----------------|---|
| Übersicht..... | 6 |
|----------------|---|

Sicherungen

| | |
|--------------------------|----|
| Motorraum 11A/1-7..... | 8 |
| Motorraum 11A/8-10..... | 9 |
| Motorraum 11A/11-15..... | 10 |
| Motorraum 11A/17-22..... | 11 |
| Motorraum 11A/23-31..... | 12 |
| Innenraum 11B/7-10..... | 14 |
| Innenraum 11B/11-14..... | 15 |

Relais

| | |
|------------------------------|----|
| Motorraum 1-9, sonstige..... | 16 |
| Innenraum 1-7, sonstige..... | 17 |

Verteilerschienen

| | |
|------------------|----|
| 15/1 - 15/2..... | 18 |
| 15/3 - 15/4..... | 19 |
| 15/5 - 15/6..... | 20 |
| 15/7 - 15/8..... | 21 |
| Zündschloss..... | 22 |

Masseanschlüsse

| | |
|--------------------|----|
| 31/1 - 31/4..... | 23 |
| 31/5 - 31/9..... | 24 |
| 31/10 - 31/15..... | 25 |

Steuergeräte

| | |
|----------------|----|
| Übersicht..... | 26 |
|----------------|----|

Gruppe 23

| | |
|--|----|
| Motorsteuerungssystem, EMS 2000..... | 28 |
| Motorsteuerungssystem, EMS 2000 Turbo..... | 30 |
| Motorsteuerungssystem, Bi-Fuel..... | 32 |
| Motorsteuerungssystem, Melco 2..... | 34 |
| Motorsteuerungssystem, Diesel..... | 36 |

Gruppe 26

| | |
|---|----|
| Elektrischer Kühllüfter/AC-Kompressor EMS 2000..... | 38 |
| Elektrischer Kühllüfter/AC-Kompressor Melco 2..... | 39 |
| Elektrischer Kühllüfter/AC-Kompressor Diesel..... | 40 |

Gruppe 27

| | |
|------------------------|----|
| Tempomat EMS 2000..... | 41 |
| Tempomat Melco 2..... | 42 |
| Tempomat Diesel..... | 43 |

Gruppe 32, 33

| | |
|-------------------------------|----|
| Ladekreis, Anlasserkreis..... | 44 |
|-------------------------------|----|

Gruppe 35

| | |
|---|----|
| Fern- und Abblendlicht, Nebelscheinwerfer..... | 45 |
| Standlicht/Seitenmarkierungsleuchte und Kennzeichenbeleuchtung..... | 46 |
| Rückfahrleuchte und Bremsleuchten, Glühlampenkontrolle..... | 47 |
| Innenbeleuchtung, elektrisches Schiebedach und Schlüssel-Im-Schloss-Warnung..... | 48 |

Gruppe 36

| | |
|---|----|
| Leuchtweitenregelung..... | 50 |
| Instrumenten- und Reglerbeleuchtung..... | 51 |
| Blinker und Warnblinker..... | 52 |
| Wischer/Waschanlage Windschutzscheibe, Scheinwerfer und Heckscheibe..... | 53 |
| 12-V-Ausgang und Signalhorn..... | 54 |
| Elektronische Anlassperre (Immobilizer)..... | 55 |

Gruppe 37

| | |
|---------------------|----|
| Diagnosesystem..... | 56 |
|---------------------|----|

Gruppe 38

| | |
|--------------------------------|----|
| Sicherheitsgurterinnerung..... | 57 |
| Kombinationsinstrument..... | 58 |

Gruppe 39

| | |
|------------|----|
| Radio..... | 59 |
|------------|----|

Gruppe 43, 52

| | |
|---|----|
| Automatikgetriebe/Vakuumpumpe EMS 2000..... | 60 |
|---|----|

Gruppe 59

| | |
|---|----|
| ABS-Bremsanlage, DSA-Stabilisierungssystem..... | 61 |
|---|----|

Gruppe 83, 36

| | |
|---|----|
| Zentralverriegelung und Diebstahlalarm EU/OS..... | 62 |
| Zentralverriegelung und Diebstahlalarm USA..... | 64 |

Gruppe 83, 84

| | |
|--|----|
| Elektrische Fensterheber und elektrisch verstellbare Rückspiegel..... | 65 |
|--|----|

Gruppe 84

| | |
|---|----|
| Heckscheibenheizung und elektrisch beheizbare Rückspiegel..... | 66 |
|---|----|

Gruppe 85

| | |
|------------------------------------|----|
| Elektrische Sitzheizung..... | 67 |
| Elektrisch verstellbare Sitze..... | 68 |

Gruppe 87

| | |
|------------------|----|
| Klimaanlage..... | 69 |
|------------------|----|

Bestellnummer TP 3959052
Ersetzt frühere Ausgabe TP 3959051

Relais

Motorraum 1-9, sonstige

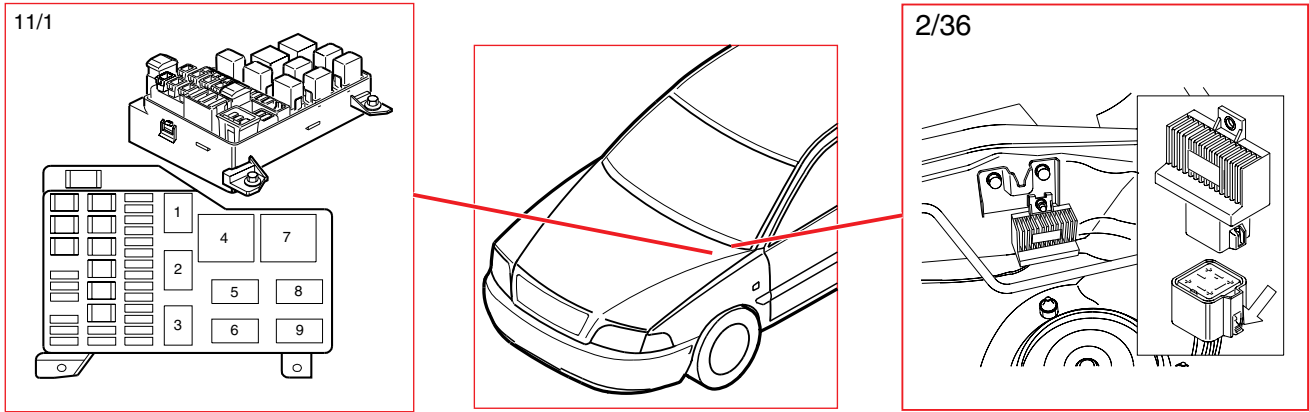

Relais im Motorraum

| Pos. | Relaisfunktion |
|------|---|
| 1 | Relais elektrischer Kühllüfter Geschwindigkeit 1 2/11 |
| 2 | Relais Kompressor AC 2/10 |
| 3 | Relais Kondensatorlüfter AC 2/13 |
| 4 | Relais elektrischer Kühllüfter Geschwindigkeit 2 2/28 Relais Kraftstoffeinspritzung/Zündung 2/30 Melco 2 |
| 6 | Relais Vakuumpumpe Automatikgetriebe 2/34 Relais Kraftstoffdrosselklappe 2/32 Melco 2 Relais Kühlmittelheizung 1 2/37 Diesel Relais LPG 2/50 |
| 7 | Hauptrelais Motorsteuerungssystem 2/14 |
| 8 | Relais Signalhorn 2/35 |
| 9 | Relais Kraftstoffpumpe 2/31 Melco 2, Bi-Fuel Relais Kühlmittelheizung 2 2/38 Diesel |

Sonstige Relais

| Pos. | Relaisfunktion |
|------|--|
| - | Relais Glühkerzenautomatik 2/36 Diesel |

Gruppe 23

Motorsteuerungssystem, EMS 2000

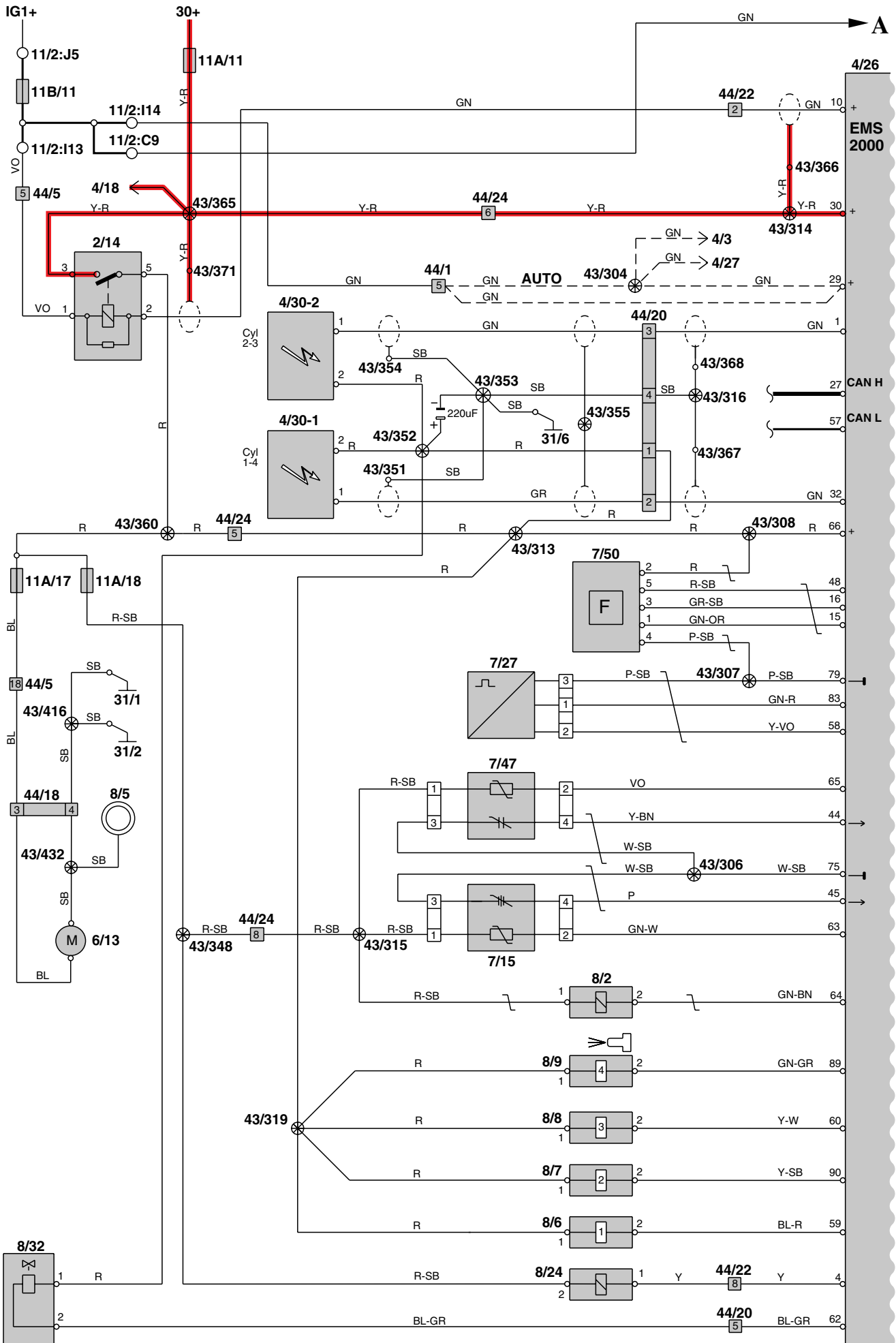

Kabelbaumführung im Fahrzeug Kabelbaum hinten, Kabelbaum Kofferraum S40

