



Audi A8
(2002-2010)



Schaltpläne und Elektrik

Batterie, Steuergerät für Batterieüberwachung, Relais für Batterieabschaltung, Relais für Spannungsversorgung Klemme 15

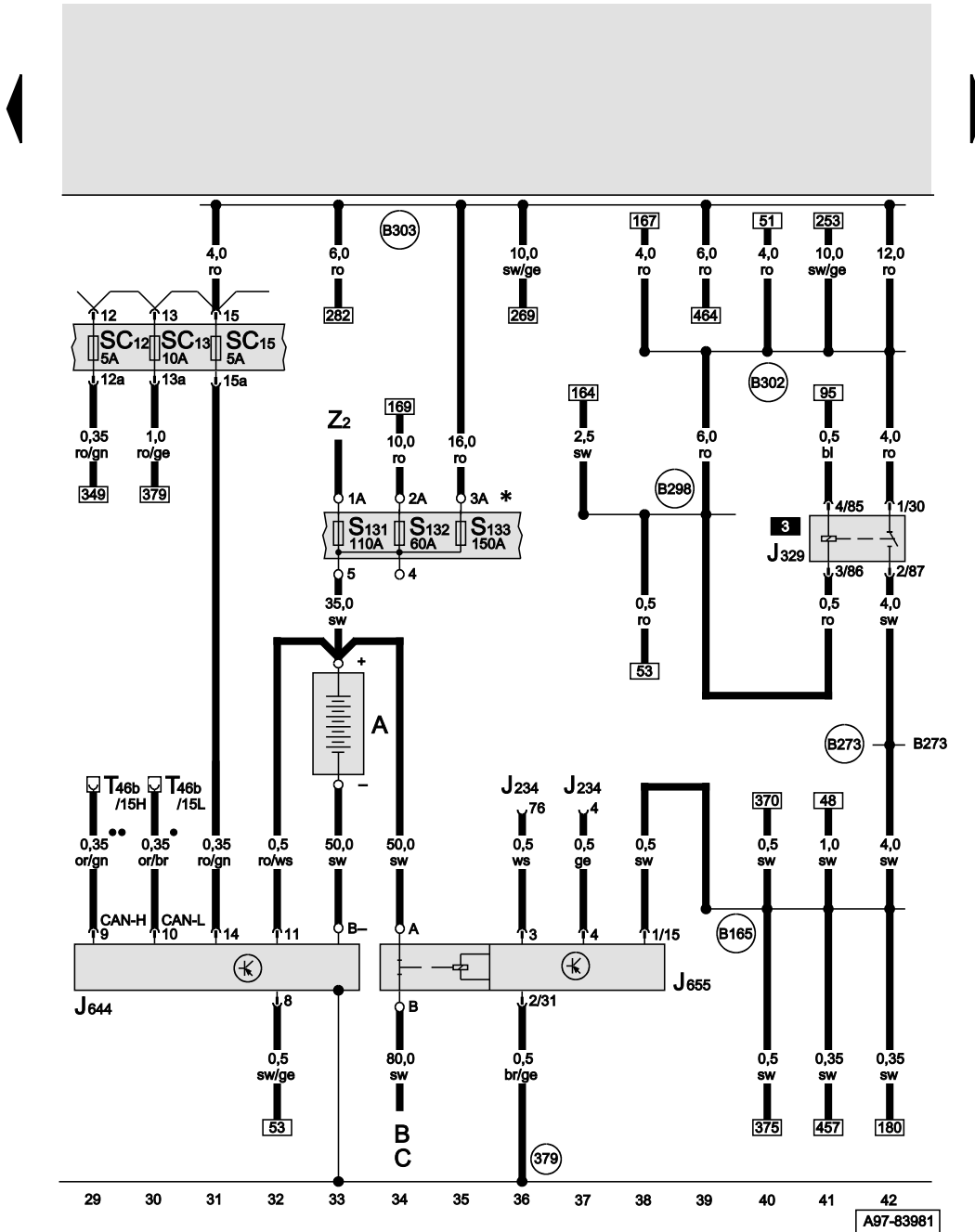

- A Batterie
 - B Anlasser
 - C Drehstromgenerator
 - J234 Steuergerät für Airbag
 - J329 Relais für Spannungsversorgung Klemme 15
 - J644 Steuergerät für Energiemanagement
 - J655 Relais für Batterieabschaltung
 - S131 Schmelzsicherung 1, 110 A, im Kofferraum hinten rechts
 - S132 Schmelzsicherung 2, 60 A, im Kofferraum hinten rechts
 - S133 Schmelzsicherung 3, 150 A, im Kofferraum hinten rechts
 - SC12 Sicherung -12- auf Sicherungshalter
 - SC13 Sicherung -13- auf Sicherungshalter
 - SC15 Sicherung -15- auf Sicherungshalter
 - T46b Steckverbindung, 46-fach, schwarz, CAN-Trennstecker rechts
 - Z2 beheizbare Frontscheibe
- (379) Masseverbindung -14-, im Hauptleitungsstrang
 - (B165) Plusverbindung -2- (15), im Leitungsstrang Innenraum
 - (B273) Plusverbindung (15), im Hauptleitungsstrang
 - (B298) Plusverbindung -2- (30), im Hauptleitungsstrang
 - (B302) Plusverbindung -6- (30), im Hauptleitungsstrang
 - (B303) Plusverbindung -7- (30), im Hauptleitungsstrang
- CAN-Bus (Datenleitung)
 - * im Kofferraum hinten rechts

ws = weiss
 sw = schwarz
 ro = rot
 br = braun
 gn = grün
 bl = blau
 gr = grau
 li = lila
 ge = gelb
 or = orange
 rs = rosa

Zentralsteuergerät für Komfortsystem, Lampe für Schlusslicht links, Lampe für Blinklicht hinten links, Lampe für Bremslicht links, Lampe für Rückfahrlicht links, Lampe für Nebelschlussleuchte links

- J393 Zentralsteuergerät für Komfortsystem
- J690 Steuergerät für Schlussleuchte links
- J692 Steuergerät für Schlussleuchte Heckklappe links
- L46 Lampe für Nebelschlussleuchte links
- M4 Lampe für Schlusslicht links
- M6 Lampe für Blinklicht hinten links
- M9 Lampe für Bremslicht links
- M16 Lampe für Rückfahrlicht links
- T6f Steckverbindung, 6fach, schwarz, Stecker 1, an der Schlußleuchte links
- T8i Steckverbindung, 8fach, schwarz, Stecker 2, an der Schlußleuchte links, Heckklappe
- T15c Steckverbindung, 15fach, braun, Stecker A, am Zentralsteuergerät für Komfortsystem
- T32b Steckverbindung, 32fach, Stecker B, am Zentralsteuergerät für Komfortsystem

- 50 Massepunkt Kofferraum links
- 396 Masseverbindung 31 im Hauptleitungsstrang
- B472 Verbindung 8 im Hauptleitungsstrang
- * bis Oktober 2005
- ** ab November 2005

- ws = weiss
- sw = schwarz
- ro = rot
- br = braun
- gn = grün
- bl = blau
- gr = grau
- li = lila
- ge = gelb
- or = orange
- rs = rosa

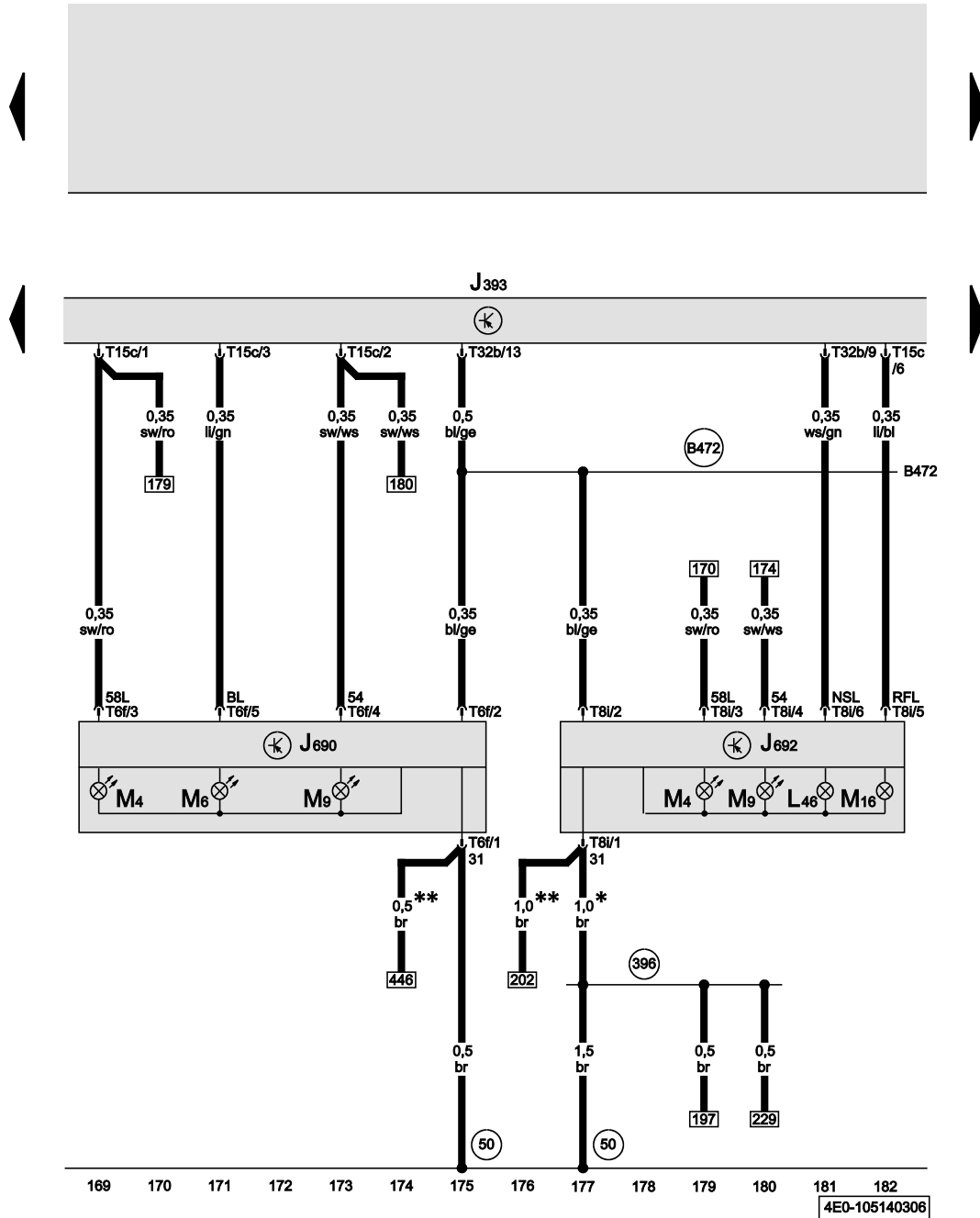

Kraftstoffpumpenrelais, Steuergerät für Kraftstoffpumpe, Motorsteuergerät

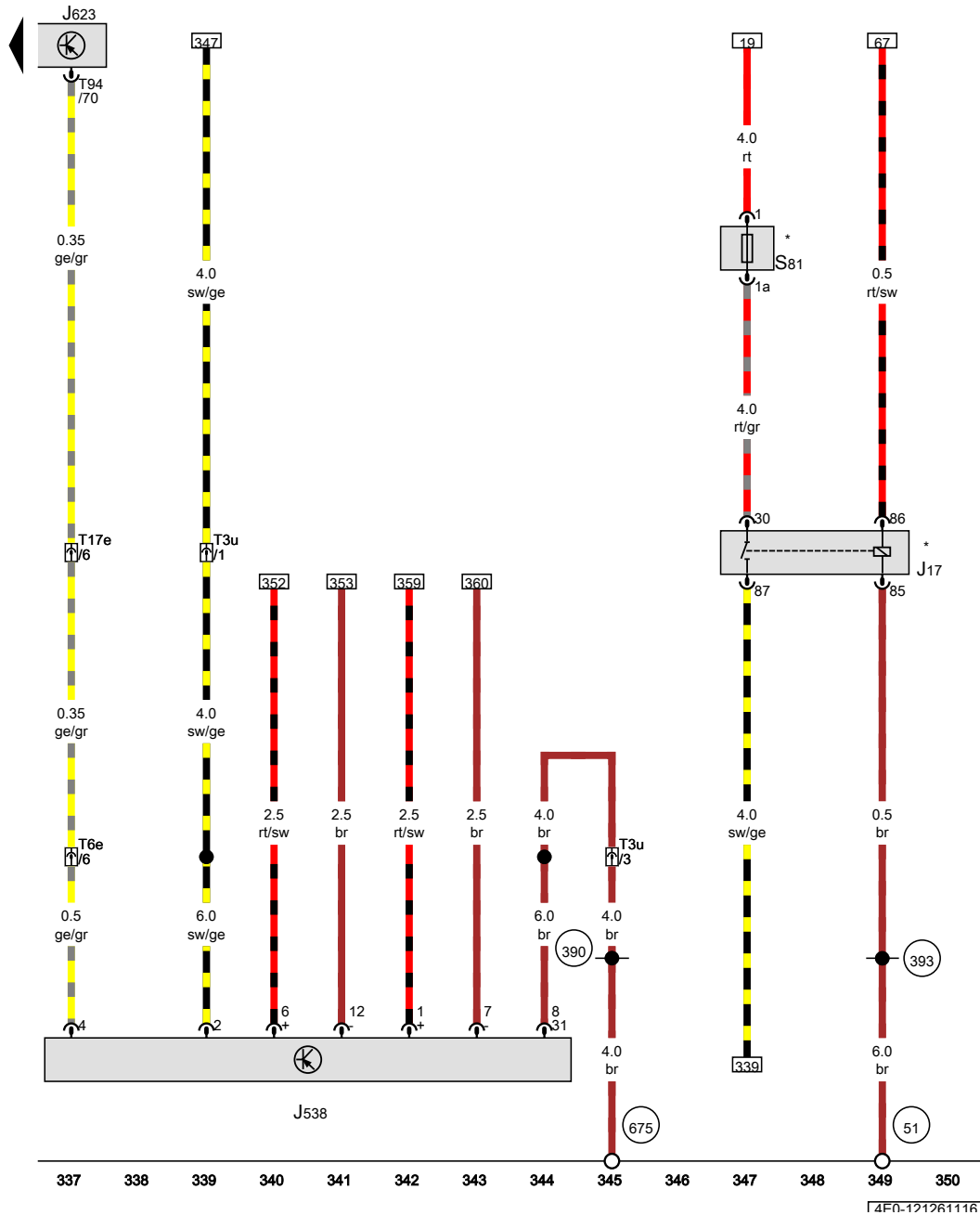

- J17 Kraftstoffpumpenrelais
- J538 Steuergerät für Kraftstoffpumpe
- J623 Motorsteuergerät
- S81 Sicherung für Kraftstoffpumpe
- T3u Steckverbindung, 3fach, schwarz, am Fahrzeugboden hinten rechts
- T6e Steckverbindung, 6fach, am Fahrzeugboden hinten rechts
- T17e Steckverbindung, 17fach, rot, im E-Box Wasserkasten
- T94 Steckverbindung, 94fach, schwarz, am Motorsteuergerät

- 51 Massepunkt im Kofferraum rechts
- 390 Masseverbindung 25 im Hauptleitungsstrang
- 393 Masseverbindung 28 im Hauptleitungsstrang
- 675 Massepunkt 2 im Kofferraum rechts

* Relais- und Sicherungsträger im Kofferraum hinten rechts

- ws = weiss
- sw = schwarz
- ro = rot
- rt = rot
- br = braun
- gn = grün
- bl = blau
- gr = grau
- li = lila
- vi = lila
- ge = gelb
- or = orange
- rs = rosa

1.2 Übersicht der Massepunkte im Innenraum

- 1 - Massepunkt Säule A rechts unten -43-
 Einbauort ⇒ [Seite 6](#)
- 2 - Massepunkt unter Beifahrersitz -35-
 Einbauort ⇒ [Seite 6](#)
- 3 - Massepunkt an der D-Säule rechts -654-
 Einbauort ⇒ [Seite 7](#)
- 4 - Massepunkt 1 Nähe Heckscheibe rechts -659-
 Einbauort ⇒ [Seite 7](#)
- 5 - Massepunkt 2 im Kofferraum rechts -675-
 Einbauort ⇒ [Seite 8](#)
- 6 - Massepunkt im Kofferraum rechts -51-
 Einbauort ⇒ [Seite 8](#)
- 7 - Massepunkt am Dach hinten links -667-
 Einbauort ⇒ [Seite 9](#)
- 8 - Massepunkt 1 Nähe Heckscheibe links -657-
 Einbauort ⇒ [Seite 9](#)

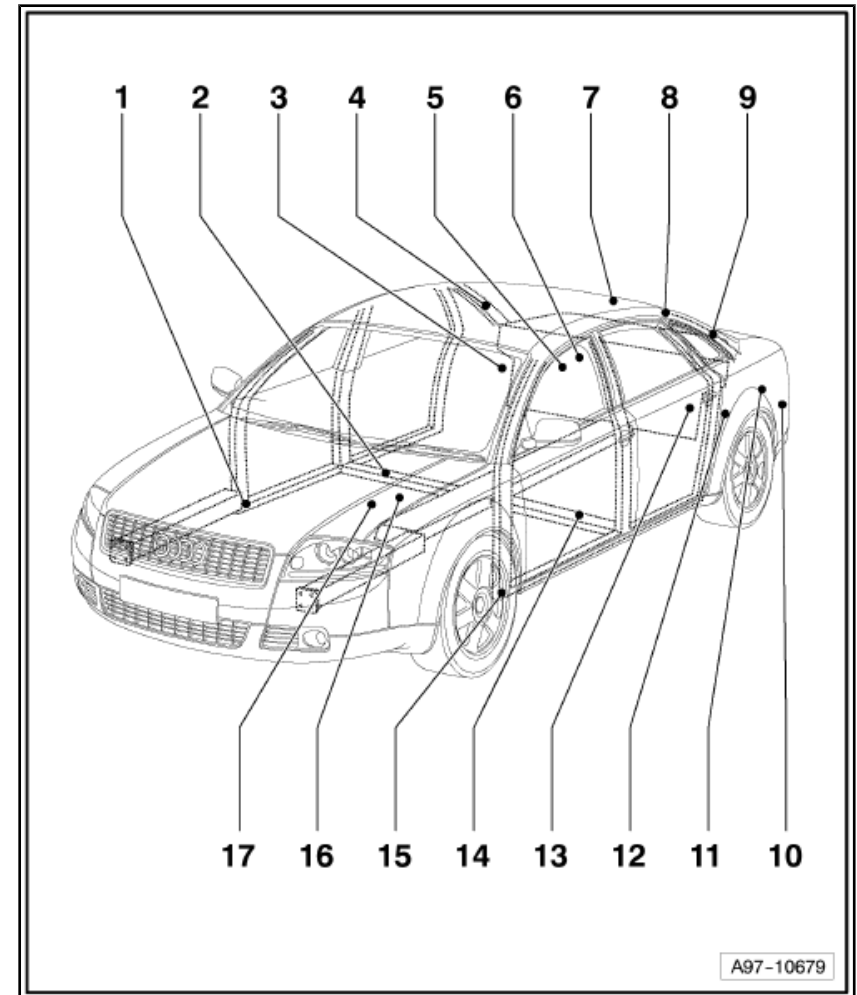

1.14 Sicherungsbelegung (SF) auf Sicherungshalter im Kofferraum rechts, ab Modelljahr 2004

- SF1 -Kraftstoffpumpe -G23-, 20A
- SF2 -Kraftstoffpumpe für Vorförderung -G6-, 20A
- SF3 -Steckdose für Anhängerbetrieb -U10-, Kl. 15, 15A
 - nicht belegt ab Modelljahr 2006
- SF4 -Schnittstellensteuergerät für Fahrzeugortungssystem -J843-, 5A
 - ab Juni 2008
- SF5 -Zentralsteuergerät für Komfortsystem -J393- Licht hinten links, 20A
- SF6 -Zentralsteuergerät für Komfortsystem -J393- Licht hinten rechts, 10A
- SF7 -Zentralsteuergerät für Komfortsystem -J393- Zuziehhilfe, 20A
- SF8 -Steuergerät für elektromechanische Feststellbremse -J540-, Feststellmotor links -V282-, 30A

