



**Audi A6**  
(1997-2005)



**Bremsanlage**

## Inhaltsverzeichnis

<b>00 - Technische Daten</b> .....	<b>1</b>
<b>1 Technische Daten</b> .....	<b>1</b>
1.1 Technische Daten .....	1
1.2 Bremsen .....	1
<b>2 Bremsprüfung</b> .....	<b>2</b>
2.1 Bremsprüfung .....	2
2.2 Allgemeines .....	2
2.3 Fahrzeuge mit Frontantrieb .....	2
2.4 Fahrzeuge mit Allradantrieb .....	2
<b>3 Bremsflüssigkeit</b> .....	<b>3</b>
3.1 Bremsflüssigkeit .....	3
3.2 Allgemeines .....	3
<b>45 - Antiblockiersystem</b> .....	<b>5</b>
<b>1 Allgemeine Hinweise zum Antiblockiersystem</b> .....	<b>5</b>
1.1 Allgemeine Hinweise zum Antiblockiersystem .....	5
1.2 Hinweise für Reparaturarbeiten am ABS .....	5
<b>2 Bauteileübersicht ABS/ESP Bosch 5.3</b> .....	<b>6</b>
2.1 Bauteileübersicht ABS/ESP Bosch 5.3 .....	6
<b>3 Montageübersicht: Hydraulik- Steuereinheit</b> .....	<b>13</b>
3.1 Montageübersicht: Hydraulik- Steuereinheit .....	13
3.2 Steuergerät und Hydraulikeinheit aus- und einbauen .....	15
<b>4 Antiblockiersystem (ABS) Bosch 5.3 mit Elektronischem Stabilitäts- Programm (ESP)</b> . . .	<b>17</b>
4.1 Antiblockiersystem (ABS) Bosch 5.3 mit Elektronischem Stabilitäts- Programm (ESP) . . .	17
4.2 ESP- Hydraulikeinheit instand setzen .....	18
4.3 Bremsleitungsanschlüsse: Hydraulik- Steuereinheit mit Hydraulikpumpe für ESP .....	20
4.4 Hydraulikpumpe für ESP aus- und einbauen.(Elektronisches-Stabilitäts-Programm) .....	22
<b>5 Teile der ABS/ESP- Anlage aus- und einbauen</b> .....	<b>25</b>
5.1 Teile der ABS/ESP- Anlage aus- und einbauen .....	25
5.2 Bremslichtschalter aus- und einbauen(eckiges Gehäuse) .....	25
5.3 Bremslichtschalter aus- und einbauen (rundes Gehäuse) .....	26
5.4 Lenkwinkelsensor -G85 aus- und einbauen .....	26
5.5 ESP- Steuergerät -J104 aus- und einbauen .....	29
5.6 Geber für Querbearbeitung - G200 und Geber für Drehrate- G202 aus- und einbauen bei Bosch 5.3 bei 2,1 quattro MJ 98 .....	30
5.7 Geber für Querbearbeitung - G200 und Geber für Drehrate- G202 aus- und einbauen bei Bosch 5.3 .....	31
5.8 Geber für Querbearbeitung - G200 und Geber für Drehrate- G202 aus- und einbauen bei Bosch 5.7 .....	33
5.9 Handbremsschalter .....	34
<b>6 Bauteileübersicht ABS/ESP Bosch 5.7</b> .....	<b>34</b>
6.1 Bauteileübersicht ABS/ESP Bosch 5.7 .....	34
<b>7 Antiblockiersystem (ABS) Bosch 5.7</b> .....	<b>39</b>
7.1 Antiblockiersystem (ABS) Bosch 5.7 .....	39
7.2 Hydraulikeinheit und Bremsleitungen .....	41
7.3 Hydraulik- Steuereinheit aus- und einbauen .....	43
<b>8 Teile der ABS-Anlage an der Vorderachse aus- und einbauen</b> .....	<b>47</b>
8.1 Teile der ABS-Anlage an der Vorderachse aus- und einbauen .....	47
8.2 Drehzahlfühler aus- und einbauen .....	48
8.3 Rotor prüfen .....	49
<b>9 Teile der ABS-Anlage an der Hinterachse aus- und einbauen, Frontantrieb</b> .....	<b>50</b>
9.1 Teile der ABS-Anlage an der Hinterachse aus- und einbauen, Frontantrieb .....	50



9.2	Drehzahlfühler aus- und einbauen . . . . .	52
9.3	Rotor prüfen . . . . .	54
9.4	Rotor aus- und einbauen, Frontantrieb . . . . .	54
<b>10</b>	<b>Teile der ABS-Anlage an der Hinterachse aus- und einbauen, Allradantrieb . . . . .</b>	<b>56</b>
10.1	Teile der ABS-Anlage an der Hinterachse aus- und einbauen, Allradantrieb . . . . .	56
10.2	Drehzahlfühler aus- und einbauen . . . . .	57
10.3	Rotor prüfen . . . . .	58
<b>46</b>	<b>- Bremse, Bremsmechanik . . . . .</b>	<b>59</b>
<b>1</b>	<b>Vorderradbremse FN3 . . . . .</b>	<b>59</b>
1.1	Vorderradbremse FN3 . . . . .	59
1.2	Vorderradbremse instand setzen . . . . .	59
1.3	Bremsbeläge aus- und einbauen . . . . .	65
<b>2</b>	<b>Vorderradbremse FNR- G60 . . . . .</b>	<b>67</b>
2.1	Vorderradbremse FNR- G60 . . . . .	67
2.2	Vorderradbremse instand setzen . . . . .	67
2.3	Bremsbeläge aus- und einbauen . . . . .	73
<b>3</b>	<b>Vorderradbremse HP-2 Bremssattel/ Aluminium . . . . .</b>	<b>77</b>
3.1	Vorderradbremse HP-2 Bremssattel/ Aluminium . . . . .	77
3.2	Vorderradbremse instand setzen . . . . .	78
3.3	Bremsbeläge aus- und einbauen . . . . .	80
<b>4</b>	<b>Vorderradbremse Brembo 18" . . . . .</b>	<b>84</b>
4.1	Vorderradbremse Brembo 18" . . . . .	84
4.2	Vorderradbremse instand setzen . . . . .	84
4.3	Montage der Tilgerbrücke . . . . .	90
4.4	Bremsbeläge aus- und einbauen . . . . .	90
<b>5</b>	<b>Hinterradbremse C38 . . . . .</b>	<b>93</b>
5.1	Hinterradbremse C38 . . . . .	93
5.2	Bremssattel instand setzen . . . . .	94
5.3	Bremsbeläge aus- und einbauen . . . . .	96
<b>6</b>	<b>Hinterradbremse C43 . . . . .</b>	<b>99</b>
6.1	Hinterradbremse C43 . . . . .	99
6.2	Bremssattel instand setzen . . . . .	99
6.3	Bremsbeläge aus- und einbauen . . . . .	103
<b>7</b>	<b>Handbremsseile aus- und einbauen . . . . .</b>	<b>107</b>
7.1	Handbremsseile aus- und einbauen . . . . .	107
7.2	Fahrzeuge mit Frontantrieb . . . . .	107
7.3	Fahrzeuge mit Allradantrieb . . . . .	110
<b>8</b>	<b>Handbremshebel aus- und einbauen . . . . .</b>	<b>114</b>
8.1	Handbremshebel aus- und einbauen . . . . .	114
8.2	Handbremse einstellen . . . . .	115
<b>9</b>	<b>Montageübersicht: Bremspedal . . . . .</b>	<b>117</b>
9.1	Montageübersicht: Bremspedal . . . . .	117
9.2	Bremspedal aus- und einbauen . . . . .	120
9.3	Bremslichtschalter (F) einstellen . . . . .	122
9.4	Belüftungsventil für Geschwindigkeitsregelanlage einstellen . . . . .	124
<b>47</b>	<b>- Bremse, Bremshydraulik . . . . .</b>	<b>125</b>
<b>1</b>	<b>Dichtheitsprüfung unter Druck . . . . .</b>	<b>125</b>
1.1	Dichtheitsprüfung unter Druck . . . . .	125
<b>2</b>	<b>Bremssattel FN3 . . . . .</b>	<b>126</b>
2.1	Bremssattel FN3 . . . . .	126
2.2	Bremssattel instand setzen . . . . .	126
2.3	Kolben für Bremssattel vorn aus- und einbauen . . . . .	128
<b>3</b>	<b>Bremssattel FNR-G60 . . . . .</b>	<b>131</b>

3.1	Bremssattel FNR-G60	131
3.2	Bremssattel instand setzen	131
3.3	Kolben für Bremssattel vorn aus- und einbauen	134
<b>4</b>	<b>HP-2 Bremssattel/ Aluminium</b>	<b>137</b>
4.1	HP-2 Bremssattel/ Aluminium	137
4.2	Bremssattel instand setzen	137
4.3	Kolben für Bremssattel vorn aus- und einbauen	140
<b>5</b>	<b>Bremssattel Brembo 18"</b>	<b>143</b>
5.1	Bremssattel Brembo 18"	143
5.2	Bremssattel instand setzen	143
5.3	Kolben für Bremssattel vorn aus- und einbauen	146
<b>6</b>	<b>Bremssattel hinten instand setzen</b>	<b>149</b>
6.1	Bremssattel hinten instand setzen	149
6.2	Bremssattel instand setzen	149
6.3	Kolben für Bremssattel hinten aus- und einbauen	153
<b>7</b>	<b>Bremsanlage entlüften</b>	<b>156</b>
7.1	Bremsanlage entlüften	156
7.2	Allgemeines	156
7.3	Entlüftungsablauf für Fahrzeuge mit Elektronischem-Stabilitäts-Programm (ESP 5.3)	156
7.4	Entlüftungsablauf für Fahrzeuge mit Elektronischem-Stabilitäts-Programm (ESP 5.7)	159
7.5	Bremsflüssigkeit wechseln	160
<b>8</b>	<b>Montageübersicht: Bremskraftverstärker/Hauptbremszylinder</b>	<b>161</b>
8.1	Montageübersicht: Bremskraftverstärker/Hauptbremszylinder	161
<b>9</b>	<b>Hauptbremszylinder aus- und einbauen</b>	<b>165</b>
9.1	Hauptbremszylinder aus- und einbauen	165
<b>10</b>	<b>Bremskraftverstärker aus- und einbauen</b>	<b>166</b>
10.1	Bremskraftverstärker aus- und einbauen	166
<b>11</b>	<b>Vakuumpumpe (Dieselmotor)</b>	<b>169</b>
11.1	Vakuumpumpe (Dieselmotor)	169
11.2	Vakuumpumpe aus- und einbauen	169
<b>12</b>	<b>Elektrische Unterdruckpumpe</b>	<b>170</b>
12.1	Elektrische Unterdruckpumpe	170
12.2	Montageübersicht	170
12.3	Elektrische Unterdruckpumpe aus - und einbauen	171
12.4	Unterdrucksensor aus - und einbauen	172
12.5	Relais -J 569 aus - und einbauen	172
<b>13</b>	<b>Elektrische Unterdruckpumpe</b>	<b>173</b>
13.1	Elektrische Unterdruckpumpe	173
13.2	Beschreibung und Funktion	173
13.3	Fahrzeugdiagnose-, Mess- und Informationssystem V.A.S 5051 bzw. Fehlerauslesegerät V.A.G 1551 anschliessen	173
13.4	Funktionen anwählen	175
13.5	Grundeinstellung (Kurztrip durchführen)	175
13.6	Stellglieddiagnose durchführen	176
13.7	Meßwerteblock lesen	176
13.8	Fehlertabelle	177
<b>14</b>	<b>Brems- und Bremsrohrleitungen</b>	<b>178</b>
14.1	Brems- und Bremsrohrleitungen	178
14.2	Leitungsverlegung	178
14.3	Anzugsdrehmomente	178

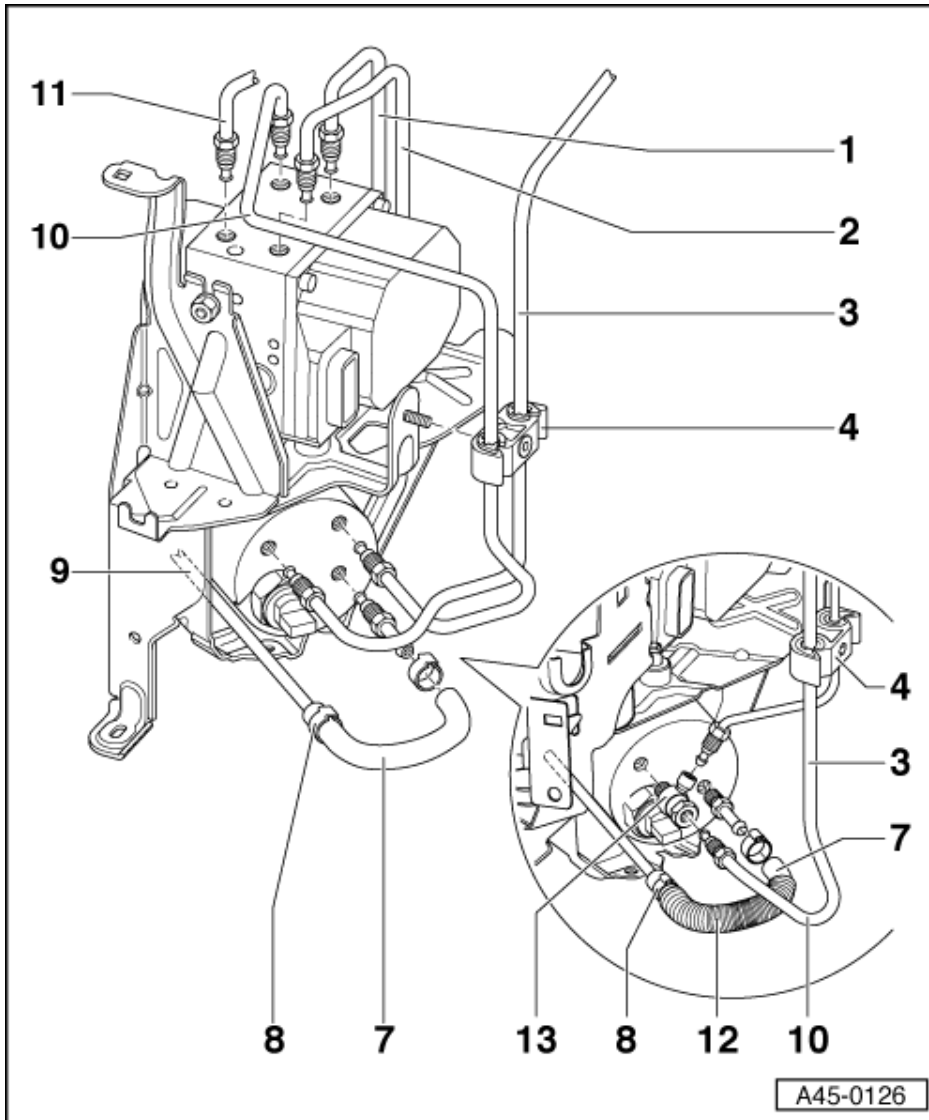

- 9 Saugleitung
- 10 Bremsleitung zur Vorladepumpe
- 11 Bremsleitung zum Hauptbremszylinder - Schwimmkolbenkreis
- 12 Schutzschlauch
- 13 Ringanschluss
  - ◆ nur bei Fahrzeugen mit neuerer Ausführung

**Hinweis:**

*Bei Hydraulikpumpen für ESP V156 sind unterschiedliche Ausführungen möglich. Leitung Nr.3 und Nr. 10 sind mit einem T - Stück gemeinsam angeschlossen.*

## 1.3 - Bremsbeläge aus- und einbauen

### Ausbauen

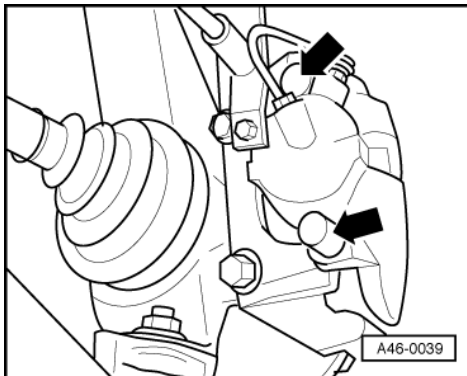

### Hinweis:

Weiter zu verwendende Bremsbeläge beim Ausbau kennzeichnen. An gleicher Stelle wieder einbauen, sonst ungleichmäßige Bremswirkung!

- -> Abdeckkappen abnehmen.

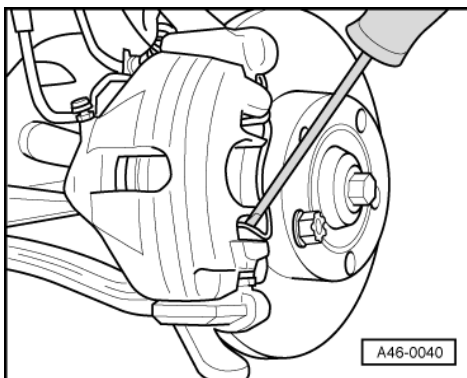

- -> Haltefeder für Bremsbeläge aus Bremssattelgehäuse mit Schraubendreher aushebeln und abnehmen.

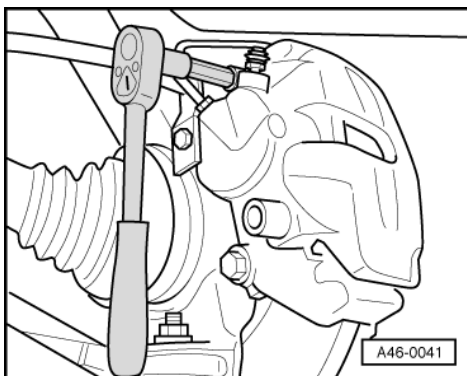

- -> Beide Führungsbolzen aus Bremssattel ausschrauben und herausnehmen.
- Bremssattelgehäuse abnehmen und so ablegen, daß das Gewicht des Bremssattels den Bremsschlauch nicht belastet bzw. beschädigt.
- Bremsbelag aus Bremssattelgehäuse herausnehmen bzw. vom Bremsträger abnehmen.