



Audi 100 / A6
(1990-1997)



2,0 Liter Einspritz- und Zündanlage AAE 74 kW

Reparaturleitfaden Audi 100 1991 ➤

**Mono-Motronic Einspritz- und Zündanlage (4-Zyl.) >
06.92**

Motorkenn-
buchstaben

AAE

Ausgabe 11.1999

Inhaltsverzeichnis

01 - Eigendiagnose	1
1 Eigendiagnose der Mono-Motronic	1
1.1 Eigendiagnose der Mono-Motronic	1
1.2 Steuergeräte-Übersicht	1
1.3 Technische Daten der Eigendiagnose	1
1.4 Fahrzeugdiagnose-, Meß- und Informationssystem VAS 5051 bzw. Fehlerauslesegerät V.A.G 1551 anschließen und Funktionen anwählen	1
2 Fehlerspeicher abfragen und löschen	4
2.1 Fehlerspeicher abfragen und löschen	4
2.2 Fehlertabelle	6
3 Stellglieddiagnose	11
3.1 Stellglieddiagnose	11
4 Grundeinstellung	13
4.1 Grundeinstellung	13
5 Steuergerät codieren	16
5.1 Steuergerät codieren	16
6 Leitungsverbindungen der Diagnosestecker prüfen	17
6.1 Leitungsverbindungen der Diagnosestecker prüfen	17
6.2 Spannungsversorgung für Diagnosestecker "schwarz" prüfen	18
6.3 Leitungsverbindung zwischen Diagnosestecker "weiß" bzw. "braun" und Motorsteuergerät prüfen	18
 24 - Kraftstoffaufbereitung, Einspritzung	 22
1 Mono-Motronic Einspritzanlage instand setzen	22
1.1 Mono-Motronic Einspritzanlage instand setzen	22
1.2 Sicherheitsmaßnahmen	22
1.3 Sauberkeitsregeln	22
1.4 Technische Daten	23
1.5 Einbauorte-Übersicht	23
1.6 Teile der Einspritzung aus- und einbauen	26
1.7 Einspritzeinheit-Oberteil instand setzen	31
1.8 Einspritzeinheit-Unterteil instand setzen	34
1.9 Leitungs- und Bauteilprüfung mit Prüfbox V.A.G 1598 A	38
1.10 Motorsteuergerät ersetzen	39
1.11 Leerlaufdrehzahl prüfen	42
1.12 Systemdruck, Kraftstoff-Druckregler und Haltedruck prüfen	44
1.13 Einspritzventil prüfen	48
1.14 Schubabschaltung prüfen	51
1.15 Kraftstoffpumpenrelais -J17 und Ansteuerung prüfen	53
1.16 Ansaugsystem auf Undichtigkeit (Falschluf) prüfen	59
2 Lambdaregelung prüfen	60
2.1 Lambdaregelung prüfen	60
2.2 Lambdasonde und Signalleitung prüfen	61
2.3 Lambdasondenheizung prüfen	62
2.4 Lambdasonde aus- und einbauen	64
3 Tankentlüftung prüfen	65
3.1 Tankentlüftung prüfen	65
3.2 Magnetventil 1 für Aktivkohlebehälter -N80 prüfen	66
4 Drosselklappenpotentiometer -G69 prüfen	70
4.1 Drosselklappenpotentiometer -G69 prüfen	70
4.2 Schließdämpfer prüfen und einstellen	72
4.3 Drosselklappensteller -V60 prüfen	74
4.4 Leerlaufschalter prüfen	76



5	Ansaugluftvorwärmung prüfen	80
5.1	Ansaugluftvorwärmung prüfen	80
6	Ansaugrohrvorwärmung prüfen	81
6.1	Ansaugrohrvorwärmung prüfen	81
6.2	Heizwiderstand für Ansaugrohrvorwärmung -N51 prüfen	82
6.3	Relais für Ansaugrohrvorwärmung -J81 prüfen	82
7	Zusatzsignale prüfen	87
7.1	Zusatzsignale prüfen	87
7.2	Drehzahlanhebung für Klimaanlage prüfen	87
7.3	Klimakompressorabschaltung prüfen	88
7.4	Drehzahlsignal prüfen	89
7.5	Geschwindigkeitssignal prüfen	89
8	Unterdruckplan	91
8.1	Unterdruckplan	91
28 - Zündanlage	92	
1	Zündanlage prüfen	92
1.1	Zündanlage prüfen	92
1.2	Sicherheitsmaßnahmen	92
1.3	Technische Daten	92
1.4	Zündung instand setzen	93
1.5	Zündverteiler einbauen	96
1.6	Zündzeitpunkt prüfen und einstellen	97
1.7	Zündspule -N70 prüfen	99
1.8	Endstufe für Zündspule prüfen	101
1.9	Geber für Ansauglufttemperatur -G42 prüfen	104
1.10	Geber für Kühlmitteltemperatur -G62 prüfen	107
1.11	Spannungsversorgung für Steuergerät prüfen	110
1.12	Hallgeber -G40 prüfen	112

1.4 - Technische Daten

Motorkennbuchstaben		AAE (2,0 l / 74 kW-Motor)
Motorsteuergerät	Teile-Nr.	=>Teile-Katalog
	Drehzahlbegrenzung	6400/min
Leerlaufdrehzahl	nicht einstellbar	750 ... 1000/min 1)
Kraftstoffdruck	bei Leerlaufdrehzahl	0,8 ... 1,2 bar Überdruck
Haltdruck	nach 5 Minuten	mind. 0,5 bar Überdruck
Einspritzventil	Widerstand	1,2 ... 1,6 ω

1) Aktuelle Werte:
=> Ordner "Abgasuntersuchung"

1.5 - Einbauorte-Übersicht

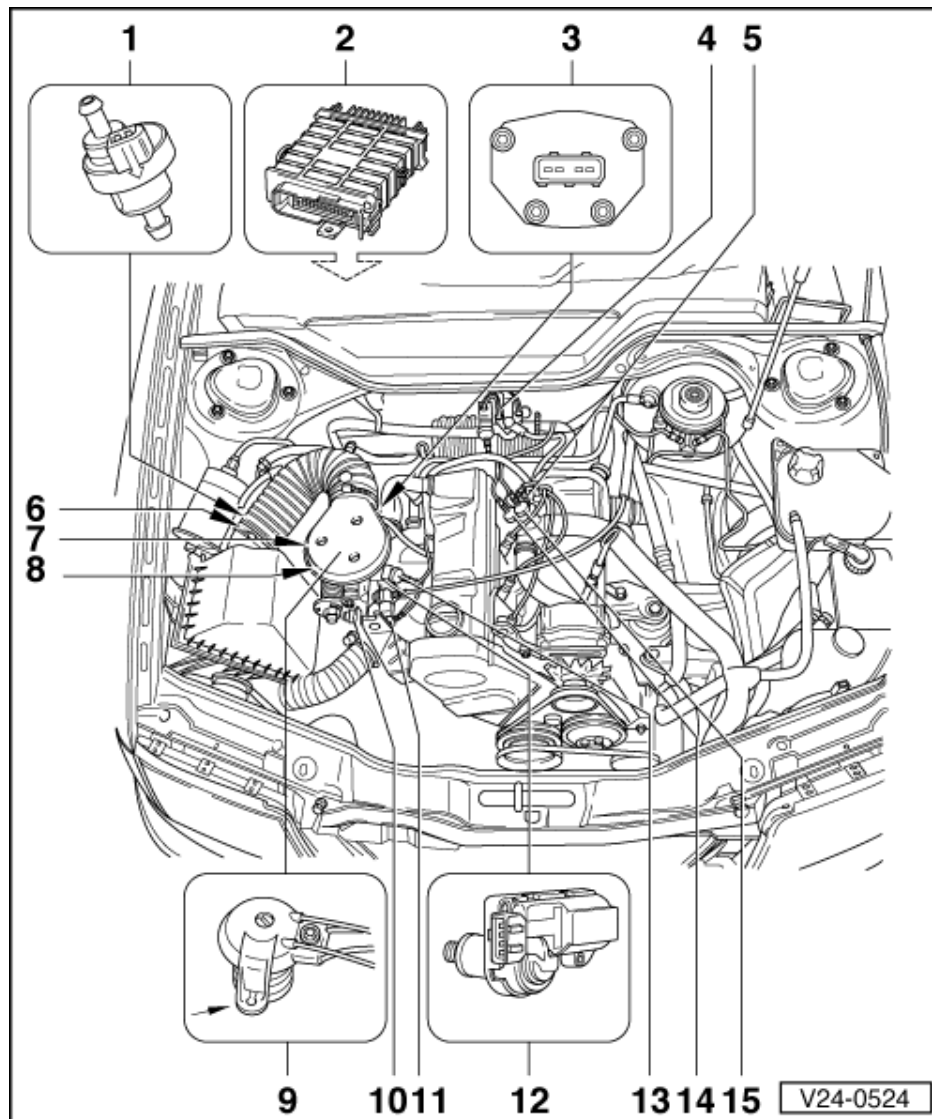

- 1 Magnetventil 1 für Aktivkohlebehälter -N80
- 2 Motorsteuergerät -J257



- -> Verkleidung Säule A rechts unten und Einstiegleiste rechts im Bereich der vorderen Tür ausbauen

=> Karosserie-Montagearbeiten; Rep.-Gr. 70; Verkleidungen; Verkleidungen Säule A aus- und einbauen bzw. Einstiegleiste innen aus- und einbauen Verkleidungen Verkleidungen Säule A aus- und einbauen bzw. Einstiegleiste innen aus- und einbauen

- Teppichboden im Fußraum vorn rechts zurückschlagen (ggf. mit Messer vorgestanzte Naht links aufschneiden).

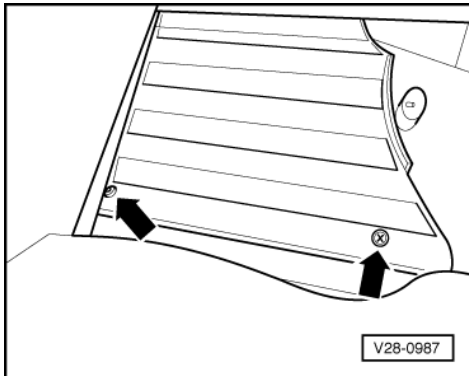

- -> Schrauben für Abdeckung der Elektronikbox herausdrehen -Pfeile-.
- Oberes und unteres Abdeckungsteil vorsichtig aushängen.

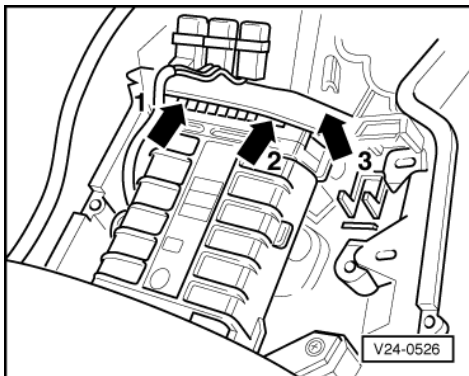

- -> Ziehen Sie die Querstrebe -Pfeil 3- mit Anbauteilen heraus.
- Drehen Sie die Schrauben -Pfeil 1- und -Pfeil 2- heraus.

