



Audi 100 / A6
(1990-1997)



Elektrische Anlage

Inhaltsverzeichnis

01 - Eigendiagnose	1
1 Eigendiagnose	1
1.1 Eigendiagnose	1
1.2 Eigendiagnose der Wegfahrsicherung (Immobilizer)	1
1.3 Fehlerauslesegerät V.A.G 1551 anschließen	1
1.4 Eigendiagnose der Wegfahrsicherung einleiten	2
1.5 Fehlerspeicher abfragen	2
1.6 Fehlerspeicher löschen	3
1.7 Fehlertabelle für Wegfahrsicherung	3
1.8 Anpassung der Fahrzeugschlüssel durchführen	4
1.9 Anpassung bei Motorsteuergerät-Wechsel	6
1.10 Systemprüfung	7
1.11 Vorgehensweise bei Schlüsselverlust	8
1.12 Geheimnummer ermitteln	8
 27 - Anlasser, Stromversorgung	 9
1 Batterie prüfen und laden	9
1.1 Batterie prüfen und laden	9
1.2 Säurestand prüfen	9
1.3 Spannung unter Belastung messen	9
1.4 Säuredichte prüfen	10
1.5 Batterie-Behandlungshinweise	10
1.6 Batterie laden	10
1.7 Schnellladen/Starthilfe	11
 90 - Armaturen, Instrumente	 12
1 Schalttafeleinsatz instand setzen	12
1.1 Schalttafeleinsatz instand setzen	12
1.2 Schalttafeleinsatz 06.94 >codieren bzw. anpassen	12
1.3 Codierung des Schalttafeleinsatzes einleiten	12
1.4 Schalttafeleinsatz codieren	13
1.5 Codiertabelle	14
1.6 Anpassung des Schalttafeleinsatzes einleiten	14
1.7 Anpassung der Verbrauchsanzeige	15
1.8 Anpassung der Service-Intervallanzeige Öl (in km)	16
1.9 Anpassung der Service-Intervallanzeige 1 (in km)	16
1.10 Anpassung der Service-Intervallanzeige 1 (in Tagen)	17
1.11 Anpassung der Service-Intervallanzeige 2 (in Tagen)	18
1.12 Anpassung der Kilometerstand-Anzeige	19
2 Schalttafeleinsatz	21
2.1 Schalttafeleinsatz	21
2.2 Schalttafeleinsatz > 06.91 - Übersicht	22
2.3 Schalttafeleinsatz 07.91 > - Übersicht	29
2.4 Schalttafeleinsatz aus- und einbauen	33
2.5 Belegung der Lampen im Schalttafeleinsatz >05.94	34
2.6 Belegung der Lampen im Schalttafeleinsatz 06.94 >	38
2.7 Belegung der Kontakte an den Mehrfachsteckverbindungen am Schalttafeleinsatz	41
2.8 Stecker für Mehrfachsteckverbindungen aus- und einbauen	43
2.9 Stecker für Mehrfachsteckverbindungen instand setzen	44
3 Bauteile des Schalttafeleinsatzes prüfen	45
3.1 Bauteile des Schalttafeleinsatzes prüfen	45
3.2 Spannungskonstanter prüfen	45
3.3 Kraftstoffvorratsanzeige prüfen	45
3.4 Kraftstoffvorratsanzeige einstellen > 06.92	47



3.5	Kraftstoffvorratsanzeige einstellen 07.92 >05.94	47
3.6	Öldruckschalter prüfen	47
3.7	Geber für Geschwindigkeitsmesser prüfen	48
3.8	Kühlmitteltemperaturanzeige prüfen	49
3.9	Öltemperaturanzeige prüfen	52
3.10	Öldruckanzeige prüfen	53
3.11	Außentemperaturanzeige aus- und einbauen	54
3.12	Stecker 5-fach hinter dem Schalttafeleinsatz	54
4	Bauteile des Schalttafeleinsatzes aus- und einbauen	56
4.1	Bauteile des Schalttafeleinsatzes aus- und einbauen	56
4.2	Fahrzeuge ohne Auto-Check-System/Bordcomputer	56
4.3	Abdeckung aus- und einbauen	59
4.4	Instrumententräger aus- und einbauen	59
4.5	Frontrahmen aus- und einbauen	59
4.6	Geschwindigkeitsmesser aus- und einbauen	60
4.7	Drehzahlmesser bzw. Analoguhr groß aus- und einbauen	60
4.8	Kraftstoffvorratsanzeige aus- und einbauen	61
4.9	Kühlmitteltemperaturanzeige aus- und einbauen	61
4.10	Regler für Beleuchtung im Schalttafeleinsatz aus- und einbauen	62
4.11	Leiterplatte aus- und einbauen	62
4.12	Sockellampen aus- und einbauen	63
4.13	Digitaluhr aus- und einbauen	63
4.14	Fahrzeuge mit Auto-Check-System/Bordcomputer und Zusatzinstrumenten	64
4.15	Abdeckung aus- und einbauen	67
4.16	Instrumententräger und Instrumententräger (Seitenteil) aus- und einbauen	67
4.17	Frontrahmen aus- und einbauen	68
4.18	Geschwindigkeitsmesser aus- und einbauen	68
4.19	Drehzahlmesser bzw. Analoguhr groß aus- und einbauen	68
4.20	Kraftstoffvorratsanzeige aus- und einbauen	69
4.21	Kühlmitteltemperaturanzeige aus- und einbauen	69
4.22	Regler für Beleuchtung im Schalttafeleinsatz aus- und einbauen	70
4.23	Leiterplatte aus- und einbauen	70
4.24	Sockellampen aus- und einbauen	71
4.25	Anzeigeeinheit Bordcomputer/Auto-Check-System aus- und einbauen	71
4.26	Digitaluhr aus- und einbauen	72
4.27	Abdeckung (Seitenteil) aus- und einbauen	73
4.28	Öltemperatur- bzw. Öldruckanzeige aus- und einbauen	73
4.29	Analoguhr klein aus- und einbauen	73
4.30	Leiterplatte Seitenteil aus- und einbauen	74
91	Radio, Funk, Telefon	75
1	Radio instand setzen	75
1.1	Radio instand setzen	75
1.2	Radio-Anlagen - Gesamtübersicht	76
1.3	Radio "gamma CC Bose" mit CD-Wechsler - Gesamtübersicht	80
1.4	Radio aus- und einbauen > 05.94	84
1.5	Radio aus- und einbauen 06.94 >	84
1.6	Bose-Heckverstärker aus- und einbauen	85
1.7	CD-Wechsler aus- und einbauen	85
1.8	CD-Wechsler aus- und einbauen Avant 06.94 >	86
2	Aufbau der Autoradiosysteme	87
2.1	Aufbau der Autoradiosysteme	87
2.2	Radio "alpha" > 05.94	87
2.3	Radio "beta CC" > 05.94	88
2.4	Radio "gamma CC" > 05.94	89
2.5	Radio "gamma CC Bose" > 05.94	92
2.6	Radio "gamma CD" > 05.94	94

2.7	Radio "gamma CC Bose" mit CD-Wechsler > 05.94	95
2.8	Radio "beta" 06.94 >	97
2.9	Radio "gamma" 06.94 >	98
2.10	Radio "delta" 06.94 >	99
2.11	Radio "delta Bose" 06.94 >	101
3	Lautsprechersysteme - Übersicht	104
3.1	Lautsprechersysteme - Übersicht	104
4	Antennenanlagen - Übersicht	109
4.1	Antennenanlagen - Übersicht	109
4.2	Dachantenne Avant > 05.94	113
4.3	Dachantenne mit Verstärker Avant 06.94 >	115
5	Telefonanlage instand setzen	117
5.1	Telefonanlage instand setzen	117
5.2	Telefonanlage - Übersicht	118
5.3	Sende-/Empfangsgerät aus- und einbauen	120
5.4	Sende-/Empfangsgerät aus- und einbauen Avant 06.94 >	121
5.5	Antenne für Telefon einbauen	122
5.6	Frequenzweiche anschließen	122
5.7	Bedienhörer aus- und einbauen	123
92	- Scheibenwisch- und -waschanlage	124
1	Scheibenwischanlage instand setzen	124
1.1	Scheibenwischanlage instand setzen	124
2	Scheibenwaschanlage und Scheinwerferreinigungsanlage instand setzen	128
2.1	Scheibenwaschanlage und Scheinwerferreinigungsanlage instand setzen	128
2.2	Scheinwerferreinigungssteleskop aus- und einbauen	132
3	Heckscheibenwischanlage instand setzen	134
3.1	Heckscheibenwischanlage instand setzen	134
3.2	Heckscheibenwischerarm aus- und einbauen	134
3.3	Heckscheibenwischermotor aus- und einbauen	135
94	- Leuchten, Lampen, Schalter - außen	136
1	Scheinwerfer instand setzen	136
1.1	Scheinwerfer instand setzen	136
1.2	Scheinwerfer instand setzen Audi 100 >05.94	136
1.3	Scheinwerfer instand setzen Audi S4, 100 TDI 07.91 >, Audi A6, S6 06.94 >	142
1.4	Scheinwerfer einstellen	146
1.5	Blinkleuchte vorn aus- und einbauen	147
1.6	Scheinwerfer aus- und einbauen	147
1.7	Elektrische Leuchtweitenregelung instand setzen	149
1.8	Stellmotor aus- und einbauen	151
2	Heckleuchte instand setzen	152
2.1	Heckleuchte instand setzen	152
2.2	Hochgesetzte Bremsleuchte aus- und einbauen	155
3	Lenkstockschalter instand setzen	156
3.1	Lenkstockschalter instand setzen	156
3.2	Lenkstockschalter aus- und einbauen	156
4	Zündanlaßschalter instand setzen	160
4.1	Zündanlaßschalter instand setzen	160
4.2	Zündanlaßschalter aus- und einbauen > 05.94	160
4.3	Zündanlaßschalter aus- und einbauen 06.94 >	161
5	Lenkschloß mit Schließzylinder instand setzen	162
5.1	Lenkschloß mit Schließzylinder instand setzen	162
5.2	Lenkschloß mit Schließzylinder aus- und einbauen > 05.94	162
5.3	Lenkschloß mit Schließzylinder aus- und einbauen 06.94 >	164



96 - Leuchten, Lampen, Schalter - innen	167
1 Schalter in der Mittelkonsole	167
1.1 Schalter in der Mittelkonsole	167
1.2 Drucktastenschalter aus- und einbauen	167
1.3 Glühlampen in den Drucktastenschaltern ersetzen	168
1.4 Schalter für elektrische Spiegel aus- und einbauen	168
1.5 Schalter für elektrisch beheizte Spiegel prüfen 07.92 >	169
2 Elektrische Fensterheber	170
2.1 Elektrische Fensterheber	170
2.2 Elektrische Fensterheber vorn - Montageübersicht	171
2.3 Motor für Fensterheber vorn aus- und einbauen	176
2.4 Elektrische Fensterheber hinten - Montageübersicht	177
2.5 Betätigungsschalter für Fensterheber hinten aus- und einbauen	180
2.6 Motor für Fensterheber hinten aus- und einbauen	181
2.7 Elektrische Fensterheber mit Schließkraftbegrenzung instand setzen	182
3 Elektrisch verstellbare Sitze	185
3.1 Elektrisch verstellbare Sitze	185
3.2 Elektrisch verstellbarer Fahrersitz - Montageübersicht	186
3.3 Elektrisch verstellbare Sitzlehne - Montageübersicht	193
3.4 Elektrisch verstellbaren Sitz aus- und einbauen	195
3.5 Schaltereinheit am Sitz aus- und einbauen	195
3.6 Sitzlehne aus- und einbauen	196
3.7 Motoren für Sitzverstellung aus- und einbauen	197
3.8 Motor für Lehnenverstellung aus- und einbauen	200
3.9 Funktionsprüfung der elektrisch verstellbaren Sitze	200
4 Beleuchteten Make-up Spiegel instand setzen	201
4.1 Beleuchteten Make-up Spiegel instand setzen	201
5 Elektrisches Heckrollo instand setzen	202
5.1 Elektrisches Heckrollo instand setzen	202
5.2 Motor für Heckrollo aus- und einbauen	204
5.3 Steuergerät für Heckrollo aus- und einbauen	205
6 Ultraschall Innenraumüberwachung instand setzen	205
6.1 Ultraschall Innenraumüberwachung instand setzen	205
6.2 Funktionsprüfung der Innenraumüberwachung	206
6.3 Diagnose der Innenraumüberwachung	206
6.4 Diagnosetabelle	206
6.5 Fehlerbeseitigung	207
6.6 Sensoren für Innenraumüberwachung aus- und einbauen	208
6.7 Steuergerät für Innenraumüberwachung aus- und einbauen	209
6.8 Tastschalter für Deaktivierung prüfen	211
7 Wegfahrsicherung instand setzen	212
7.1 Wegfahrsicherung instand setzen	212
7.2 Übersicht	212
7.3 Steuergerät für Wegfahrsicherung aus- und einbauen	213
7.4 Lesespule -D2 ersetzen	214
97 - Leitungen	215
1 Einbauorte von Steuergeräten und elektrischen Bauteilen	215
1.1 Einbauorte von Steuergeräten und elektrischen Bauteilen	215
1.2 Zentralelektrik mit Relaisräger und Kupplungsstation I aus- und einbauen	217
1.3 Zusatzrelaisräger I aus- und einbauen	219
1.4 Anordnung Zusatzrelaisräger II	222
1.5 Anordnung Zusatzrelaisräger III	223
1.6 Anordnung der Sicherungen im Sicherungshalter	223
1.7 Elektronikbox aus- und einbauen	224

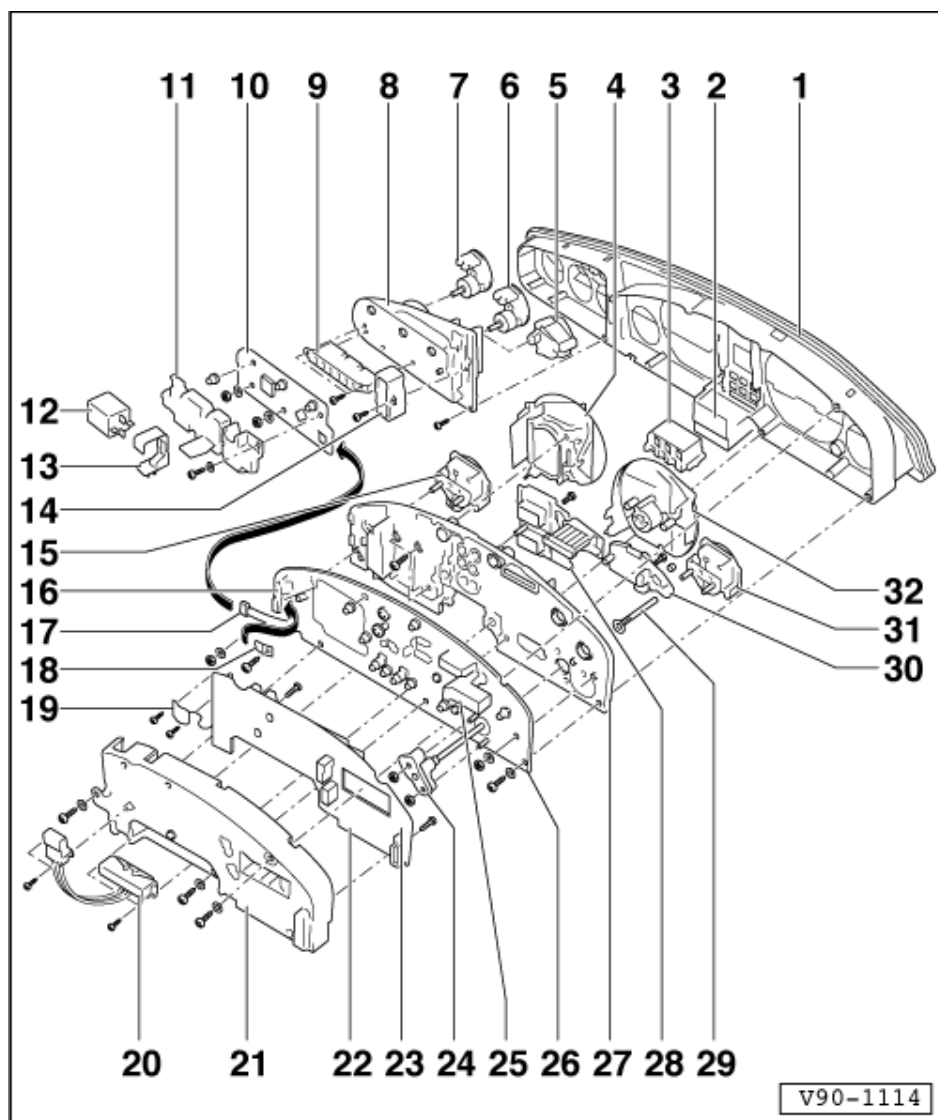

12 Warnsummer für Standlicht und Radio

- ◆ Einbaulage => Abb. 2

13 Haltebügel

- ◆ für Warnsummer

14 Ganganzeige

- ◆ für Automatisches Getriebe

15 Kraftstoffvorratsanzeige

- ◆ prüfen => Seite 45
- ◆ einstellen => Seite 47

Kontakte an der Steckverbindung 4-fach am Schalttafeleinsatz (Seitenteil) mit Zusatzinstrumenten

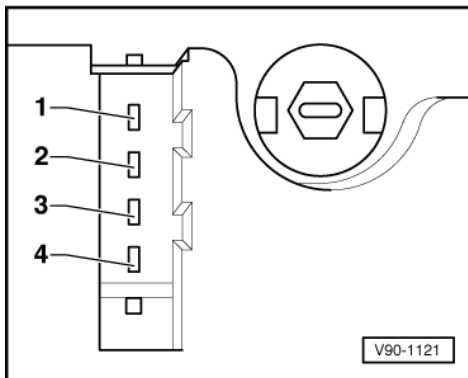

- > 1 - Signal für Öldruckanzeige
- prüfen => Seite 53
- 2 - Signal für Öltemperaturanzeige
- prüfen => Seite 52
- 3 - nicht belegt
- 4 - nicht belegt

Kontakte an der Steckverbindung 6-fach am Schalttafeleinsatz (Seitenteil) mit Zusatzinstrumenten

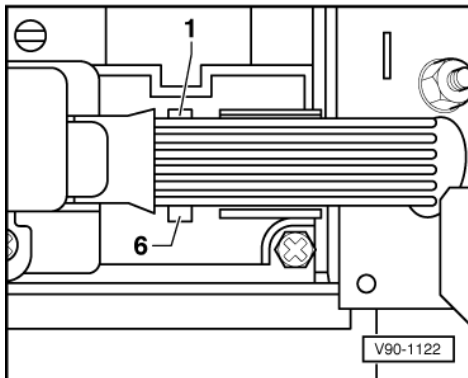

- > 1 - Verstellung Analoguhr
- 2 - Klemme 30
- 3 - Klemme 15
- 4 - Klemme 58
- 5 - Klemme 58d
- 6 - Klemme 31

2.8 - Stecker für Mehrfachsteckverbindungen aus- und einbauen

Ausbau

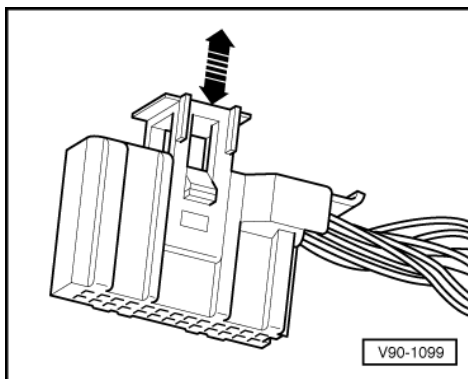

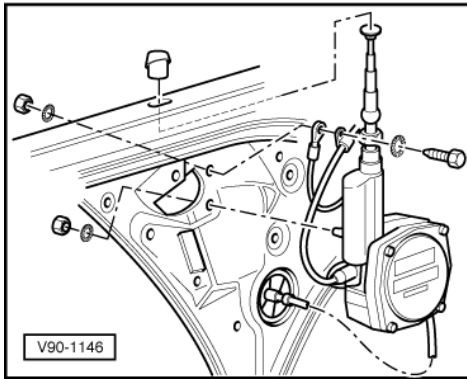

-> **Abb.1 Motorantenne aus- und einbauen**

- Beide Befestigungsschrauben/Mutter für Antenne und Masseanschluß (M5/2,5 Nm) herausdrehen.
- Antennenkabel, Anschlußstecker und Wasserablaufschlauch ausbauen.
- Motorantenne durch festes Ziehen bzw. Drücken auf den Teleskopkopf nach unten herausziehen.
- Beim Einbau auf wirkungsvolle Masseverbindung achten.
- Verbindungen mit Polfett bestreichen.

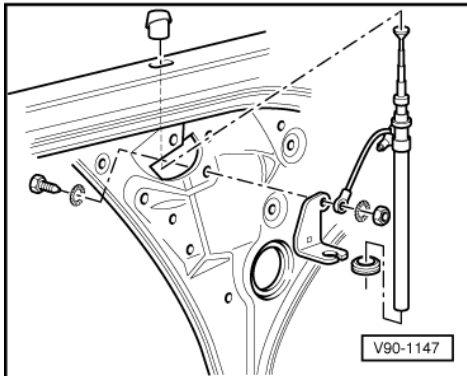

-> **Abb.2 Stabantenne aus- und einbauen**

- Sechskantschraube (M5/2,5 Nm) für Massekabel und Halter herausdrehen.
- Antennenkabel abschrauben und Stabantenne mit Halter von Hand durch festes Ziehen bzw. Drücken auf den Teleskopkopf nach unten herausziehen.

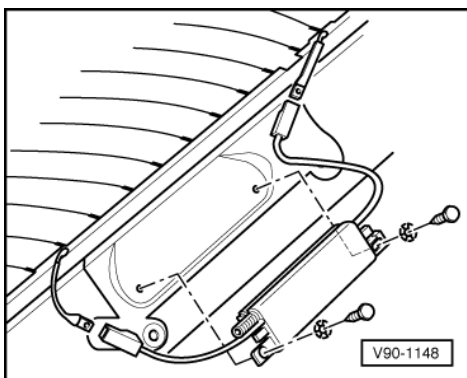

-> **Abb.3 Antennenverstärker aus- und einbauen**

- Verkleidung Säule D innen ausbauen.
- Antennenleitung abschrauben und sämtliche Anschlußstecker abziehen.
- Sechskantblechschrauben herausdrehen und Antennenverstärker abnehmen.