



**Audi A4**  
(1994-2001)



**Karosserie Instandsetzung**

## Inhaltsverzeichnis

<b>00 - Technische Daten Materialien</b> .....	<b>1</b>
<b>1 Fahrzeug-Kenndaten</b> .....	<b>1</b>
1.1 Typschild / Fahrzeug-Identifizierungsnummer .....	1
1.2 Fahrzeugdatenträger .....	1
<b>2 Karosseriemaße</b> .....	<b>2</b>
2.1 Bodengruppe vorn .....	2
2.2 Bodengruppe mitte .....	3
2.3 Bodengruppe hinten Front und quattro .....	4
2.4 Bodengruppe hinten (quattro) .....	5
2.5 Karosserie vorn .....	6
2.6 Karosserie mitte .....	8
2.7 Karosserie hinten .....	11
2.8 Karosserie hinten (Avant) .....	12
<b>3 Karosseriespaltmaße</b> .....	<b>13</b>
3.1 Karosserie vorn .....	13
3.2 Karosserie mitte .....	14
3.3 Karosserie hinten .....	15
3.4 Karosserie hinten (Avant) .....	16
<b>4 Richtbank</b> .....	<b>17</b>
4.1 Ergänzung quattro .....	25
<b>5 Höherfestes Karosserieblech</b> .....	<b>29</b>
<b>6 Korrosionsschutzmaßnahmen</b> .....	<b>31</b>
<b>7 Ausgeschäumte Bereiche</b> .....	<b>32</b>
7.1 Säule A .....	32
<b>8 Klebeverbindungen</b> .....	<b>33</b>
8.1 Klebeverbindungen .....	33
8.2 Punktschweißklebeverbindungen .....	33
8.3 Überprüfung und Nacharbeit von Klebeverbindungen .....	33
8.4 Reparaturlösungen bei Teileersatz .....	34
8.5 Reparaturlösungen für Klebeverbindungen .....	35
<b>9 Laserschweißen</b> .....	<b>48</b>
9.1 Laserschweißen Limousine .....	48
9.2 Laserschweißen Avant .....	49
<b>50 - Karosserie vorn</b> .....	<b>50</b>
<b>1 Zwischenstück ersetzen - Teilstück</b> .....	<b>50</b>
1.1 Ablauf .....	50
<b>2 Radhaus vorn, Abschnittsteil ersetzen</b> .....	<b>52</b>
2.1 Ablauf .....	52
<b>3 Längsträger vorn Teilstück</b> .....	<b>54</b>
3.1 Ablauf .....	54
<b>4 Längsträger vorn ersetzen</b> .....	<b>56</b>
4.1 Ablauf .....	56
<b>51 - Karosserie mitte</b> .....	<b>59</b>
<b>1 Dach ersetzen</b> .....	<b>59</b>
1.1 Ablauf .....	59
<b>2 Dach ersetzen Avant</b> .....	<b>62</b>
2.1 Ablauf .....	62
<b>3 Dachholm ersetzen</b> .....	<b>66</b>
3.1 Ablauf .....	66



<b>4</b>	<b>Dachholm ersetzen Avant</b> .....	<b>69</b>
4.1	Ablauf .....	69
<b>5</b>	<b>Dachquerträger vorn ersetzen</b> .....	<b>72</b>
5.1	Ablauf .....	72
<b>6</b>	<b>Dachrahmen hinten ersetzen</b> .....	<b>74</b>
6.1	Ablauf .....	74
<b>7</b>	<b>Dachrahmen hinten ersetzen Avant</b> .....	<b>76</b>
7.1	Ablauf .....	76
<b>8</b>	<b>Säule A ersetzen</b> .....	<b>78</b>
8.1	Ablauf .....	78
<b>9</b>	<b>Säule A ersetzen</b> .....	<b>80</b>
9.1	Ablauf .....	80
<b>10</b>	<b>Säule B ersetzen</b> .....	<b>83</b>
10.1	Ablauf .....	83
<b>11</b>	<b>Säule B ersetzen</b> .....	<b>86</b>
11.1	Ablauf .....	86
<b>12</b>	<b>Unterholm außen ersetzen</b> .....	<b>89</b>
12.1	Ablauf .....	89
<b>13</b>	<b>Unterholm außen ersetzen</b> .....	<b>93</b>
13.1	Ablauf .....	93
<b>14</b>	<b>Unterholm innen ersetzen</b> .....	<b>97</b>
14.1	Ablauf .....	97
<b>15</b>	<b>Querträger Verstärkung ersetzen</b> .....	<b>99</b>
15.1	Ablauf .....	99
<b>16</b>	<b>Bodenblech ersetzen -Teilstück-</b> .....	<b>101</b>
16.1	Ablauf .....	101
<b>53 - Karosserie hinten</b> .....	<b>103</b>	
<b>1</b>	<b>Abschlußblech hinten oben ersetzen</b> .....	<b>103</b>
1.1	Ablauf .....	103
<b>2</b>	<b>Abschlußblech hinten oben ersetzen Avant</b> .....	<b>105</b>
2.1	Ablauf .....	105
<b>3</b>	<b>Abschlußblech innen ersetzen</b> .....	<b>107</b>
3.1	Ablauf .....	107
<b>4</b>	<b>Abschlußblech innen ersetzen Avant</b> .....	<b>109</b>
4.1	Ablauf .....	109
<b>5</b>	<b>Abschlußblech unten Teilstück</b> .....	<b>111</b>
5.1	Ablauf .....	111
<b>6</b>	<b>Aufnahme für Schlußleuchte ersetzen</b> .....	<b>113</b>
6.1	Ablauf .....	113
<b>7</b>	<b>Aufnahmeblech hinten Teilersatz Avant (Umfaßt: Verstärkung innen)</b> .....	<b>115</b>
7.1	Ablauf .....	115
<b>8</b>	<b>Kofferboden ersetzen -Teilstück-</b> .....	<b>119</b>
8.1	Ablauf .....	119
<b>9</b>	<b>Längsträger hinten ersetzen -Teilstück-</b> .....	<b>121</b>
9.1	Ablauf .....	121
<b>10</b>	<b>Seitenteil ersetzen</b> .....	<b>123</b>
10.1	Ablauf .....	123
<b>11</b>	<b>Seitenteil ersetzen Avant</b> .....	<b>126</b>
11.1	Ablauf .....	126
<b>12</b>	<b>Radhaus hinten ersetzen - Teilstück-</b> .....	<b>128</b>

**b - 1400 ± 2mm**

Abstand zwischen den vorderen Befestigungspunkten Scharnier.

**c - 1310 ± 2mm**

Abstand zwischen den Kotflügelaufnahmen.

**d - 1575 ± 2mm**

Diagonalmaß zwischen den Befestigungspunkten Scharnier und Kotflügelaufnahme.

**e - 1028 ± 2mm**

Abstand zwischen den äußeren Befestigungspunkten Federbeinaufnahme.

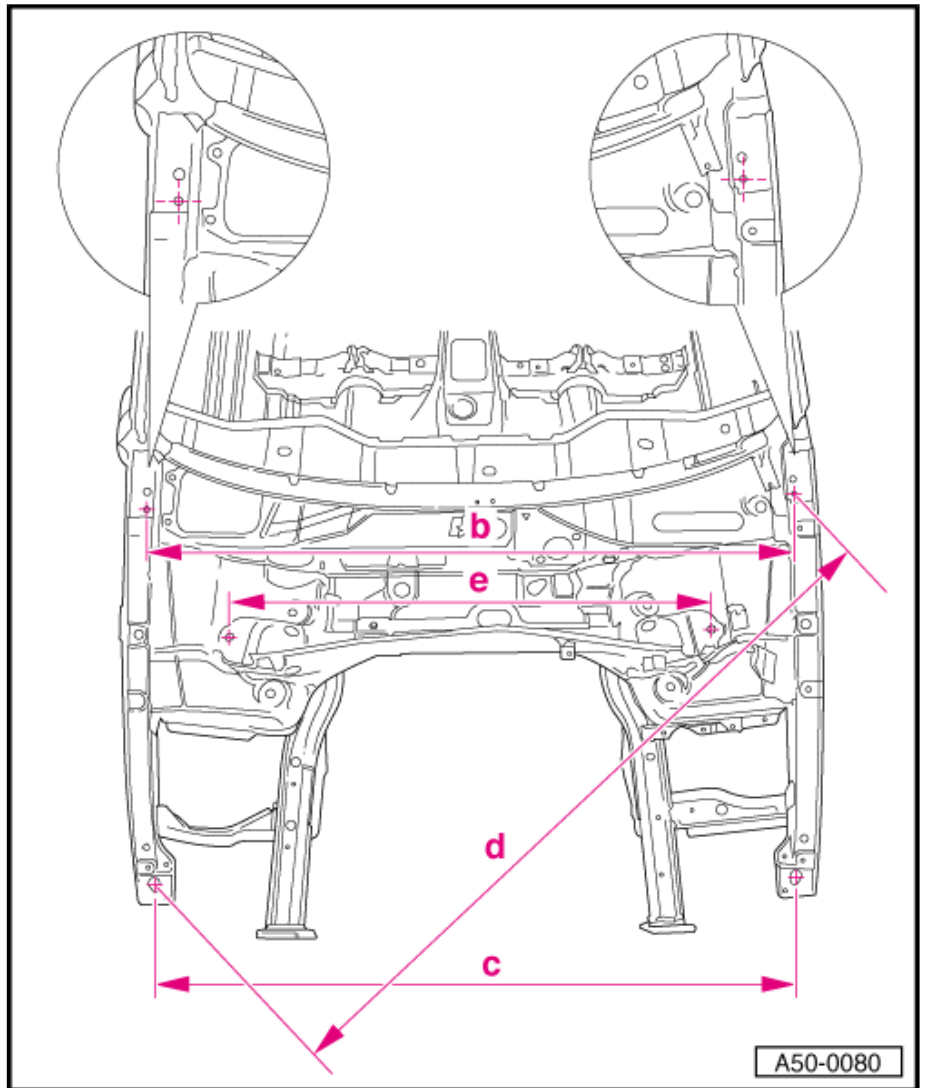

**Vorsicht!**

*Maß -e- nur zur Kontrolle. Maßgebend ist der Richtwinkelsatz.*

### 8.5.3 Karosserie mitte (Limousine und Avant)

**D - Säule A mit Radhaus Hinterteil**

Anstelle Klebverbindung 4 x SG-Lochnaht.

**E - Verstärkung in Säule A mit Radhaus Hinterteil**

Anstelle Klebverbindung 4 x SG-Lochnaht von innen.

**F - Säule B innen mit Bodenteil**

Anstelle Klebverbindung 3 x SG-Lochpunkt von innen.

**G - Säule B innen mit Bodenteil**

Anstelle Klebverbindung 2 x SG-Lochpunkt von innen.

**i Hinweis!**

*F-G nur bei Fahrzeugen ohne Verstärkungsmaßnahmen.*

X -> Karosserie vorn.

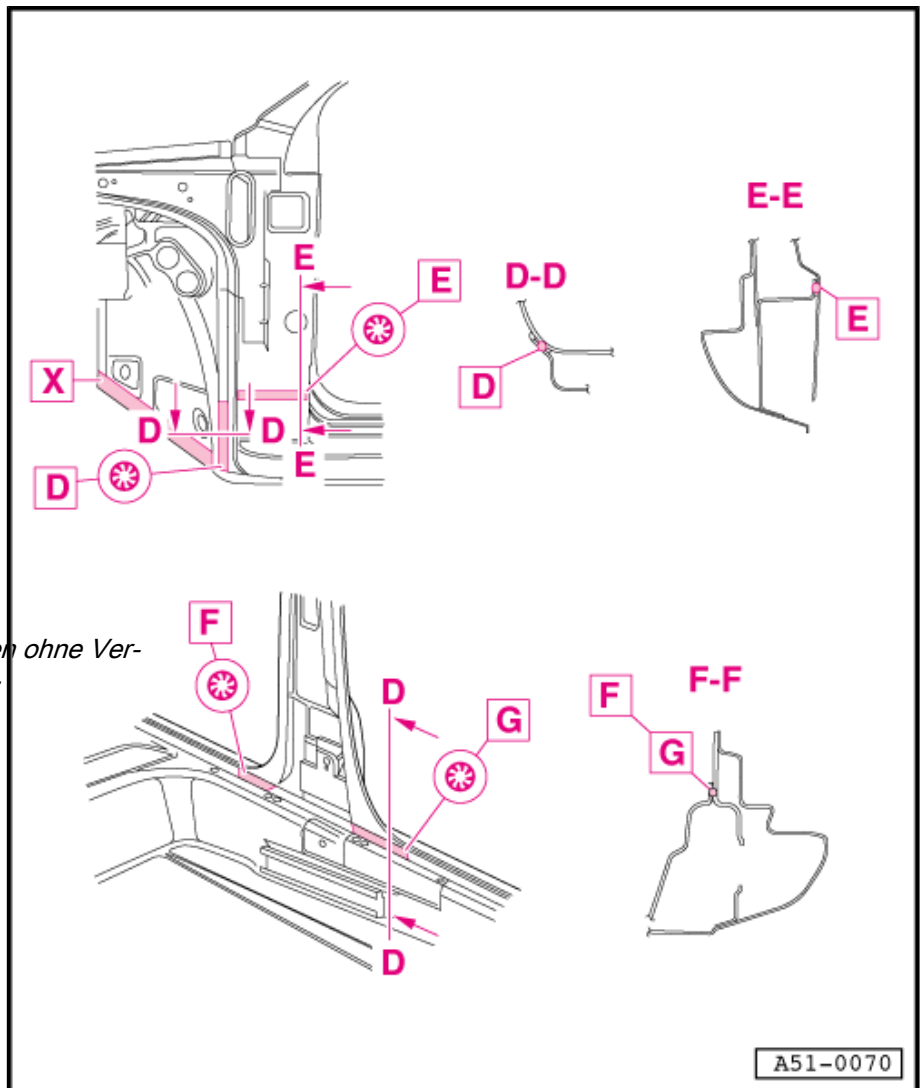



- Neuteil einschweißen, RP-Punktnaht.
- Überlappung schweißen, SG-Lochnaht.

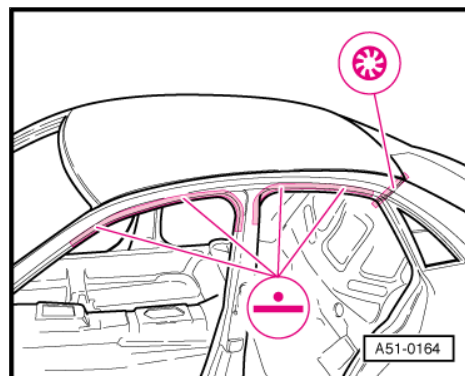

- Trennschnitte stumpf schweißen, SG-Vollnaht.

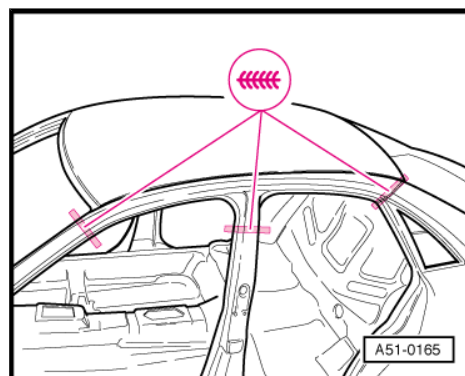

- Neuteil einschweißen, SG-Lochnaht.

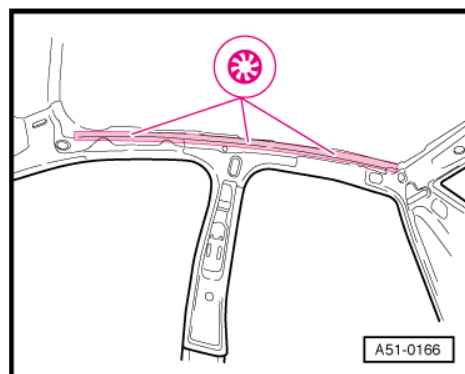

- Dach seitlich anheben und Fuge von Schweißrückständen reinigen.
- Klebstoff auftragen. Durchmesser der Klebstoffraupe ca. 3,5 mm. 15 mm vor und hinter den Schweißpunkten keinen Klebstoff auftragen.



**Vorsicht!**

**Neuteil muß innerhalb von 30 Minuten eingeschweißt werden, da sonst die Haftung des Klebstoffes beeinträchtigt wird.**

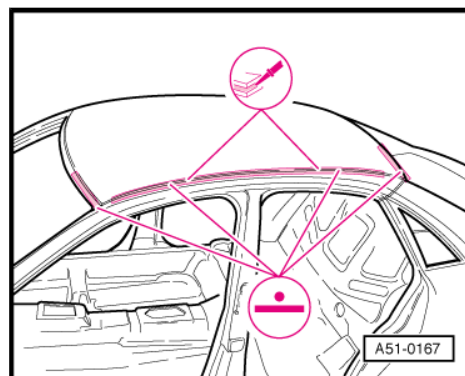

- Dach einschweißen, SG-Lochnaht.
- Dach einpunkten, RP-Punktnaht ⇒ [Seite 61](#) .