



Audi A4
(1994-2001)



Radio, Telefon und Navigation

Inhaltsverzeichnis

91	Radio, Telefon, Navigation	1
1	Radioanlagen	1
1.1	Radioanlagen	1
1.2	Allgemeine Hinweise	1
1.3	Gesamtübersicht der Radioanlagen "chorus und concert" -Limousine-	2
1.4	Gesamtübersicht der Radioanlagen "chorus und concert" -Avant-	5
1.5	Gesamtübersicht der Radioanlage "symphony" -Limousine-	8
1.6	Gesamtübersicht der Radioanlage "symphony" -Avant-	12
1.7	Aufbau der Radioanlagen (Fahrzeuge bis Modelljahr1997)	17
1.8	Aufbau der Radioanlagen (Fahrzeuge ab Modelljahr 1998)	24
1.9	Steckverbindungen an der Rückseite des Radios "symphony"	40
1.10	Radiogerät "chorus und concert" aus- und einbauen	42
1.11	Radiogerät "symphony" aus- und einbauen	43
1.12	Lautsprecher aus- und einbauen	44
1.13	CD-Wechsler aus- und einbauen -Limousine-(bis KW 44/98)	46
1.14	CD-Wechsler aus- und einbauen(ab KW 45/98)-Limousine-	48
1.15	CD-Wechsler aus- und einbauen -Avant-	50
1.16	BOSE-Endverstärker aus- und einbauen -Limousine-	52
1.17	BOSE-Endverstärker, kombiniert mit Baßlautsprecher (Subwoofer), aus- und einbauen - Avant-	52
1.18	Baßlautsprecher (Subwoofer) aus- und einbauen -Avant-	52
1.19	Antennenverstärker (Radio "chorus und concert") aus- und einbauen -Limousine-	54
1.20	Antennenverstärker unter der Verkleidung Säule D (Radio "symphony") aus- und einbauen -Limousine-	54
1.21	Antennenverstärker unter der Hutablage(Radio "symphony") aus- und einbauen -Limousine-	55
1.22	Antennenverstärker unter der Verkleidung Heckklappe unten (Radio "symphony") aus- und einbauen -Avant-	55
1.23	Antennenverstärker unter der Seitenverkleidung links (Radio "symphony") aus- und einbauen -Avant-	56
1.24	Steuergerät für Antennenauswahl -J515 aus- und einbauen-Limousine-	57
1.25	Steuergerät für Antennenauswahl -J515 aus- und einbauen -Avant-	60
1.26	Dachantenne aus- und einbauen -Avant-	62
2	Telefonanlage instand setzen	64
2.1	Telefonanlage instand setzen	64
2.2	Telefon-Festeinbau	64
2.3	Handy	67
2.4	Handyvorbereitung (ab 7/97)	70
2.5	Handyvorbereitung (ab 4/98)	70
2.6	Bedienhörer mit Halter in der Mittelkonsole aus- und einbauen	73
2.7	Bedienhörer mit Halter in der Mittelarmlehne aus- und einbauen	73
2.8	Handyphone mit Halter in der Mittelkonsole aus- und einbauen	74
2.9	Handyphone mit Halter in der Mittelarmlehne aus- und einbauen	75
2.10	Sende-/Empfangseinheit aus- und einbauen-Limousine-	76
2.11	Sende-/Empfangseinheit aus- und einbauen-Avant-	77
2.12	Verstärker für Handy (Compensor) aus- und einbauen -Limousine-	78
2.13	Verstärker für Handy (Compensor) aus- und einbauen -Avant-	79
2.14	Steuergerät für Bedienelektronik, Telefon (Interface) aus- und einbauen	80
2.15	Interface für Multifunktionslenkrad aus- und einbauen bis Modelljahr 99	80
2.16	Freisprechmikrofon aus- und einbauen (bis Fahrzeug-Ident.-Nr. 8DZYA200000)	81
2.17	Freisprechmikrofon aus- und einbauen(ab Fahrzeug-Ident.-Nr. 8DZYA200001)	82
2.18	Freisprechlautsprecher aus- und einbauen	83
2.19	Stabantenne aus- und einbauen-Limousine-	84
2.20	Stabantenne nachträglich einbauen	85
3	Navigationssystem I (Zielnavigation) (bis KW 28/99)	86



3.1	Navigationssystem I (Zielnavigation) (bis KW 28/99)	86
3.2	Allgemeine Hinweise zum Navigationssystem I	86
3.3	Funktionsübersicht	87
3.4	Steckverbindungen an der Rückseite des Steuergerätes für Navigation mit CD-Laufwerk - J401-	89
3.5	Steckverbindungen am Steuergerät für Bedienelektronik, Navigation -J402-	90
3.6	Navigationssystem I - Gesamtübersicht	92
3.7	Servicehinweise zum Navigationssystem I	96
3.8	Kundenbefragung bei Beanstandungen	96
3.9	Notwendige Maßnahmen nach Instandsetzungsarbeiten oder Reifenwechsel	98
3.10	Kundendienstsoftware aufrufen	99
3.11	Automatische Prüfung der aktuellen Parameter	101
3.12	Radkalibrierung bei Reifenwechsel bzw. Steuergerätetausch	101
3.13	Verkabelungstest am Navigationssystem I	108
3.14	Fahrprüfung (Grundkalibrierung des Navigationssystems I)	112
3.15	Systemtest am Navigationssystem I	118
3.16	Navigation starten	128
3.17	Standort-Eingabe	129
3.18	Softwarestand des Navigationssystems I abfragen	131
3.19	Hinweise zum Tausch von Navigationsbauteilen	131
3.20	Steuergerät für Navigation mit CD-Laufwerk -J401 aus- und einbauen-Limousine-	132
3.21	Steuergerät für Navigation mit CD-Laufwerk -J401 aus- und einbauen -Avant-	135
3.22	Bedienungseinheit für Navigation -E199 aus- und einbauen	136
3.23	Steuergerät für Bedienelektronik, Navigation -J402 aus- und einbauen	137
3.24	Antenne für Navigation (GPS) -R50 aus- und einbauen -Limousine-	137
3.25	Magnetfeldgeber (elektronischer Kompaß) -G197 aus- und einbauen-Limousine-	138
3.26	Magnetfeldgeber (elektronischer Kompaß) -G197 aus- und einbauen-Avant-	139
3.27	Meßwiderstand für Heckscheibenheizung -N219 aus- und einbauen-Limousine-	139
4	Navigationssystem II (Navigationssystem Plus)	141
4.1	Navigationssystem II (Navigationssystem Plus)	141
4.2	Allgemeine Beschreibung	141
4.3	Aufbau des Navigationssystems II -Limousine-	142
4.4	Aufbau des Navigationssystems II -Avant-	144
4.5	Aufbau des Navigationssystems II mit BOSE-Soundsystem -Limousine-	146
4.6	Aufbau des Navigationssystems II mit BOSE-Soundsystem -Avant-	148
4.7	Steckverbindungen an der Rückseite des Steuergerätes für Bedienelektronik, Navigation - J402	150
4.8	Steckverbindungen an der Rückseite des Tuners für TV -J415(bis KW 35/00)	155
4.9	Steckverbindungen an der Rückseite des Tuners für TV -J415(ab KW 36/00)	158
4.10	Gesamtübersicht des Navigationssystems II -Limousine-	161
4.11	Gesamtübersicht des Navigationssystems II -Avant-	165
4.12	Steuergerät für Bedienelektronik, Navigation -J402 aus- und einbauen	168
4.13	Tuner für TV -J415 aus- und einbauen -Limousine- (bis Fahrzeug-Ident.-Nr. 8DZYA200000)	170
4.14	Tuner für TV -J415 aus- und einbauen -Limousine- (ab Fahrzeug-Ident.-Nr. 8DZYA200001)	171
4.15	Tuner für TV -J415 aus- und einbauen -Avant-	172
4.16	Anschlußpunkte der TV-Antennen an der Heckscheibe -Limousine-(bis Fahrzeug-Ident.-Nr. 8DZYA200000)	173
4.17	Anschlußpunkte der TV-Antennen an der Heckscheibe -Limousine-(ab Fahrzeug-Ident.-Nr. 8DZYA200001)	174
4.18	Anschlußpunkte der TV-Antennen -Avant-	175
4.19	Antennenverstärker TV aus- und einbauen -Limousine-	175
4.20	Antennenverstärker TV aus- und einbauen -Avant-	178
4.21	Überprüfung der einzelnen Antennenverstärker-TV auf Funktion	179
5	Navigationssystem II-D (Navigationssystem Plus) (ab KW 48/99)	180
5.1	Navigationssystem II-D (Navigationssystem Plus) (ab KW 48/99)	180
5.2	Allgemeine Beschreibung	181

5.3	Bildschirmfehlermeldungen	181
5.4	Aufbau des Navigationssystems II-D -Limousine-	182
5.5	Aufbau des Navigationssystems II-D -Avant-	184
5.6	Aufbau des Navigationssystems II-D mit BOSE-Soundsystem -Limousine-	187
5.7	Aufbau des Navigationssystems II-D mit BOSE-Soundsystem -Avant-	190
5.8	Steckverbindungen an der Rückseite des Steuergerätes für Bedienelektronik, Navigation - J402	193
5.9	Steckverbindungen am Interface für Navigation -R94	197
5.10	Steckverbindungen am Steuergerät für Antennenauswahl -J515	198
5.11	Gesamtübersicht des Navigationssystems II-D -Limousine-	200
5.12	Gesamtübersicht des Navigationssystems II-D-Avant-	204
5.13	Interface für Navigation -R94 aus- und einbauen	208
5.14	Überprüfung der einzelnen Antennenverstärker auf Funktion	209
6	Navigationssystem III (Zielnavigation) (ab KW 29/99)	211
6.1	Navigationssystem III (Zielnavigation) (ab KW 29/99)	211
6.2	Allgemeine Beschreibung	211
6.3	Aufbau des Navigationssystems III	212
6.4	Steckverbindungen an der Rückseite des Steuergerätes für Navigation mit CD-Laufwerk - J401	213
6.5	Gesamtübersicht des Navigationssystems III -Limousine-	215
6.6	Gesamtübersicht des Navigationssystems III-Avant-	217
6.7	Funktionswahlschalter II-E272 aus- und einbauen	219
7	Multifunktionslenkrad	219
7.1	Multifunktionslenkrad	219
7.2	Allgemeine Beschreibung	219
7.3	Multifunktionslenkrad - Gesamtübersicht	220
7.4	Bedienschalter am Multifunktionslenkrad aus- und einbauen	222
7.5	Steuergerät für Multifunktionslenkrad -J453 aus- und einbauen	223
8	Telematik	223
8.1	Telematik	223
8.2	Allgemeine Beschreibung	224
8.3	Aufbau des Telematiksystems	225
8.4	Steckverbindungen am Steuergerät für Telefon/Telematik -J526	228
8.5	Telematiksystem- Gesamtübersicht	230
8.6	Steuergerät für Telefon/Telematik -J526 aus- und einbauen	234
8.7	Telematik-SIM-Karten Tausch	235
8.8	Antennenweiche -R87 für GPS-Antenne -Limousine-aus- und einbauen	236
8.9	Antennenweiche -R87 für GPS-Antenne -Avant- aus- und einbauen	237
8.10	Taster für Notruf -E276 und Taster für Pannruf -E275 aus- und einbauen	237
8.11	Freisprechmikrofonaus- und einbauen	238
8.12	Notbatterie für Telematik aus- und einbauen	239
8.13	Zusatzlautsprecher für Telematik -R91 (Notlautsprecher) aus- und einbauen	239
8.14	Zusatzantenne für Telematik -R90 (Notantenne) aus- und einbauen	240
9	Sprachbediensystem	241
9.1	Sprachbediensystem	241
9.2	Allgemeine Beschreibung	241
9.3	Aufbau des Sprachbediensystems	242
9.4	Steckverbindungen am Steuergerät für Spracheingabe -J507	244
9.5	Sprachbediensystem - Gesamtübersicht	245
9.6	Steuergerät für Spracheingabe -J507 aus- und einbauen	249

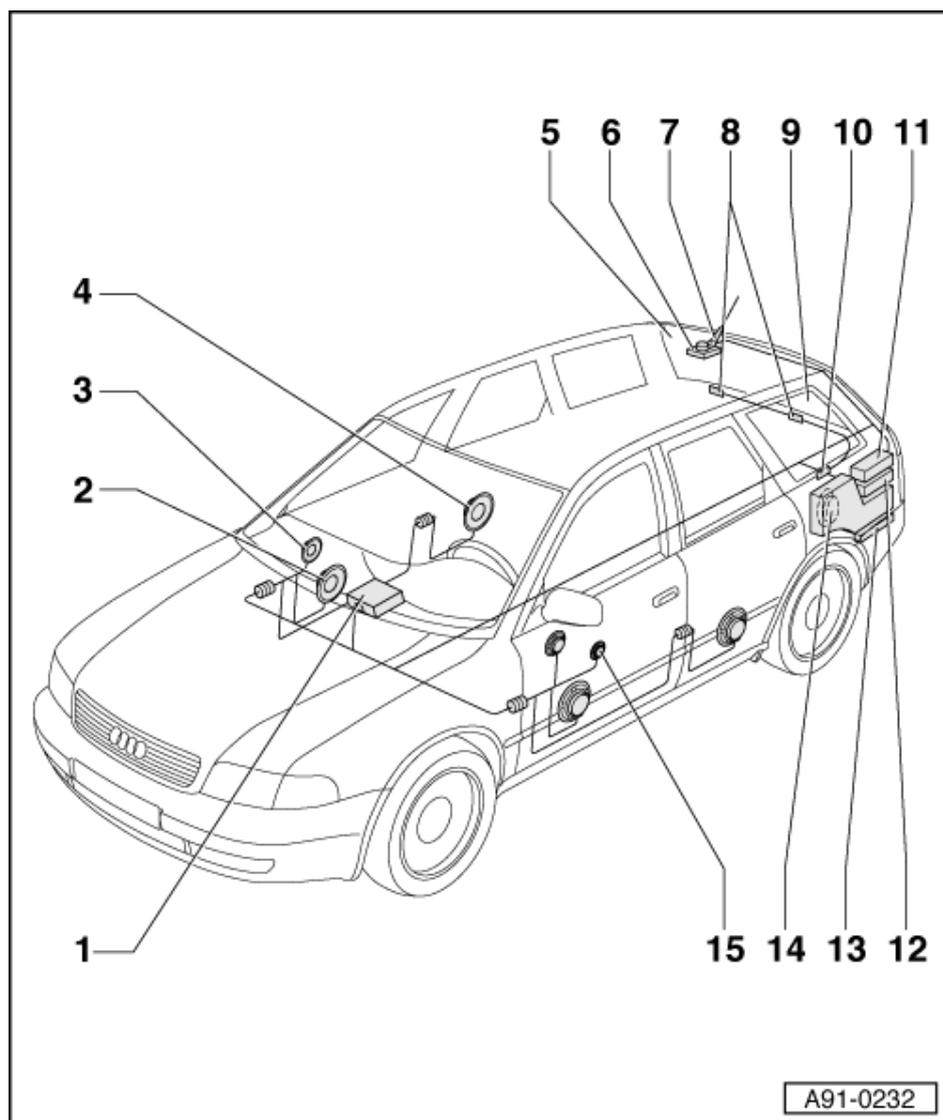

9 Seitenscheibenantenne links mit

- ◆ FM2 Antenne
- ◆ Aus- und Einbau

=> Karosserie-Montagearbeiten Außen; Rep.-Gr. 64; Verglasung; Seitenscheibe Avant aus- und einbauen
Verglasung Seitenscheibe Avant aus- und einbauen

10 Antennenverstärker

- ◆ unter der Seitenverkleidung links
- ◆ Aus- und Einbau
=> Seite **56**

11 CD-Wechsler (wahlweise)

- ◆ Im Kofferraum hinten links
- ◆ Aus- und Einbau
=> Seite **50**

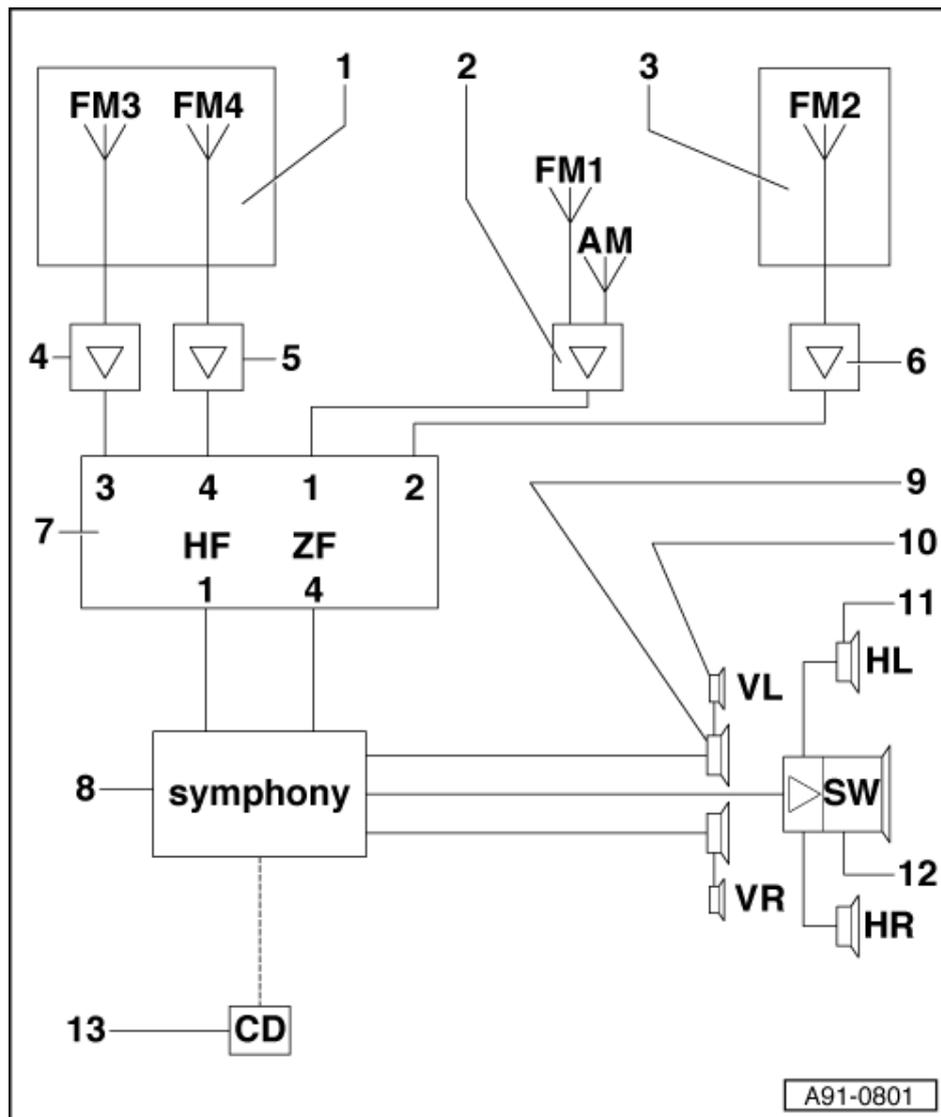

- 8 Radio "symphony"
- 9 Tieftonlautsprecher
vorne in Türverkleidung unten eingebaut
- 10 Mittel-/Hochtonlautsprecher vorne in Türverkleidung oben eingebaut
- 11 Breitbandlautsprecher
hinten in der Türverkleidung eingebaut
- 12 Baßlautsprecher (Subwoofer) im Kofferraum hinten links unter der Seitenverkleidung eingebaut
- 13 CD-Wechsler (wahlweise)
im Kofferraum hinten links eingebaut

Kammerbelegung der Mehrfachsteckverbindungen I, II, III, IV an der Radiorückseite

Hinweis:

Nicht aufgeführte Steckerkontakte sind nicht belegt.



26 - NF-Sprachausgabesignal (NF-)

3.5 - Steckverbindungen am Steuergerät für Bedienelektronik, Navigation -J402-

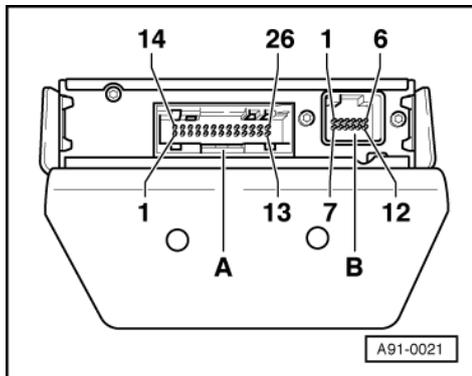

-> Anschluß für 26-poligen Stecker -A-

Pinbelegung:

- 1 - Klemme 31
- 2 - Lautsprecher (-)
- 3 - Lautsprecher (+)
- 4 - frei
- 5 - Masse für Bedieneinheit
- 6 - Tastenzweig 1 für Bedieneinheit
- 7 - Tastenzweig 2 für Bedieneinheit
- 8 - Beleuchtung für Bedieneinheit
- 9 - frei
- 10 - frei
- 11 - frei
- 12 - Telefon-NF Schirm (nicht belegt)

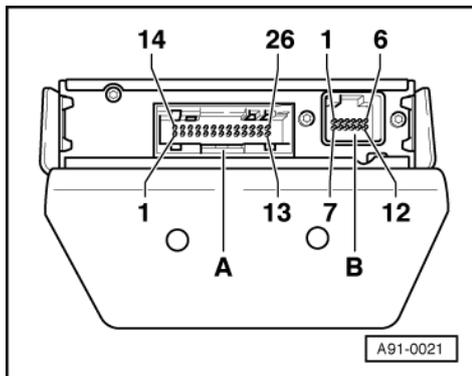

- 13 - Telefon-NF (-)
- 14 - Klemme 30
- 15 - Klemme 15
- 16 - Klemme 58
- 17 - GALA-Signal
- 18 - Enable-Signal zum Display
- 19 - Clock-Signal zum Display
- 20 - Data-Signal zum Display
- 21 - NF-Stumm
- 22 - Enable-Signal vom Radio
- 23 - Clock-Signal vom Radio
- 24 - Data-Signal vom Radio
- 25 - Telefon Mute-Signal



7.4 - Bedienschalter am Multifunktionslenkrad aus- und einbauen

Ausbauen:

- Batterie-Masseband/-Kabel abklemmen.

Hinweis:

Grundsätzlich bei Arbeiten an Bauteilen des Airbagsystems die Sicherheitsvorschriften für Airbagsysteme beachten

=> Karosserie-Montagearbeiten Innen; Rep.-Gr. 69; Airbag-Sicherheitsvorschriften; Sicherheitsmaßnahmen bei Arbeiten am Airbag Airbag-Sicherheitsvorschriften Sicherheitsmaßnahmen bei Arbeiten am Airbag

- Entriegeln Sie die Lenksäulenverstellung. Ziehen Sie das Lenkrad soweit wie möglich heraus und schwenken es nach oben.
- Bauen Sie die Airbageinheit ab.

=> Karosserie-Montagearbeiten Innen; Rep.-Gr. 69; Airbag Fahrerseite instand setzen Airbag Fahrerseite instand setzen

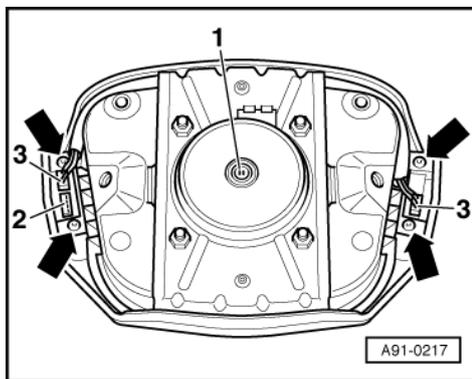

- Klappen Sie die Airbageinheit vorsichtig nach vorne.
- -> Ziehen Sie die Stecker -1- und -2- an der Airbageinheit ab.
- Nehmen Sie die Airbageinheit ab.
- Ziehen Sie den Stecker -3- ab und lösen die beiden Torxschrauben T10 am linken oder rechten Bedienschalter.
- Ziehen Sie den Bedienschalter nach vorne heraus.

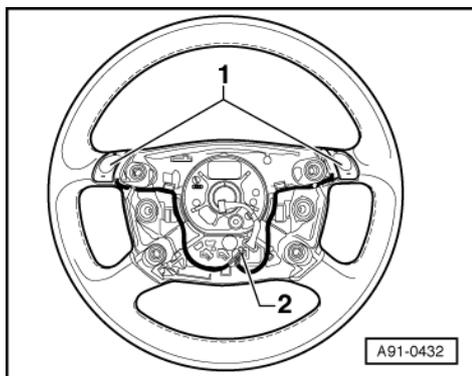

- -> Um die Bedienschalter für Tiptronic -1- auszubauen, ziehen Sie die Steckverbindung -2- ab.
- Drücken Sie die Bedienschalter für Tiptronic -1- nach innen (zum Lenkradmittelpunkt) heraus.