

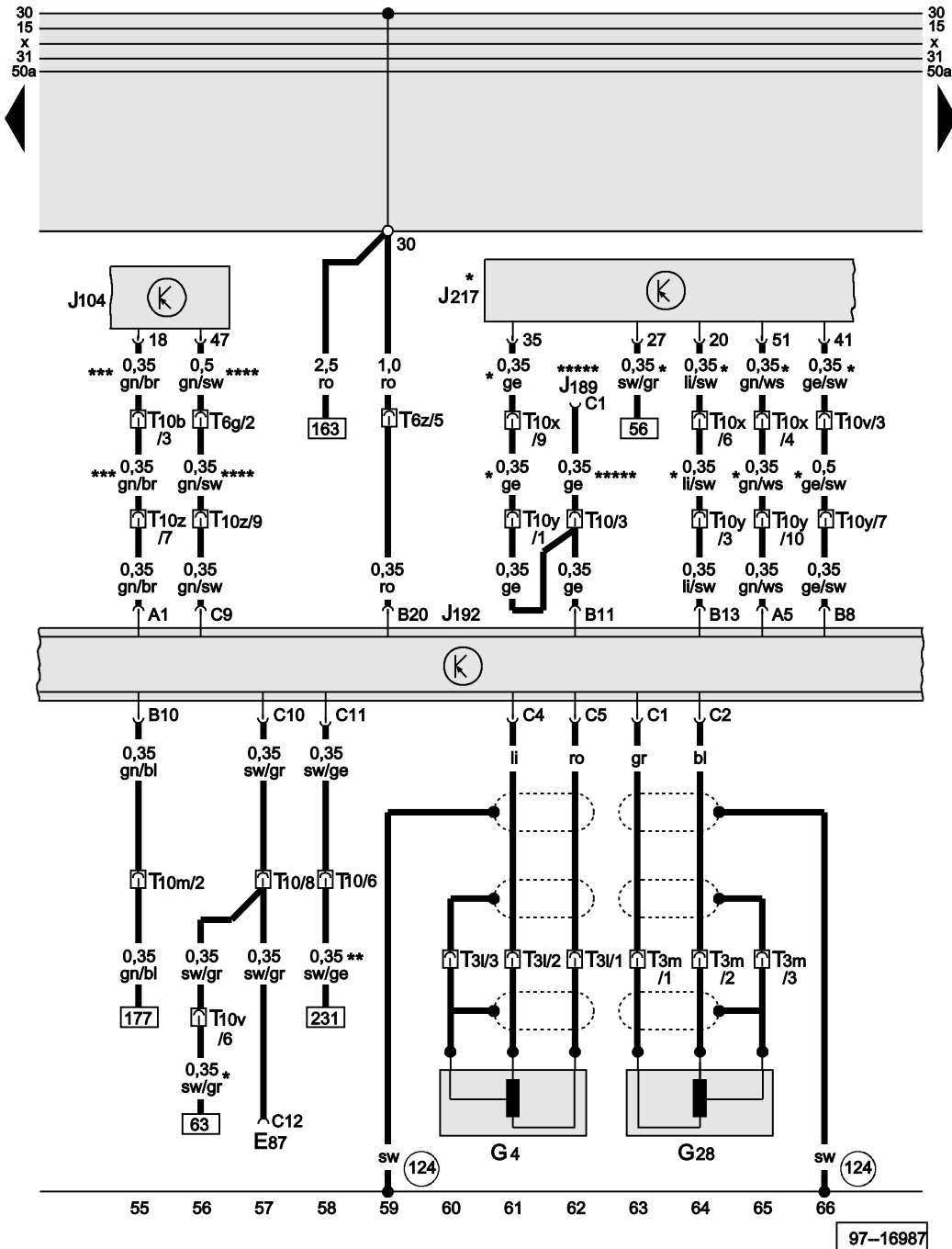

Audi A4
(1994-1997)



Schaltpläne und Elektrik 11.1994-08.1997



Steuergerät für Multi-Point-Injection, Geber für Zündzeitpunkt, Motordrehzahl

- E87 Bedienungs- und Anzeigeeinheit für Klimaanlage
- G4 Geber für Zündzeitpunkt
- G28 Geber für Motordrehzahl
- J104 Steuergerät für ABS mit EDS
- J189 Autochecksystem
- J192 Steuergerät für Multi-Point-Injection
- J217 Steuergerät für Automatikgetriebe
- T3l Steckverbindung, 3-fach, schwarz, im Motorraum links
- T3m Steckverbindung, 3-fach, grau, im Motorraum links
- T6g Steckverbindung, 6-fach, grau, Steckerstation rechts, Pfosten A
- T6z Steckverbindung, 6-fach, rot, Kupplungsstation E-Box, Wasserkasten
- T10 Steckverbindung, 10-fach, braun, Kupplungsstation E-Box, Wasserkasten
- T10b Steckverbindung, 10-fach, orange, Steckerstation links, Pfosten A
- T10m Steckverbindung, 10-fach, schwarz, Kupplungsstation E-Box, Wasserkasten
- T10x Steckverbindung, 10-fach, blau, Steckerstation rechts, Pfosten A
- T10y Steckverbindung, 10-fach, blau, Kupplungsstation E-Box, Wasserkasten
- T10z Steckverbindung, 10-fach, gelb, Kupplungsstation E-Box, Wasserkasten

124 Masseverbindung, im Leitungsstrang Motorraum rechts

- * Fahrzeuge mit Automatikgetriebe
- ** Leitung entfällt bei Fahrzeugen mit Klimaanlage
- *** Fahrzeuge mit ABS, EDS und ASR
- **** Fahrzeuge mit ABS, EDS und ASR (Frontantrieb)
- ***** Fahrzeuge mit Autochecksystem

- ws = weiss
- sw = schwarz
- ro = rot
- br = braun
- gn = grün
- bl = blau
- gr = grau
- li = lila
- ge = gelb
- or = orange
- rs = rosa

97-16987

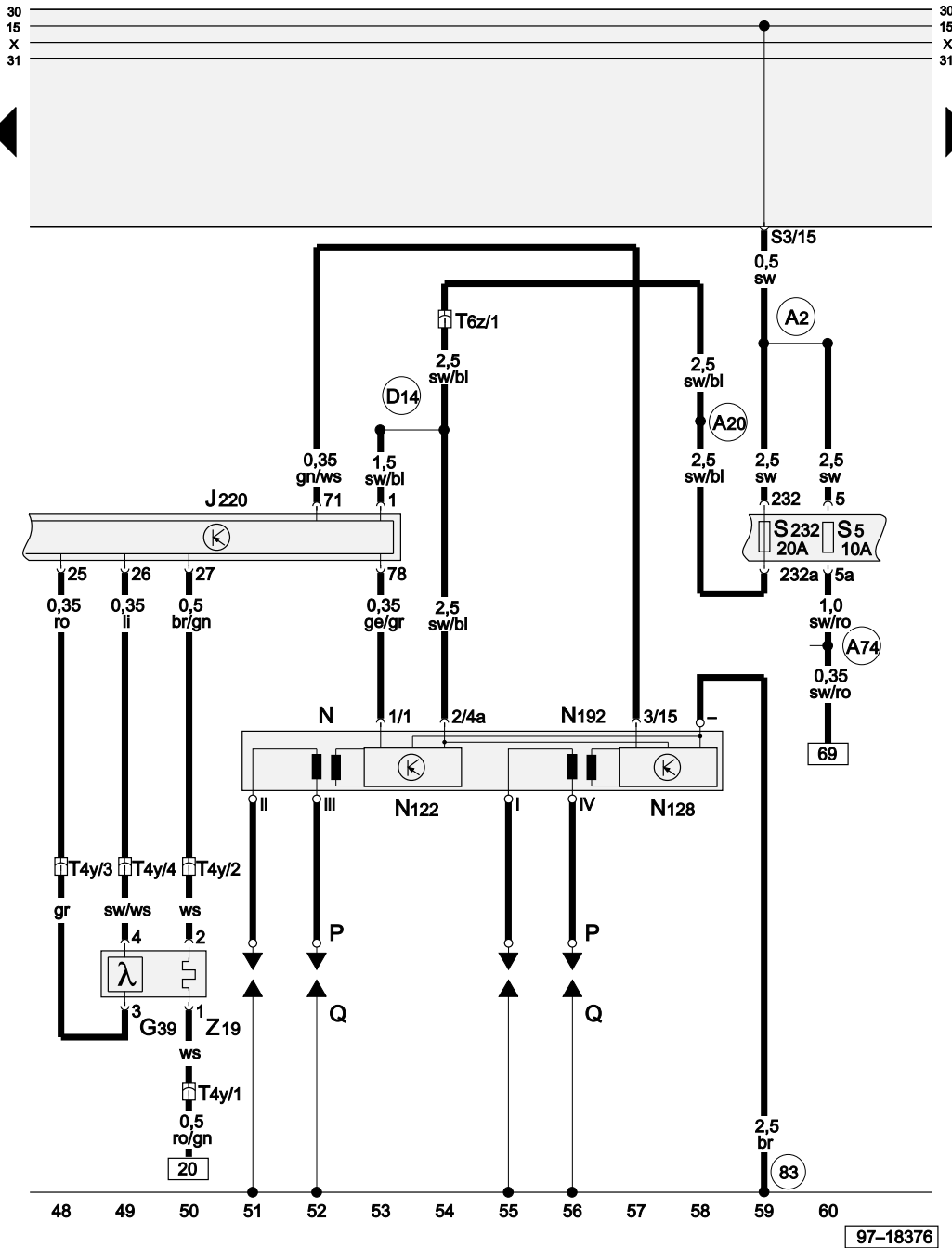

97-18376

Steuergerät für Motronic, Lambdasonde, Zündung

- G39 Lambdasonde
- J220 Steuergerät für Motronic
- N Zündspule 1
- N122 Leitungsendstufe 1
- N128 Zündspule 2
- N192 Leistungsendstufe 2
- P Zündkerzenstecker
- Q Zündkerzen
- T4y Steckverbindung, 4-fach, schwarz, im Motorraum rechts
- T6z Steckverbindung, 6-fach, rot, Kupplungsstation E-Box, Wasserkasten
- Z19 Heizung für Lambdasonde

- (83) Masseverbindung -1-, im Leitungsstrang vorn rechts
- (A2) Plusverbindung (15), im Schalttafelleitungsstrang
- (A20) Verbindung (15a), im Schalttafelleitungsstrang
- (A74) Verbindung (15a, Sicherung 5), im Schalttafelleitungsstrang
- (D14) Verbindung (Zündspule-Steuergerät), im Leitungsstrang vorn rechts

- ws = weiss
- sw = schwarz
- ro = rot
- br = braun
- gn = grün
- bl = blau
- gr = grau
- li = lila
- ge = gelb
- or = orange
- rs = rosa

Audi A4 (1,9 I-Turbodiesel, TDI, 66 kW, 4-Zylinder), Motorkennbuchstabe 1Z
 ab Modelljahr 1997

Audi A4 (1,9 I-Turbodiesel, TDI, 81 kW, 4-Zylinder), Motorkennbuchstabe AFN
 ab Modelljahr 1997

Audi A4 (1,9 I-Biodiesel, TDI, 55 kW, 4-Zylinder), Motorkennbuchstabe AFF
 ab Modelljahr 1997

Sicherungshalter:

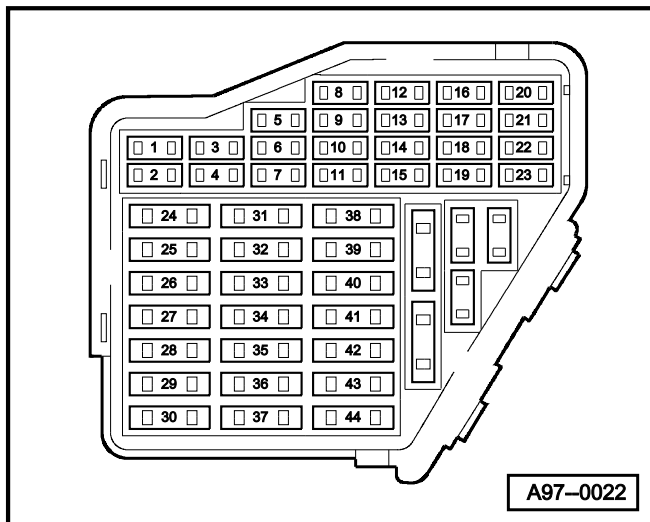

Sicherungen im Sicherungshalter werden ab Sicherungsplatz 23 im Stromlaufplan mit 223 bezeichnet.

Audi A4 (1,6 I – Einspritzmotor, 74 kW, Motronic, 4–Zylinder), Motorkennbuchstabe ADP

ab Modelljahr 1997

Sicherungshalter:

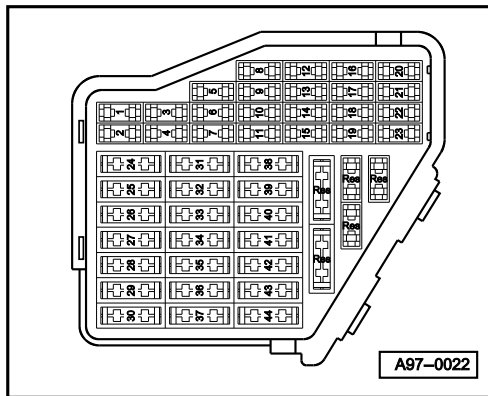

Sicherungsfarben

- 30 A – grün
- 25 A – weiß
- 20 A – gelb
- 15 A – blau
- 10 A – rot
- 5A – beige

Sicherungen im Sicherungshalter werden ab Sicherungsplatz 23 im Stromlaufplan mit 223 bezeichnet.

13-fach Relaisträger:

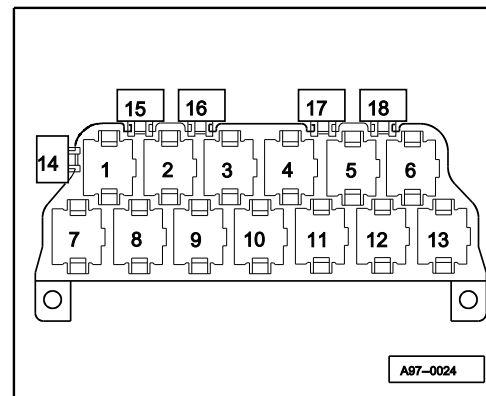

Relaisplatzbelegung :

- 13** – Relais für Anlaßsperre und Rückfahrlicht

Zentralelektrik – Vorderseite:

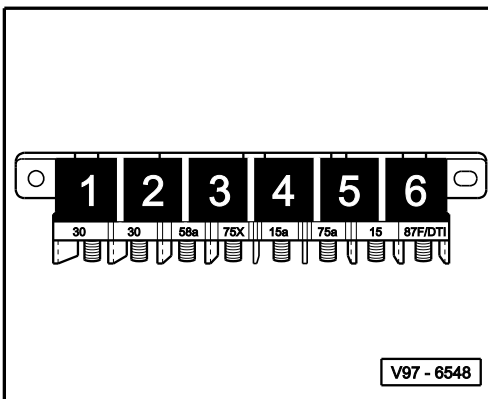

Relaisplatzbelegung :

- 4** – Brücke bei Schaltgetriebe
- 6** – Kraftstoffpumpenrelais

Schritt 2: Blinker-/Horn-Ansteuerung prüfen

Hinweis: Anschlüsse des 6-poligen Steckers siehe Seite 4/1

- Mit Hilfsleitung Kammer 1 und Kammer 4 überbrücken
 - Horn für DWA muß ertönen
- Mit Hilfsleitung Kammer 1 und Kammer 5 überbrücken
 - Blinker rechts müssen konstant leuchten
- Mit Hilfsleitung Kammer 1 und Kammer 6 überbrücken
 - Blinker links müssen konstant leuchten

Erfolgt bei einem der Prüfschritte nicht die erwartete Reaktion, Leitungen nach Stromlaufplan auf Unterbrechung/Kurzschluß prüfen.

Wird kein Fehler gefunden, Blinkerlampen bzw. DWA-Horn tauschen.

Schritt 3: V.A.G 1598 an ZV-Pumpe V94 anschließen

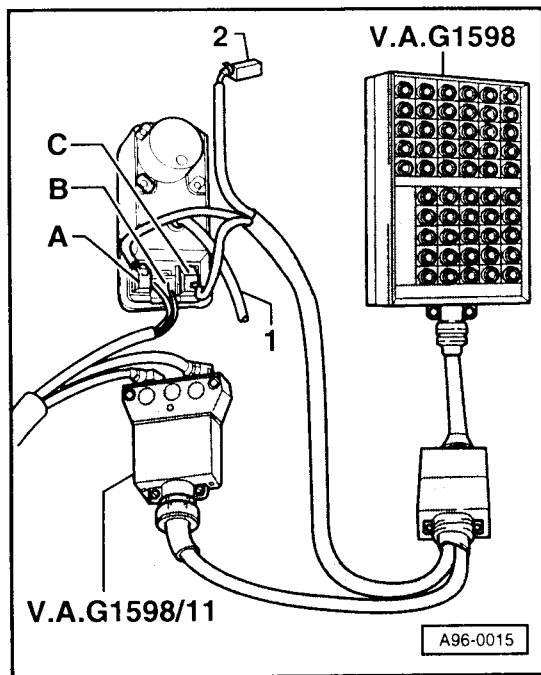

- A- 12-poliger Stecker schwarz (Steuerleitungen)
- B- 6-poliger Stecker schwarz (Spannungsversorgung)
- C- 16-poliger Stecker braun (Steuerleitungen)
- 1- Schlauch
- 2- frei

Hinweis: Kammerbelegung an der Prüfbox V.A.G 1598

Kammer am Stecker A	1	2	3	4	5	6	7	8	9	10	11	12				
Kammer am VAG 1598	41	42	43	44	45	46	47	48	49	50	51	52				
Kammer am Stecker C	1	2	3	4	5	6	7	8	9	10	11	12	13	14	15	16
Kammer am VAG 1598	1	2	3	4	5	6	7	8	9	10	11	12	13	14	15	16