



Audi Q7
(ab 06.2015)



8 Gang Automatikgetriebe 0D5

Inhaltsverzeichnis

00 - Technische Daten	1
1 Sicherheitshinweise	1
1.1 Sicherheitsmaßnahmen bei Arbeiten am Fahrzeug	1
1.2 Sicherheitsmaßnahmen bei Arbeiten an Fahrzeugen mit Start-Stopp-System	2
1.3 Sicherheitsmaßnahmen bei Probefahrt mit Prüf- und Messgeräten	2
1.4 Sicherheitsmaßnahmen bei Arbeiten am Aggregateträger	2
1.5 Sicherheitsmaßnahmen beim An- und Abschleppen	3
2 Kennzeichnung	4
2.1 Kennzeichnung Getriebe	4
3 Reparaturhinweise	6
3.1 Sauberkeitsregeln	6
3.2 Allgemeine Hinweise	6
3.3 Allgemeine Reparaturhinweise	7
3.4 Kontaktkorrosion	9
3.5 Leitungsverlegung und -befestigung	10
4 Technische Daten	11
4.1 Füllmengen	11
4.2 Ölverteilung	12
4.3 Kupplungslogik	13
5 Übersicht Kraftübertragung	15
5.1 Übersicht Kraftübertragung - Allradantrieb	15
32 - Drehmomentwandler	16
1 Drehmomentwandler	16
37 - Betätigung, Gehäuse	17
1 ATF-Kreislauf	17
1.1 Montageübersicht - ATF-Kreislauf	17
1.2 ATF-Kühler aus- und einbauen	21
1.3 ATF-Leitungen aus- und einbauen	24
2 ATF	28
2.1 ATF-Stand prüfen	28
2.2 ATF ablassen und auffüllen	33
3 Getriebe aus- und einbauen	37
3.1 Anzugsdrehmomente für Getriebe	37
3.2 Getriebe ausbauen	39
3.3 Getriebe einbauen	104
4 Aggregatelagerung	114
4.1 Montageübersicht - Aggregatelagerung	114
4.2 Tunnelquerträger aus- und einbauen	115
5 Transport des Getriebes	125
6 Befestigung am Motor- und Getriebehälter	127
7 Schaltbetätigung	129
7.1 Montageübersicht - Schaltbetätigung	129
7.2 Montageübersicht - Notentriegelung für Parksperr	131
7.3 Schaltbetätigung prüfen	132
7.4 Notentriegelung aus Stellung P	137
7.5 Griff für Wählhebel aus- und einbauen	138
7.6 Wählhebelmanschette am Griff für Wählhebel trennen und zusammenbauen	140
7.7 Schaltbetätigung aus- und einbauen	141
7.8 Notentriegelungsseilzug für Parksperr aus- und einbauen	143



7.9	Dichtring für Schaltwelle ersetzen	148
38	- Räder, Regelung	152
1	ATF-System	152
1.1	Ölwanne aus- und einbauen	152
2	Mechatronik	155
39	- Achsantrieb, Ausgleichgetriebe vorn	156
1	Achsantrieb	156
1.1	Montageübersicht - Achsantrieb	156
1.2	O-Ring am Deckel für Achsantrieb vorn aus- und einbauen	159
2	Achsöl	161
2.1	Achsöl-Stand prüfen	161
2.2	Achsöl ablassen und auffüllen	169
3	Dichtringe	181
3.1	Dichtring links ersetzen	181
3.2	Dichtring rechts ersetzen	184
4	Ausgleichsgetriebe	187
4.1	Flanschwellen links aus- und einbauen	187
4.2	Flanschwellen rechts aus- und einbauen	192
5	Mittendifferenzial	195
6	Getriebesteuerung	196
6.1	Einbauorteübersicht - Getriebesteuerung	196
7	Verteilergetriebe	199

1.1.2 Montageübersicht - ATF-Kreislauf, Audi Q7 ab Produktaufwertung, Audi Q8



Vorsicht!

Schadungsgefahr des Getriebes.

- ◆ *Sämtliche bei der Demontage angebrachten Stopfen an den ATF-Leitungen und am Getriebe entfernen.*
- ◆ *Wenn die Stopfen vergessen werden, funktioniert die ATF-Kühlung nicht und das Getriebe wird geschädigt.*

1 - O-Ringe

- bei Undichtigkeit ATF-Leitung ersetzen
- vor dem Einsetzen mit ATF bestreichen

2 - O-Ringe

- bei Undichtigkeit ATF-Leitung ersetzen
- vor dem Einsetzen mit ATF bestreichen

3 - Schraube

- 20 Nm

4 - ATF-Leitungen

- mit neuem O-Ring von Hand bis Anschlag einstecken
- aus- und einbauen ⇒ [Seite 26](#)
- reinigen ⇒ [Seite 27](#)

5 - ATF-Kühler

- aus- und einbauen ⇒ [Seite 21](#)

6 - Schraube

- 3 Stück
- 8 Nm

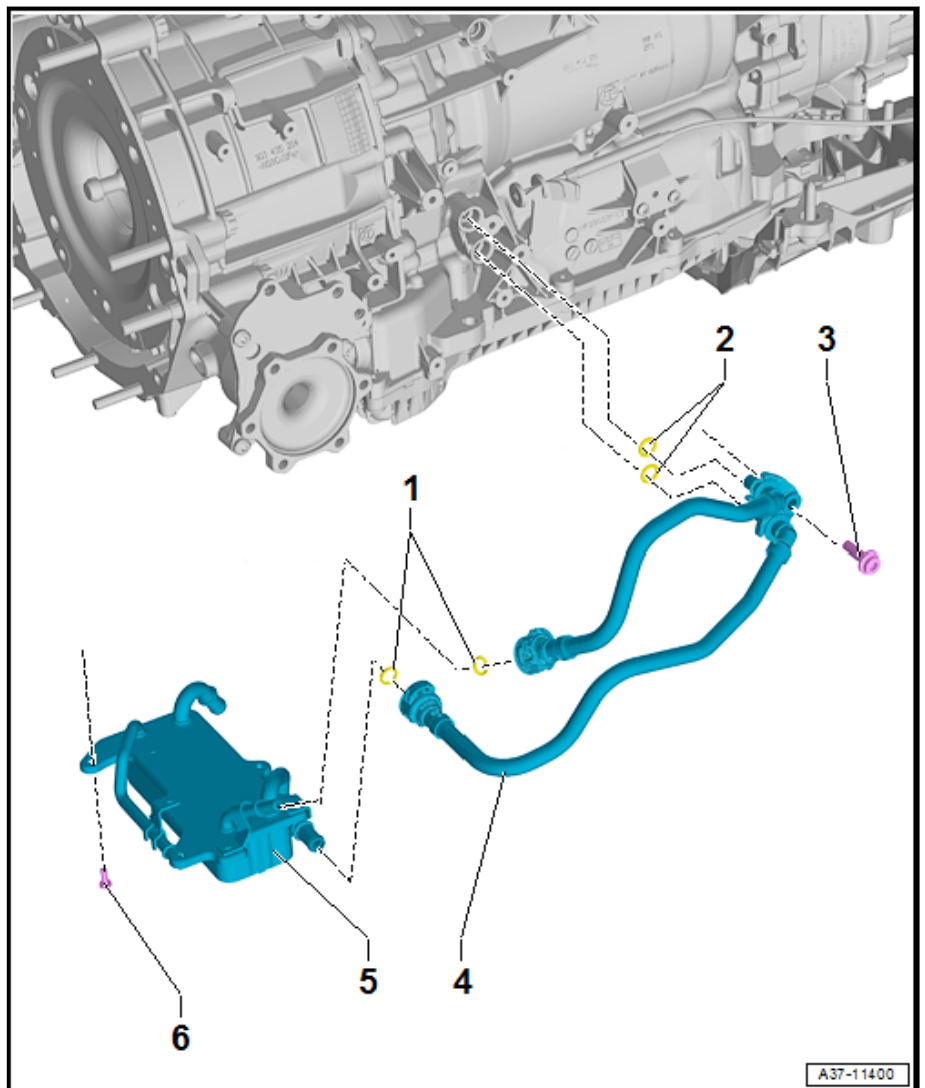

1.1.3 Montageübersicht - ATF-Kreislauf, Ablass- und Verschlusschrauben



Vorsicht!

Beschädigungsgefahr des Lenkgetriebes.

- ◆ **Lenkgetriebe nicht an den elektrischen Leitungen aufhängen.**

- Auffanggerät des Kühlflüssigkeits-Sammelsystems -VAS 5014- oder Auffangwanne für Werkstattkräne -VAS 6208- unterstellen.

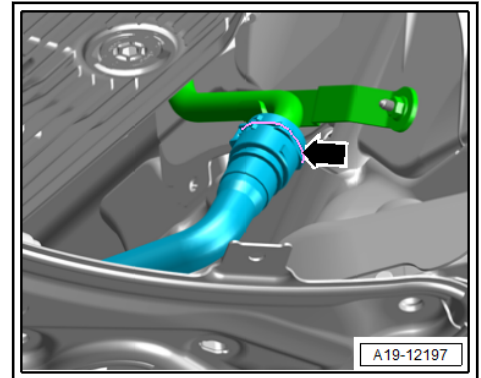

- Halteklammer -Pfeil- anheben, Kühlmittelschlauch rechts hinten abbauen.
- Kühlmittelschlauch nach unten halten und Kühlmittel ablaufen lassen.
- Elektrische Steckverbindung -Pfeil- für Ventil für Getriebeölkühlung -N509- trennen.

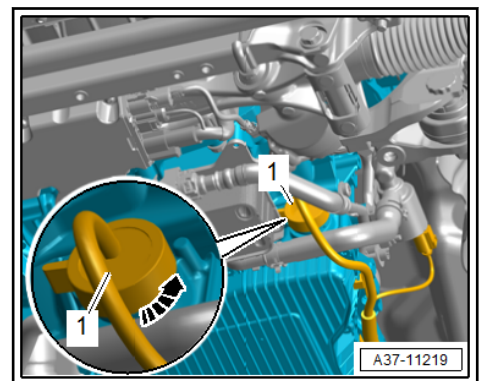
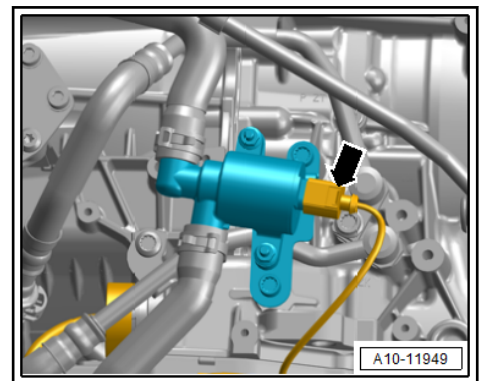



◆ Getriebeaufnahme -T40173-

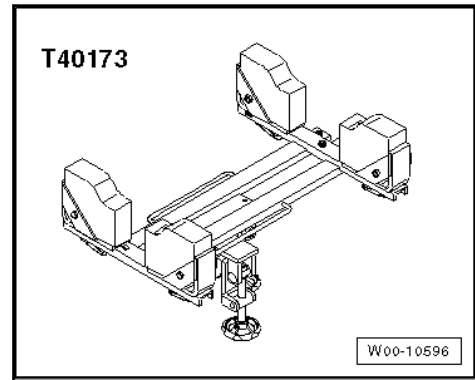

◆ Bundschraube M10x40

◆ Mutter M10

Getriebeaufnahme -T40173- vorbereiten:

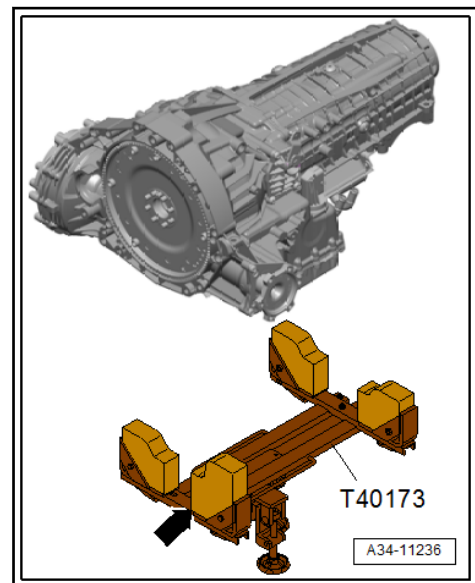

- Der Aufnahmeklotz -Pfeil- muss so gedreht werden, dass die längere Seite nach oben steht, wie in der Abbildung gezeigt.

Ausbauen

- Vorderräder in Geradeausstellung bringen.



Vorsicht!

Zerstörungsgefahr elektronischer Bauteile beim Abklemmen der Batterie.

- ◆ **Maßnahmen beim Abklemmen der Batterie beachten.**

- Batterie abklemmen ⇒ Elektrische Anlage; Rep.-Gr. 27; Batterie; Batterie ab- und anklemmen.
- Luftfiltergehäuse ausbauen ⇒ Rep.-Gr. 24; Luftfilter; Luftfiltergehäuse aus- und einbauen.
- Geräuschdämpfungen ausbauen ⇒ Karosserie-Montagearbeiten Außen; Rep.-Gr. 66; Geräuschdämpfung; Geräuschdämpfung aus- und einbauen.