



**Audi Q2**  
(ab 2016)



**6 Gang Doppelkupplungsgetriebe 0D9**

## Inhaltsverzeichnis

<b>00 - Technische Daten</b> .....	<b>1</b>
<b>1 Sicherheitshinweise</b> .....	<b>1</b>
1.1 Allgemeine Sicherheitsvorschriften .....	1
1.2 Sicherheitsmaßnahmen bei Arbeiten an Fahrzeugen mit Start-Stopp-System .....	1
1.3 Sicherheitsmaßnahmen bei Probefahrt mit Prüf- und Messgeräten .....	2
1.4 Sicherheitsmaßnahmen beim An- und Abschleppen .....	2
<b>2 Kennzeichnung</b> .....	<b>3</b>
2.1 Kennzeichnung Getriebe .....	3
2.2 Kennzeichnung Winkelgetriebe .....	4
<b>3 Reparaturhinweise</b> .....	<b>5</b>
3.1 Allgemeine Hinweise .....	5
3.2 Sicherheitsfunktionen des Getriebesteuergeräts .....	6
3.3 Sauberkeitsregeln .....	6
3.4 Allgemeine Reparaturhinweise .....	7
3.5 Kontaktkorrosion .....	8
<b>4 Technische Daten</b> .....	<b>9</b>
4.1 Füllmengen .....	9
<b>30 - Kupplung</b> .....	<b>10</b>
<b>1 Kupplung</b> .....	<b>10</b>
1.1 Montageübersicht - Doppelkupplung .....	10
1.2 Doppelkupplung ausbauen .....	10
1.3 Doppelkupplung einbauen .....	14
<b>34 - Betätigung, Gehäuse</b> .....	<b>27</b>
<b>1 Schaltbetätigung</b> .....	<b>27</b>
1.1 Montageübersicht - Griff für Wählhebel .....	27
1.2 Montageübersicht - Schaltbetätigung .....	31
1.3 Notentriegelung aus Stellung P .....	34
1.4 Griff für Wählhebel aus- und einbauen .....	39
1.5 Drucktaste im Griff in Einbaustellung bringen .....	43
1.6 Schaltbetätigung aus- und einbauen .....	45
1.7 Schaltbetätigung prüfen .....	47
1.8 Wählhebelseilzug prüfen und einstellen .....	50
1.9 Dichtring für Schaltwelle ersetzen .....	52
<b>2 Getriebe aus- und einbauen</b> .....	<b>57</b>
2.1 Anzugsdrehmomente für Getriebe .....	57
2.2 Getriebe ausbauen .....	58
2.3 Getriebe einbauen .....	85
<b>3 Transport des Getriebes</b> .....	<b>89</b>
<b>4 Befestigung am Motor- und Getriebehälter</b> .....	<b>91</b>
<b>5 Aggregatelagerung</b> .....	<b>93</b>
5.1 Montageübersicht - Aggregatelagerung .....	93
<b>6 Winkelgetriebe</b> .....	<b>94</b>
6.1 Montageübersicht - Winkelgetriebe .....	94
6.2 Winkelgetriebe ausbauen .....	95
6.3 Winkelgetriebe einbauen .....	101
6.4 Anzugsdrehmomente für Winkelgetriebe .....	102
<b>7 Mechatronik</b> .....	<b>104</b>
7.1 Montageübersicht - Mechatronik .....	104
7.2 Ölwanne aus- und einbauen .....	107



7.3	Mechatronik aus- und einbauen .....	110
7.4	Sicherungsclip am Fahrzeugstecker ersetzen .....	114
7.5	Getriebeölpumpe aus- und einbauen .....	115
<b>8</b>	<b>Getriebeöl-Kreislauf .....</b>	<b>119</b>
8.1	Montageübersicht - Getriebeöl-Kreislauf .....	119
8.2	Getriebeölkühler aus- und einbauen .....	119
8.3	Getriebeölfilter aus- und einbauen .....	123
<b>9</b>	<b>Getriebeöl .....</b>	<b>126</b>
9.1	Werkzeuge für den Getriebeölwechsel .....	126
9.2	Getriebeölstand prüfen .....	127
9.3	Getriebeöl ablassen und auffüllen .....	131
<b>35</b>	<b>- Räder, Wellen .....</b>	<b>134</b>
1	Räder und Wellen zerlegen und zusammenbauen .....	134
<b>39</b>	<b>- Achsantrieb, Ausgleichgetriebe .....</b>	<b>135</b>
<b>1</b>	<b>Getriebesteuerung .....</b>	<b>135</b>
1.1	Einbauorteübersicht - Getriebesteuerung .....	135
<b>2</b>	<b>Dichtringe .....</b>	<b>136</b>
2.1	Einbauorteübersicht - Dichtringe .....	136
2.2	Dichtring links ersetzen .....	138
2.3	Dichtring rechts ersetzen .....	139
<b>3</b>	<b>Ausgleichsgetriebe .....</b>	<b>143</b>
3.1	Montageübersicht - Ausgleichsgetriebe .....	143
3.2	Flanschwellen links aus- und einbauen .....	144
3.3	Flanschwellen rechts aus- und einbauen .....	146
<b>4</b>	<b>Bauteile des Winkelgetriebes .....</b>	<b>151</b>
4.1	Montageübersicht - Bauteile des Winkelgetriebes .....	151
4.2	Dichtringe für Winkelgetriebe ersetzen .....	153
<b>5</b>	<b>Achsöl .....</b>	<b>170</b>
5.1	Werkzeuge für den Achsölwechsel .....	170
5.2	Achsöl-Stand prüfen .....	171
5.3	Achsöl ablassen und auffüllen .....	173

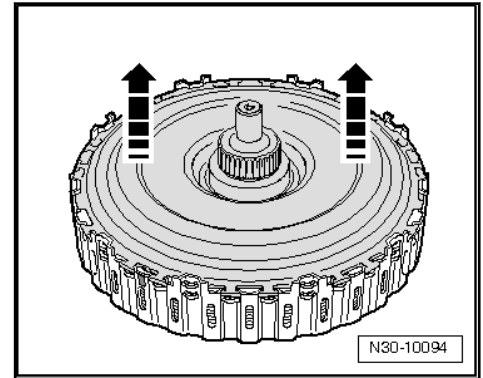

- Sicherungsring -Pfeil- mit Schraubendreher oder Spitzzange heraushebeln.

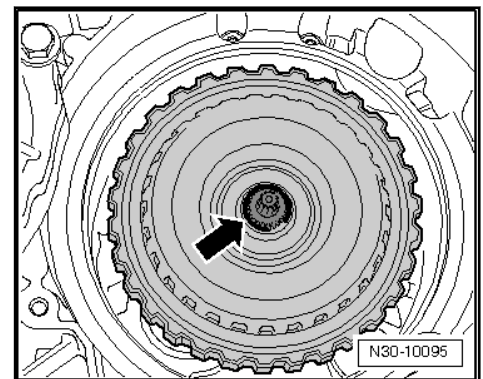

- Der Sicherungsring wird ersetzt.
- Doppelkupplung vorsichtig aus dem Getriebe herausnehmen.

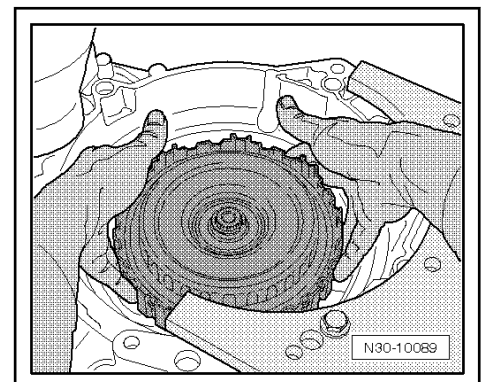

- Doppelkupplung vorsichtig herausnehmen. Darauf achten, dass keine Teile herausfallen, deshalb die Kupplung auf keinen Fall umdrehen!
- Wenn die Doppelkupplung ausgebaut ist, prüfen, ob das Kupplungsgehäuse beim Ausbau beschädigt wurde.
- Pumpenwelle -A- herausziehen und zur Seite legen.

### 1 - Griff für Wählhebel

- mit Wählhebelschleife
- aus- und einbauen ⇒ [Seite 39](#)
- Sperrtaste am Griff für Wählhebel in Einbaulage bringen ⇒ [Seite 43](#)

### 2 - Dämpfung

- für Schaltgehäuse
- nicht für alle Fahrzeug

### 3 - Anzeigeeinheit für Wählhebelstellung -Y26-

- aus- und einbauen ⇒ Elektrische Anlage; Rep.-Gr. 96; Leuchten; Anzeigeeinheit für Wählhebelstellung -Y26- aus- und einbauen

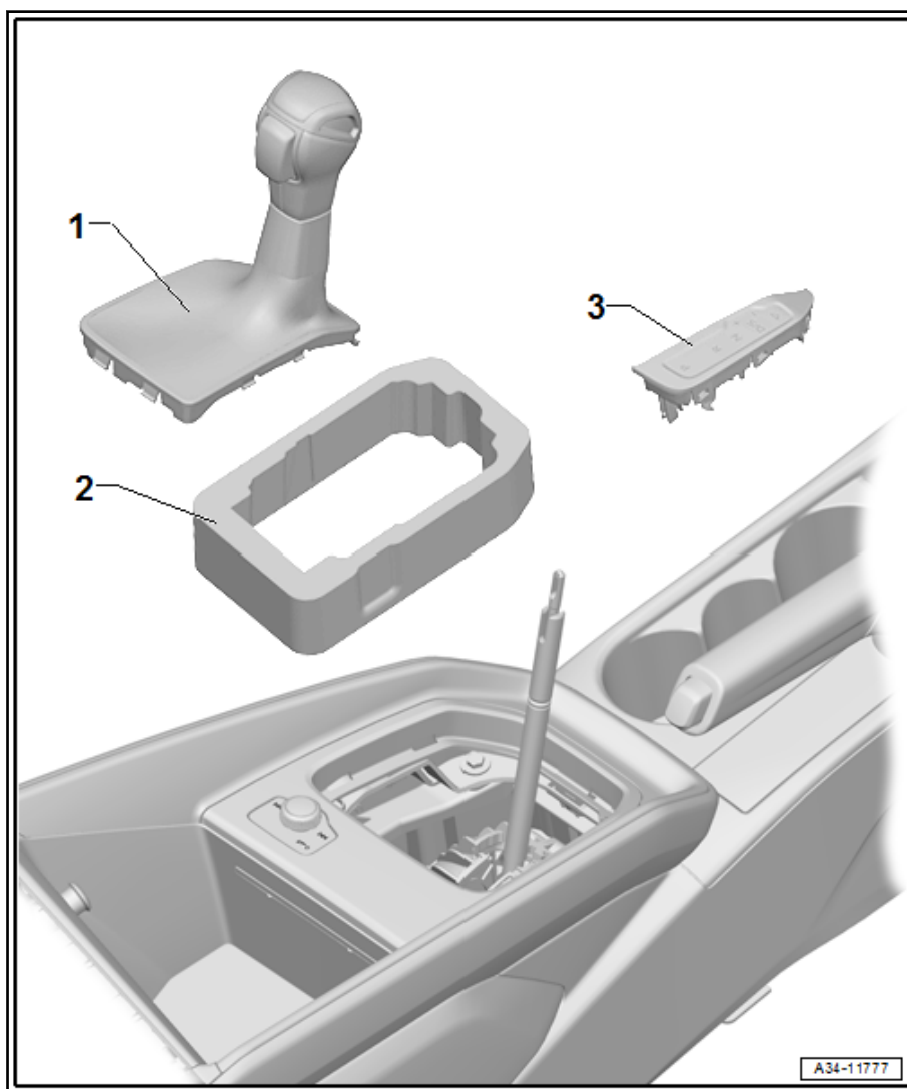

## 1.1.4 Montageübersicht - Griff für Wählhebel, Audi Q3

Die Übersicht ist beispielhaft für einen Linkslenker dargestellt. Bei Rechtslenkern ist die Anordnung der Bauteile spiegelbildlich.

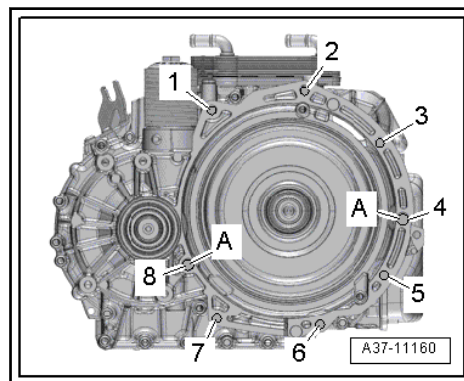

- Die Schraube -3- befindet sich in der Einbauöffnung für Anlasser.
- Aggregateträger ohne Lenkgetriebe ausbauen ⇒ Fahrwerk, Achsen, Lenkung; Rep.-Gr. 40; Aggregateträger; Aggregateträger ohne Lenkgetriebe aus- und einbauen.
- Motor in Einbaulage abfangen ⇒ Rep.-Gr. 10; Aggregatelaagerung; Motor in Einbaulage abfangen.
- Wenn vorhanden, Mutter -3- lösen und Masseleitung -B- abnehmen.

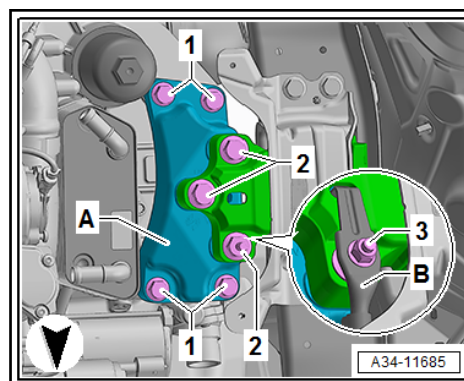

- Schrauben -1, 2- herausdrehen, Getriebestütze -A- abnehmen.
- Motor/Getriebe-Aggregat mit der Spindel -10 - 222 A /11- so weit absenken, bis sich zwischen Getriebegehäuse und Getriebelagerung das Maß -a- einstellt.

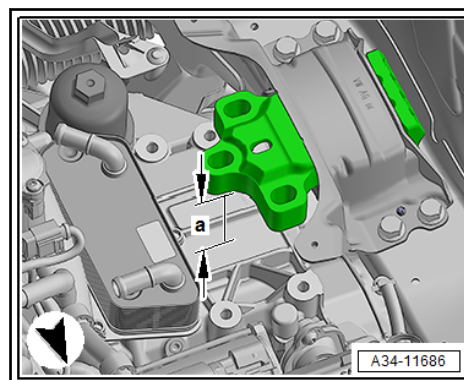

- Maß -a- = maximal 65 mm.
- Muttern -Pfeile- herausdrehen, Wärmeschutzblech für Gelenkwelle rechts abnehmen. (Unterschiedliche Ausführungen.)