



**Audi Q2**  
(ab 2016)



**Motor 2,0 Liter TFSI Gen.3 Benziner 140 kW**

## Inhaltsverzeichnis

<b>00 - Technische Daten</b> .....	<b>1</b>
<b>1 Kennzeichnung</b> .....	<b>1</b>
<b>2 Sicherheitshinweise</b> .....	<b>2</b>
<b>3 Reparaturhinweise</b> .....	<b>3</b>
<b>10 - Motor aus- und einbauen</b> .....	<b>4</b>
<b>1 Motor aus- und einbauen</b> .....	<b>4</b>
1.1 Motor ausbauen .....	4
1.2 Motor und Getriebe trennen .....	23
1.3 Motor am Motor- und Getriebehalter befestigen .....	23
1.4 Motor einbauen .....	23
<b>2 Aggregatelagerung</b> .....	<b>27</b>
2.1 Montageübersicht - Aggregatelagerung .....	27
2.2 Motor in Einbaulage abfangen .....	30
2.3 Motorlager aus- und einbauen .....	30
2.4 Getriebelager aus- und einbauen .....	31
2.5 Pendelstütze aus- und einbauen .....	33
2.6 Einstellung der Aggregatelager prüfen .....	34
2.7 Aggregatelager einstellen .....	34
<b>3 Motorabdeckung</b> .....	<b>37</b>
<b>13 - Kurbeltrieb</b> .....	<b>38</b>
<b>1 Zylinderblock Riemenscheibenseite</b> .....	<b>38</b>
1.1 Montageübersicht - Zylinderblock Riemenscheibenseite .....	38
1.2 Keilrippenriemen aus- und einbauen .....	38
1.3 Spannvorrichtung für Keilrippenriemen aus- und einbauen .....	38
1.4 Schwingungsdämpfer aus- und einbauen .....	38
1.5 Halter für Nebenaggregate aus- und einbauen .....	38
1.6 Motorstütze aus- und einbauen .....	38
<b>2 Zylinderblock Getriebeseite</b> .....	<b>40</b>
<b>3 Kurbelwelle</b> .....	<b>41</b>
<b>4 Ausgleichswelle</b> .....	<b>42</b>
<b>5 Kolben und Pleuel</b> .....	<b>43</b>
<b>15 - Zylinderkopf, Ventiltrieb</b> .....	<b>44</b>
<b>1 Abdeckung für Steuerkette</b> .....	<b>44</b>
<b>2 Kettentrieb</b> .....	<b>45</b>
<b>3 Zylinderkopf</b> .....	<b>46</b>
3.1 Montageübersicht - Zylinderkopf .....	46
3.2 Zylinderkopf aus- und einbauen .....	46
3.3 Kompressionsdruck prüfen .....	46
<b>4 Ventiltrieb</b> .....	<b>47</b>
<b>5 Ein- und Auslassventile</b> .....	<b>48</b>
<b>17 - Schmierung</b> .....	<b>49</b>
<b>1 Ölwanne/Ölpumpe</b> .....	<b>49</b>
1.1 Montageübersicht - Ölwanne/Ölpumpe .....	49
1.2 Motoröl .....	49
1.3 Ölwanneunterteil aus- und einbauen .....	49
1.4 Ölpumpe aus- und einbauen .....	49
1.5 Ölwanneoberteil aus- und einbauen .....	49



1.6	Ölstands- und Öltemperaturgeber G266 aus- und einbauen	49
<b>2</b>	<b>Motorölkühler</b>	<b>50</b>
<b>3</b>	<b>Kurbelgehäuseentlüftung</b>	<b>51</b>
<b>4</b>	<b>Ölfilter/Öldruckschalter</b>	<b>52</b>
<b>19</b>	<b>Kühlung</b>	<b>53</b>
<b>1</b>	<b>Kühlsystem/Kühlmittel</b>	<b>53</b>
1.1	Anschlussplan - Kühlmittelschläuche	53
1.2	Kühlsystem auf Dichtigkeit prüfen	54
1.3	Kühlmittel ablassen und auffüllen	55
<b>2</b>	<b>Kühlmittelpumpe/Kühlmittelregelung</b>	<b>61</b>
2.1	Montageübersicht - Kühlmittelpumpe/Kühlmittelregler	61
2.2	Montageübersicht - Elektrische Kühlmittelpumpe	61
2.3	Montageübersicht - Kühlmitteltemperaturgeber	61
2.4	Elektrische Kühlmittelpumpe aus- und einbauen	61
2.5	Kühlmittelpumpe aus- und einbauen	61
2.6	Zahnriemen für Kühlmittelpumpe aus- und einbauen	62
2.7	Stellelement für Motortemperaturregelung N493 aus- und einbauen	63
2.8	Kühlmitteltemperaturgeber G62 aus- und einbauen	63
2.9	Kühlmitteltemperaturgeber am Kühlerausgang G83 aus- und einbauen	63
2.10	Kühlmittelventile aus- und einbauen	63
<b>3</b>	<b>Kühlmittelrohre</b>	<b>64</b>
3.1	Montageübersicht - Kühlmittelrohre	64
3.2	Kühlmittelrohre aus- und einbauen	64
3.3	Kühlmittelrohre für Getriebe aus- und einbauen	65
<b>4</b>	<b>Kühler/Kühlerlüfter</b>	<b>66</b>
4.1	Montageübersicht - Kühler/Kühlerlüfter	66
4.2	Kühler aus- und einbauen	68
4.3	Lüfterzarge aus- und einbauen	70
4.4	Kühlerlüfter V7 aus- und einbauen	71
<b>21</b>	<b>Aufladung</b>	<b>73</b>
<b>1</b>	<b>Abgasturbolader</b>	<b>73</b>
1.1	Montageübersicht - Abgasturbolader	73
1.2	Abgasturbolader aus- und einbauen	73
1.3	Umluftventil für Turbolader N249 aus- und einbauen	74
<b>2</b>	<b>Ladeluftsystem</b>	<b>75</b>
2.1	Montageübersicht - Ladeluftsystem	75
2.2	Montageübersicht - Ladeluft-Schlauchverbindungen	77
2.3	Ladeluftkühler aus- und einbauen	77
2.4	Ladedruckgeber G31 aus- und einbauen	79
2.5	Ladeluftsystem auf Dichtigkeit prüfen	80
<b>24</b>	<b>Kraftstoffaufbereitung, Einspritzung</b>	<b>82</b>
<b>1</b>	<b>Einspritzanlage</b>	<b>82</b>
1.1	Einbauorteübersicht - Einspritzanlage	82
<b>2</b>	<b>Luftfilter</b>	<b>93</b>
2.1	Montageübersicht - Luftfiltergehäuse	93
2.2	Luftfiltergehäuse aus- und einbauen	95
<b>3</b>	<b>Saugrohr</b>	<b>97</b>
3.1	Montageübersicht - Saugrohr	97
3.2	Saugrohr aus- und einbauen	97
3.3	Drosselklappensteuereinheit J338 aus- und einbauen	98
3.4	Drosselklappensteuereinheit reinigen	99

3.5	Saugrohrumschaltung prüfen .....	99
<b>4</b>	<b>Einspritzventile</b> .....	<b>100</b>
<b>5</b>	<b>Geber und Sensoren</b> .....	<b>101</b>
5.1	Ansauglufttemperaturgeber G42/Saugrohrdruckgeber G71 aus- und einbauen .....	101
5.2	Luftmassenmesser G70 aus- und einbauen .....	101
5.3	Kraftstoffdruckgeber G247 aus- und einbauen .....	103
5.4	Kraftstoffdruckgeber G247 prüfen .....	104
5.5	Kraftstoffdruckgeber für Niederdruck G410 aus- und einbauen .....	104
<b>6</b>	<b>Hochdruckpumpe</b> .....	<b>105</b>
<b>7</b>	<b>Lambdasonde</b> .....	<b>106</b>
<b>8</b>	<b>Motorsteuergerät</b> .....	<b>107</b>
8.1	Motorsteuergerät J623 aus- und einbauen .....	107
<b>26</b>	<b>- Abgasanlage</b> .....	<b>112</b>
1	<b>Abgasrohre/Schalldämpfer</b> .....	<b>112</b>
1.1	Montageübersicht - Schalldämpfer .....	112
1.2	Abgasrohre/Schalldämpfer trennen .....	116
1.3	Schalldämpfer aus- und einbauen .....	118
1.4	Abgasanlage spannungsfrei einrichten .....	120
1.5	Abgasanlage auf Dichtigkeit prüfen .....	121
2	<b>Abgasreinigung</b> .....	<b>122</b>
<b>28</b>	<b>- Zündanlage</b> .....	<b>123</b>
1	<b>Zündanlage</b> .....	<b>123</b>

- Schrauben -Pfeile- für Motorlager etwa 2 Umdrehungen herausdrehen.

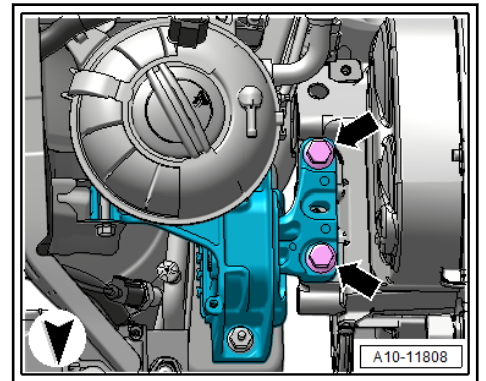

- Schlauchschelle -1- lösen, Luftführungsschlauch vom Ladeluftkühler abbauen.

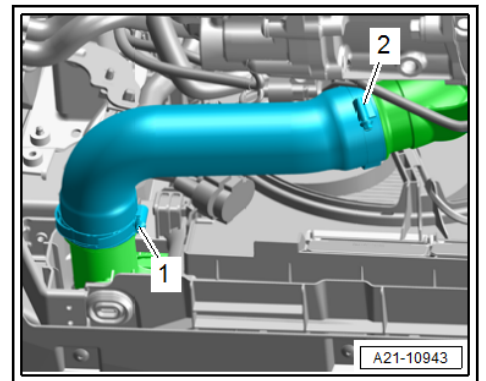

- Elektrische Steckverbindung -1- für Kühlerlüfter trennen, dazu Sicherung in -Pfeilrichtung A- schieben und Entriegelung nach unten drücken.

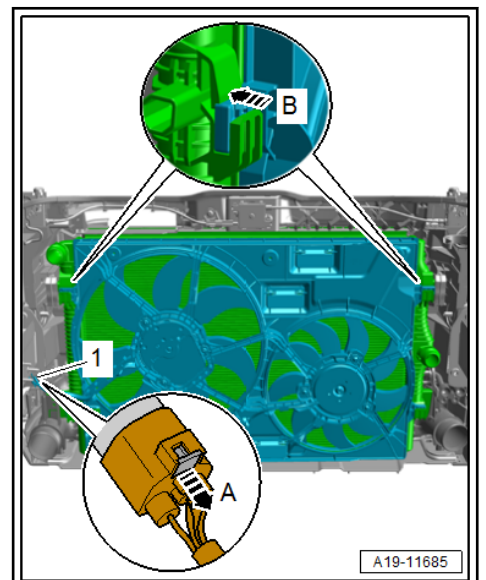

- Links und rechts Verriegelungslaschen für Lüfterzarge gleichzeitig drücken -Pfeil B- und Lüfterzarge nach unten vom Kühler abnehmen.
- Schlauchschelle -2- lösen.



### 1 - Kühlerjalousie

- ☐ unterschiedliche Ausführungen; Zuordnung → Elektronischer Teilekatalog

### 2 - Lüfterzarge

- ☐ aus- und einbauen ⇒ [Seite 70](#)

### 3 - Schraube

- ☐ 5 Nm

### 4 - Kühlerlüfter -V7-

- ☐ aus- und einbauen ⇒ [Seite 71](#)

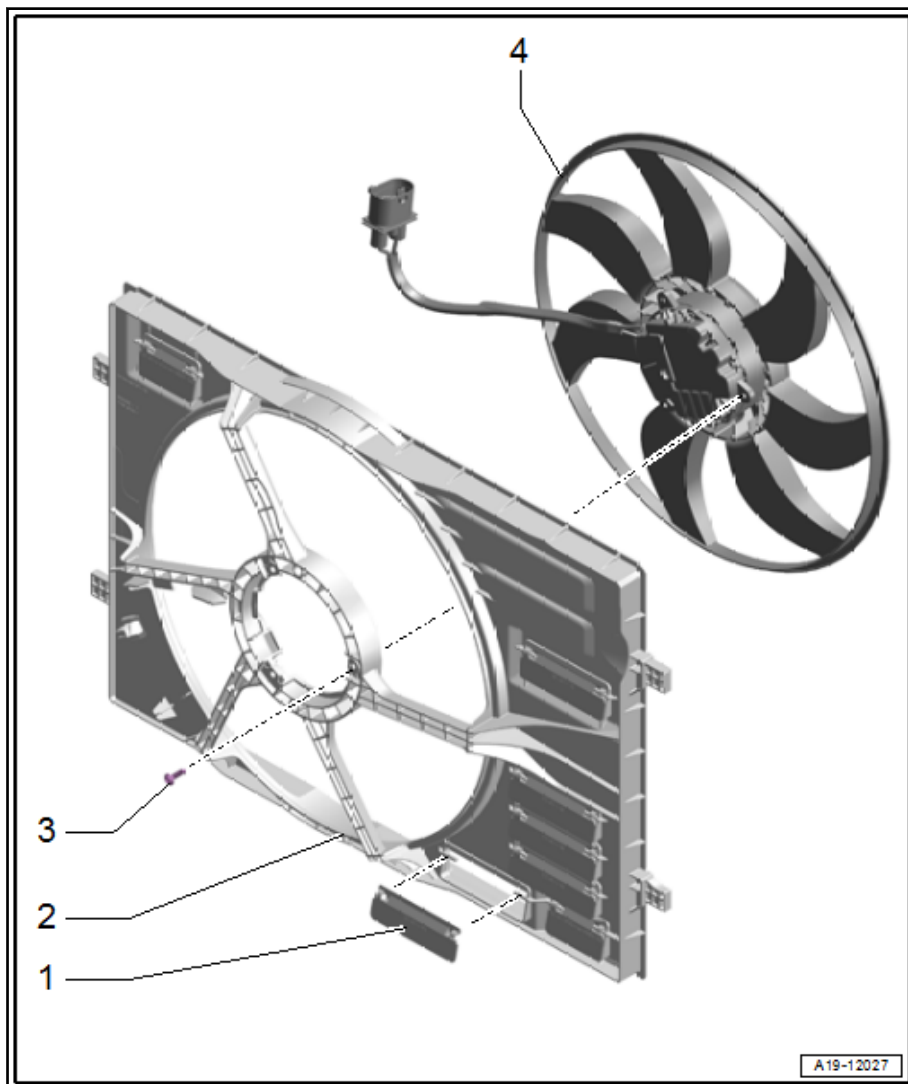

## 4.2 Kühler aus- und einbauen

Benötigte Spezialwerkzeuge, Prüf- und Messgeräte sowie Hilfsmittel

- ◆ Schlüssel -T40252-

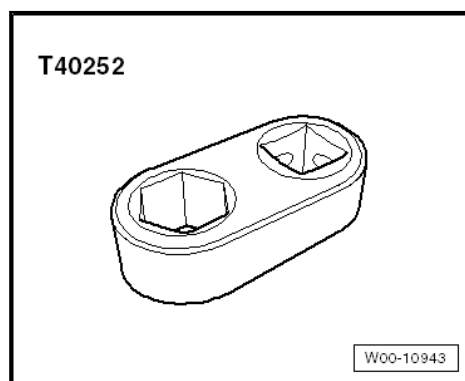

### Ausbauen

- Kühlmittel ablassen ⇒ [Seite 55](#) .
- Luffiltergehäuse ausbauen ⇒ [Seite 95](#) .
- Lüfterzarge ausbauen ⇒ [Seite 70](#) .