



Audi Q2
(ab 2016)



Bremsanlage

Inhaltsverzeichnis

00 - Technische Daten	1
1 Kennzeichnung	1
1.1 Zuordnung PR-Nummer - Bremse	1
2 Sicherheitshinweise	2
2.1 Sicherheitsmaßnahmen bei Arbeiten an Fahrzeugen mit Start-Stopp-System	2
2.2 Sicherheitsmaßnahmen bei Probefahrt mit Prüf- und Messgeräten	2
2.3 Sicherheitsmaßnahmen bei Arbeiten am Hochvoltsystem	2
2.4 Sicherheitsmaßnahmen bei Arbeiten in der Nähe von Hochvoltkomponenten	3
3 Reparaturhinweise	5
3.1 Kennschilder	5
3.2 Verwendung von Kraftschraubern	5
3.3 Sauberkeitsregeln	6
3.4 Allgemeine Reparaturhinweise	6
3.5 Kontaktkorrosion	6
4 Technische Daten	8
4.1 Technische Daten der Bremse	8
5 Bremsprüfung	10
5.1 Allgemeine Hinweise	10
5.2 Fahrzeuge mit Frontantrieb prüfen	10
5.3 Fahrzeuge mit Allradantrieb prüfen	10
5.4 Feststellbremse prüfen	10
5.5 Bremsscheiben prüfen	11
6 Elektrische Bauteile	14
6.1 Diagnoseeinstiege	14
45 - Antiblockiersystem	16
1 Sicherheitshinweise	16
2 Allgemeine Hinweise	17
2.1 Reparaturhinweise für Arbeiten am ABS	17
3 Einbauorteübersicht	18
3.1 Einbauorteübersicht - ABS/ESP	18
4 Steuergerät und Hydraulikeinheit	21
4.1 Montageübersicht - Steuergerät und Hydraulikeinheit	21
4.2 Steuergerät für ABS J104 mit Hydraulikeinheit für ABS N55 aus- und einbauen	26
4.3 Steuergerät von der Hydraulikeinheit trennen	37
4.4 Steuergerät an die Hydraulikeinheit anbauen	38
5 Sensoren	40
5.1 Montageübersicht - Drehzahlfühler an der Vorderachse	40
5.2 Montageübersicht - Drehzahlfühler an der Hinterachse	41
5.3 Bremslichtschalter aus- und einbauen	43
5.4 Drehzahlfühler an der Vorderachse G45 / G47 aus- und einbauen	46
5.5 Drehzahlfühler an der Hinterachse G44 / G46 aus- und einbauen	47
5.6 Sensorring für ABS prüfen	48
46 - Bremse, Bremsmechanik	50
1 Sicherheitshinweise	50
2 Vorderradbremse	51
2.1 Montageübersicht - Vorderradbremse	51
2.2 Bremsbeläge aus- und einbauen	53
2.3 Bremssattel aus- und einbauen	57
2.4 Bremssattel ersetzen	59



2.5	Bremsträger aus- und einbauen	62
2.6	Bremsscheibe aus- und einbauen	63
2.7	Bremsabschirmblech aus- und einbauen	64
3	Hinterradbremse	65
3.1	Montageübersicht - Hinterradbremse	65
3.2	Bremsbeläge aus- und einbauen	68
3.3	Bremssattel aus- und einbauen	72
3.4	Bremssattel ersetzen	75
3.5	Bremsträger aus- und einbauen	78
3.6	Bremsscheibe aus- und einbauen	79
3.7	Bremsabschirmblech aus- und einbauen	80
4	Feststellbremse	82
4.1	Montageübersicht - Feststellbremse	82
4.2	Feststellmotor V282 / V283 aus- und einbauen	83
4.3	Feststellbremse manuell lösen	84
5	Bremspedal	86
5.1	Montageübersicht - Bremspedal	86
5.2	Bremspedal vom Bremskraftverstärker trennen	90
5.3	Bremspedal mit Bremskraftverstärker verbinden	91
5.4	Bremspedal aus- und einbauen	91
5.5	Lagerbock aus- und einbauen	93
47 - Bremse, Bremshydraulik		97
1	Sicherheitshinweise	97
2	Bremssattel vorn	98
2.1	Montageübersicht - Bremssattel vorn	98
2.2	Bremssattelkolben aus- und einbauen	98
2.3	Lagerbuchse und Führungsbolzen ersetzen	100
3	Bremssattel hinten	102
3.1	Montageübersicht - Bremssattel hinten	102
3.2	Schutzkappe aus- und einbauen	102
3.3	Lagerbuchse und Führungsbolzen ersetzen	104
4	Bremskraftverstärker/Hauptbremszylinder	106
4.1	Montageübersicht - Bremskraftverstärker/Hauptbremszylinder	106
4.2	Bremskraftverstärker aus- und einbauen	114
4.3	Hauptbremszylinder aus- und einbauen	128
4.4	Bremsflüssigkeitsbehälter aus- und einbauen	134
4.5	Warnkontakt für Bremsflüssigkeitsstand F34 aus- und einbauen	141
4.6	Druckspeicher für Bremssystem VX70 aus- und einbauen	141
5	Unterdrucksystem	145
5.1	Montageübersicht - Elektrische Unterdruckpumpe	145
5.2	Montageübersicht - Unterdruckpumpe	147
5.3	Rückschlagventil prüfen	149
5.4	Rückschlagventil aus- und einbauen	150
5.5	Unterdruckgeber G608 aus- und einbauen	152
5.6	Unterdrucksystem prüfen	152
5.7	Elektrische Unterdruckpumpe aus- und einbauen	156
5.8	Unterdruckpumpe aus- und einbauen	157
6	Bremsleitungen	160
6.1	Trennstellen	160
7	Hydrauliksystem	161
7.1	Allgemeine Hinweise zur Bremsflüssigkeit	161
7.2	Hydrauliksystem normal entlüften	162
7.3	Hydrauliksystem nachentlüften	165

Wärmeschutzblech gesteckt:

- Wenn eingebaut, Verrastung entriegeln -Pfeil-, Wärmeschutzblech -1- zur linken Seite abziehen und abnehmen.

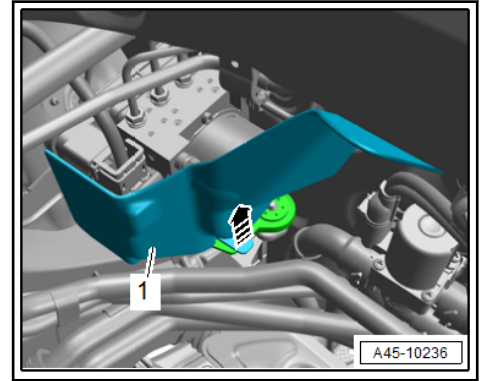

Wärmeschutzblech mit Verschraubung:

- Wenn eingebaut, Muttern -Pfeile- herausdrehen, Wärmeschutzblech -1- abnehmen.

Fortsetzung für alle Fahrzeuge:

- Leitungsführung ausclipsen.

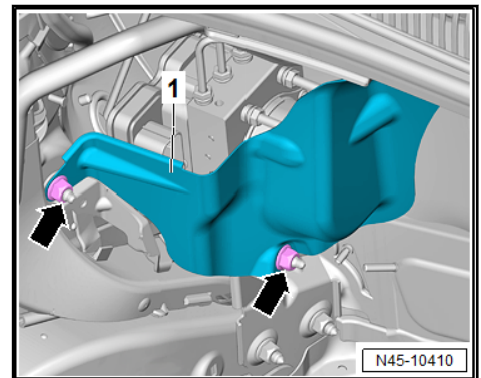

- Sicherungsschieber nach unten drücken -Pfeil A-.
- Elektrische Steckverbindung entriegeln -Pfeil B-.
- Elektrische Steckverbindung -1- abziehen.
- Darauf achten, dass keine Bremsflüssigkeit ins Steckergehäuse des Steuergeräts gelangt. Dies kann zu Korrosion der Kontakte und damit zum Ausfall des Systems führen.
- Ein verschmutztes Steckergehäuse sorgfältig mit Druckluft reinigen.

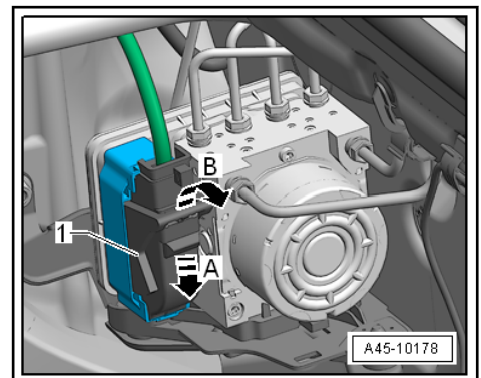

- Zum Schutz vor austretender Bremsflüssigkeit ausreichend nicht fasernde Lappen im Bereich unterhalb der Hydraulik-Steuereinheit auslegen.
- Bremsleitungen an der Hydraulik-Steuereinheit kennzeichnen.

HINWEIS

Zerstörungsgefahr von Bremsleitungen durch Verbiegen.

- **Niemals Bremsleitungen im Bereich der Hydraulikeinheit zu stark biegen.**
- Überwurfschrauben für Bremsleitungen in der Reihenfolge -6 ... 1- herausdrehen, Bremsleitungen etwas zur Seite drücken.
- Offene Verbindungsstellen sofort mit sauberen Verschlussstopfen verschließen.

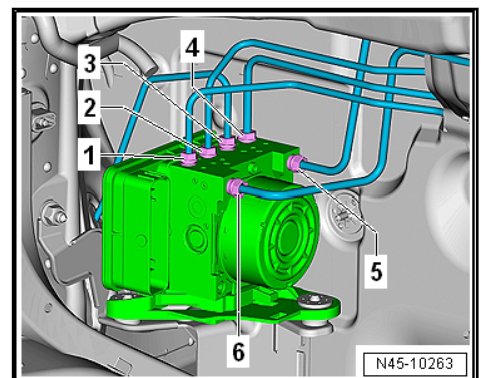

1 - Radlagereinheit

- ❑ der Sensorring für ABS ist im Radlager eingebaut
- ❑ ⇒ [„5.6 Sensorring für ABS prüfen“, Seite 48](#)

2 - Radlagergehäuse

3 - Drehzahlfühler

- ❑ Drehzahlfühler hinten rechts - G44- , Drehzahlfühler hinten links - G46-
- ❑ ⇒ [„5.5 Drehzahlfühler an der Hinterachse G44 / G46 aus- und einbauen“, Seite 47](#)

4 - Schraube

- ❑ 8 Nm

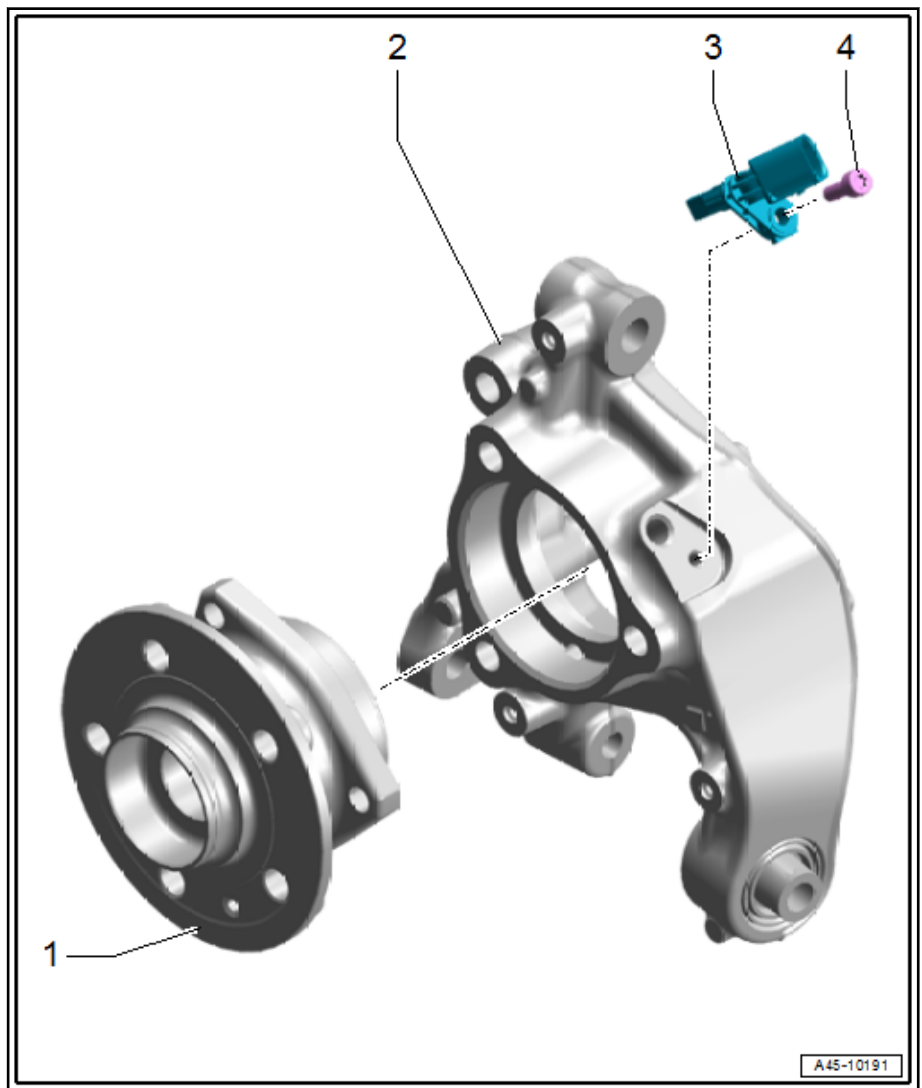

5.3 Bremslichtschalter aus- und einbauen

⇒ [„5.3.1 Bremslichtschalter aus- und einbauen, Linkslenker“, Seite 43](#)

⇒ [„5.3.2 Bremslichtschalter aus- und einbauen, Rechtslenker“, Seite 45](#)

5.3.1 Bremslichtschalter aus- und einbauen, Linkslenker

- ◆ Einbautort ⇒ [„3 Einbauorteübersicht“, Seite 18](#)

Ausbauen

- Motorabdeckung ausbauen ⇒ Motor; Rep.-Gr. 10 ; Motorabdeckung; Motorabdeckung aus- und einbauen .

- Bremsträger -1- an den Anlageflächen -2- für die Bremsbeläge reinigen und dünn mit Festschmierstoffpaste bestreichen.
- Bei Weiterverwendung die gekennzeichneten Bremsbeläge an gleicher Stelle wieder einbauen.
- Wenn vorhanden, Schutzfolie von der Rückenplatte des Bremsbelags abziehen.
- Bremsbeläge einsetzen, dabei Einbaulage beachten ⇒ [„2.1.1 Einbaulage der Bremsbeläge“, Seite 53](#) .

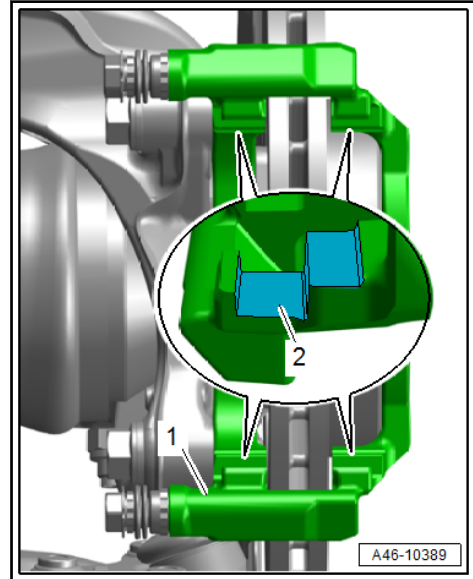

- Die Bremsbeläge -1- mit den Haltefedern -2- in die Aussparung des Bremsträgers -3- setzen.
- Nach der Montage der Bremsbeläge den richtigen Sitz aller Haltefedern -2- prüfen.

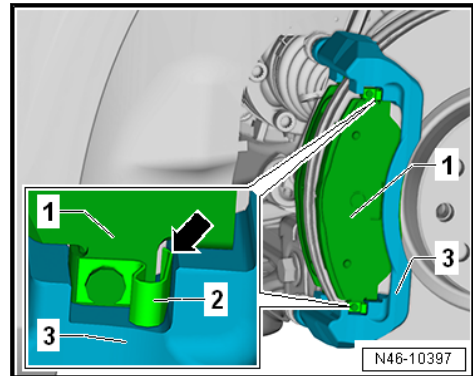

- Bremsattel über die eingebauten Bremsbeläge schieben.
- Schrauben -Pfeile- für Bremssattel festziehen, dazu an den Führungsbolzen -1, 2- gegenhalten.
- Darauf achten, dass der Bremsschlauch richtig verlegt wird.
- Der Bremsschlauch darf an keiner Stelle geklemmt, geknickt oder verdreht werden bzw. am Fahrzeug scheuern.

