



**Audi A7**  
(2010-2018)



**6 Gang Schaltgetriebe 0CS / 0DJ**

## Inhaltsverzeichnis

<b>00 - Technische Daten</b> .....	<b>1</b>
<b>1 Kennzeichnung</b> .....	<b>1</b>
1.1 Kennzeichnung Getriebe .....	1
<b>2 Sicherheitshinweise</b> .....	<b>3</b>
2.1 Sicherheitsmaßnahmen bei Arbeiten an Fahrzeugen mit Start-Stopp-System .....	3
2.2 Sicherheitsmaßnahmen bei Arbeiten am Aggregateträger .....	3
<b>3 Reparaturhinweise</b> .....	<b>4</b>
3.1 Allgemeine Reparaturhinweise .....	4
3.2 Kontaktkorrosion .....	6
<b>4 Technische Daten</b> .....	<b>8</b>
4.1 Zuordnung Getriebe - Motor, Audi A6 2011► .....	8
4.2 Füllmengen .....	10
<b>5 Übersicht Kraftübertragung</b> .....	<b>11</b>
5.1 Übersicht Kraftübertragung - Frontantrieb .....	11
<b>6 Elektrische Bauteile</b> .....	<b>12</b>
6.1 Einbauorteübersicht - elektrische Bauteile .....	12
<b>30 - Kupplung</b> .....	<b>13</b>
<b>1 Kupplungsbetätigung</b> .....	<b>13</b>
1.1 Montageübersicht - Fußhebelwerk .....	13
1.2 Montageübersicht - Kupplungshydraulik .....	16
1.3 Übertotpunktfeder aus- und einbauen .....	18
1.4 Kupplungspedal aus- und einbauen .....	20
1.5 Kupplungsgeber- und Kupplungsnehmerzylinder prüfen .....	21
1.6 Kupplungsgeberzylinder aus- und einbauen .....	22
1.7 Kupplungsbetätigung entlüften .....	26
<b>2 Kupplung</b> .....	<b>29</b>
2.1 Montageübersicht - Kupplungsmodul .....	29
2.2 Anzugsreihenfolge - Kupplungsmodul an Mitnehmerscheibe .....	30
<b>3 Kupplungsmodul aus- und einbauen</b> .....	<b>33</b>
<b>4 Kupplung in Stand setzen</b> .....	<b>34</b>
<b>34 - Betätigung, Gehäuse</b> .....	<b>35</b>
<b>1 Schaltbetätigung</b> .....	<b>35</b>
1.1 Übersicht - Schaltbetätigung .....	35
1.2 Montageübersicht - Schaltknopf und Abdeckung .....	37
1.3 Montageübersicht - Schaltbetätigung .....	38
1.4 Schaltknopf aus- und einbauen .....	39
1.5 Geräuschabdeckung aus- und einbauen .....	40
1.6 Schaltbetätigung aus- und einbauen .....	41
1.7 Schaltbetätigung einstellen .....	48
1.8 Schaltbetätigung prüfen .....	51
1.9 Dichtring für Schaltwelle ersetzen .....	52
1.10 Sensor für Gangerkennung G604 aus- und einbauen .....	54
<b>2 Getriebe aus- und einbauen</b> .....	<b>59</b>
2.1 Getriebe ausbauen, Fahrzeuge mit 4-Zyl. TDI-Motor .....	59
2.2 Getriebe ausbauen, Fahrzeuge mit 4-Zyl. TFSI-Motor .....	72
2.3 Getriebe einbauen .....	83
2.4 Anzugsdrehmomente für Getriebe .....	95
<b>3 Transport des Getriebes</b> .....	<b>97</b>
<b>4 Aggregatelagerung</b> .....	<b>98</b>



4.1	Montageübersicht - Aggregatlagerung .....	98
4.2	Tunnelquerträger aus- und einbauen .....	98
4.3	Getriebestütze mit Getriebelager aus- und einbauen .....	100
4.4	Getriebelager aus- und einbauen .....	101
<b>5</b>	<b>Getriebeöl</b> .....	<b>102</b>
5.1	Getriebeölstand prüfen .....	102
<b>6</b>	<b>Getriebe zerlegen und zusammenbauen</b> .....	<b>107</b>
<b>35 - Räder, Wellen</b> .....		<b>108</b>
1	Räder und Wellen zerlegen und zusammenbauen .....	108
<b>39 - Achsantrieb, Ausgleichgetriebe vorn</b> .....		<b>109</b>
<b>1</b>	<b>Dichtringe</b> .....	<b>109</b>
1.1	Einbauorteübersicht - Dichtringe .....	109
1.2	Dichtring rechts ersetzen .....	110
1.3	Verschlussdeckel für Abtriebswelle im Getriebedeckel ersetzen .....	111
<b>2</b>	<b>Ausgleichsgetriebe</b> .....	<b>114</b>
2.1	Flanschwelle links aus- und einbauen .....	114
2.2	Flanschwelle rechts aus- und einbauen .....	114

### 1 - Getriebe

- mit eingebautem Kupplungsnehmerzylinder

### 2 - Rohr-Schlauchleitung

- mit Tülle und Frequenzmodulator (Schwingungsdämpfer)
- trennen und anschließen ⇒ [Seite 22](#)
- Zuordnung für Linkslenker oder Rechtslenker ⇒ Elektronischer Teilekatalog

### 3 - O-Ringe

- bei Beschädigung ersetzen
- mit Bremsflüssigkeit benetzt aufsetzen

### 4 - Halteclip

### 5 - Bremsflüssigkeitsbehälter

### 6 - Nachlaufschlauch

- für Kupplungsgeberzylinder
- mit integrierten Dichttüllen
- bei beschädigten Dichttüllen Nachlaufschlauch ersetzen

### 7 - Sicherungsklammer

- zum Ausbau der Rohr-Schlauchleitung bis Anschlag herausziehen ⇒ [Seite 18](#)

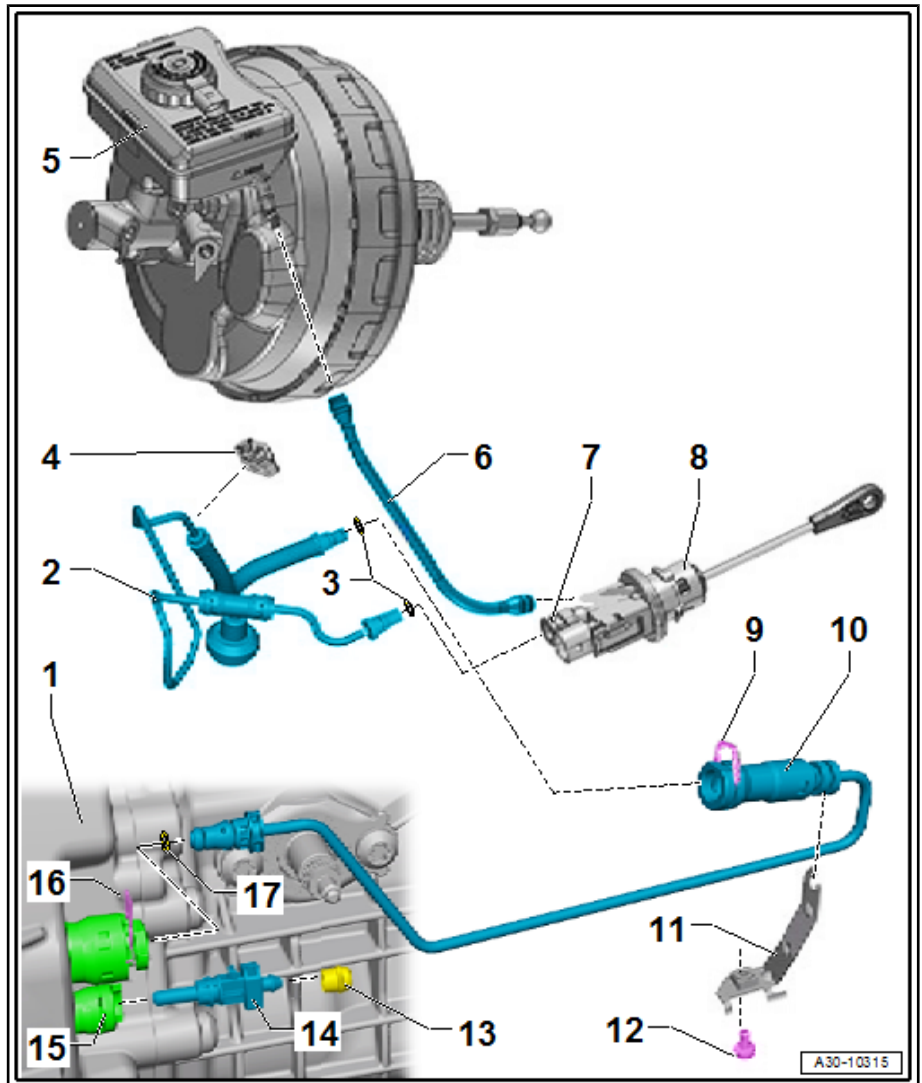

### 8 - Kupplungsgeberzylinder

- mit Kupplungspositionsgeber - G476-
- aus- und einbauen ⇒ [Seite 22](#)
- nach Arbeiten an der hydraulischen Kupplungsbetätigung Kupplungsanlage entlüften ⇒ [Seite 26](#)

### 9 - Sicherungsklammer

- zum Trennen der Rohr-Schlauchleitungen von der Rohrleitung bis Anschlag herausziehen

### 10 - Rohrleitung

- trennen und anschließen ⇒ [Seite 18](#)
- Zuordnung für Linkslenker bzw. Rechtslenker ⇒ Elektronischer Teilekatalog

### 11 - Halter

- für Rohrleitung
- ist am Getriebe befestigt

### 12 - Schraube

- 20 Nm

### 13 - Staubkappe

### 14 - Entlüftungsschraube

- ist Bestandteil des Kupplungsnehmerzylinders
- öffnen und schließen ⇒ [Seite 26](#)

## 2 Kupplung

⇒ „2.1 Montageübersicht - Kupplungsmodul“, Seite 29

⇒ „2.2 Anzugsreihenfolge - Kupplungsmodul an Mitnehmerscheibe“, Seite 30

⇒ „3 Kupplungsmodul aus- und einbauen“, Seite 33

⇒ „4 Kupplung in Stand setzen“, Seite 34

### 2.1 Montageübersicht - Kupplungsmodul

#### Hinweis

*Kupplungsmodul -2- in Stand setzen ⇒ Instandsetzung - 6 Gang-Schaltgetriebe 0CS, 0DJ, 0CX; Rep.-Gr. 30; Kupplung.*

#### 1 - Mitnehmerscheibe

- bei 4-Zylinder TFSI-Motor - 3 Bohrungen mit Gewindehülsen
- bei 4-Zylinder TDI-Motor - 3 oder 6 Bohrungen mit Gewindehülsen
- mit Nadellager
- aus- und einbauen ⇒ Motor, Mechanik; Rep.-Gr. 13; Zylinderblock Getriebeseite; Schwungrad aus- und einbauen

#### 2 - Kupplungsmodul

- mit Übertragungsblech
- Bauteile: Zweimassenschwungrad, Kupplungsscheibe und Kupplungsdruckplatte
- aus- und einbauen ⇒ Instandsetzung - 6 Gang-Schaltgetriebe 0CS, 0DJ, 0CX; Rep.-Gr. 30; Kupplungsmodul aus- und einbauen
- in Stand setzen ⇒ Instandsetzung - 6 Gang-Schaltgetriebe 0CS, 0DJ, 0CX; Rep.-Gr. 30; Montageübersicht - Kupplung

#### 3 - Schraube

- zur Befestigung von Kupplungsmodul an Mitnehmerscheibe
- 60 Nm
- Anzugsreihenfolge beachten ⇒ Seite 30
- 3 Stück bei 4-Zylinder TFSI-Motor
- 3 oder 6 Stück bei 4-Zylinder TDI-Motor

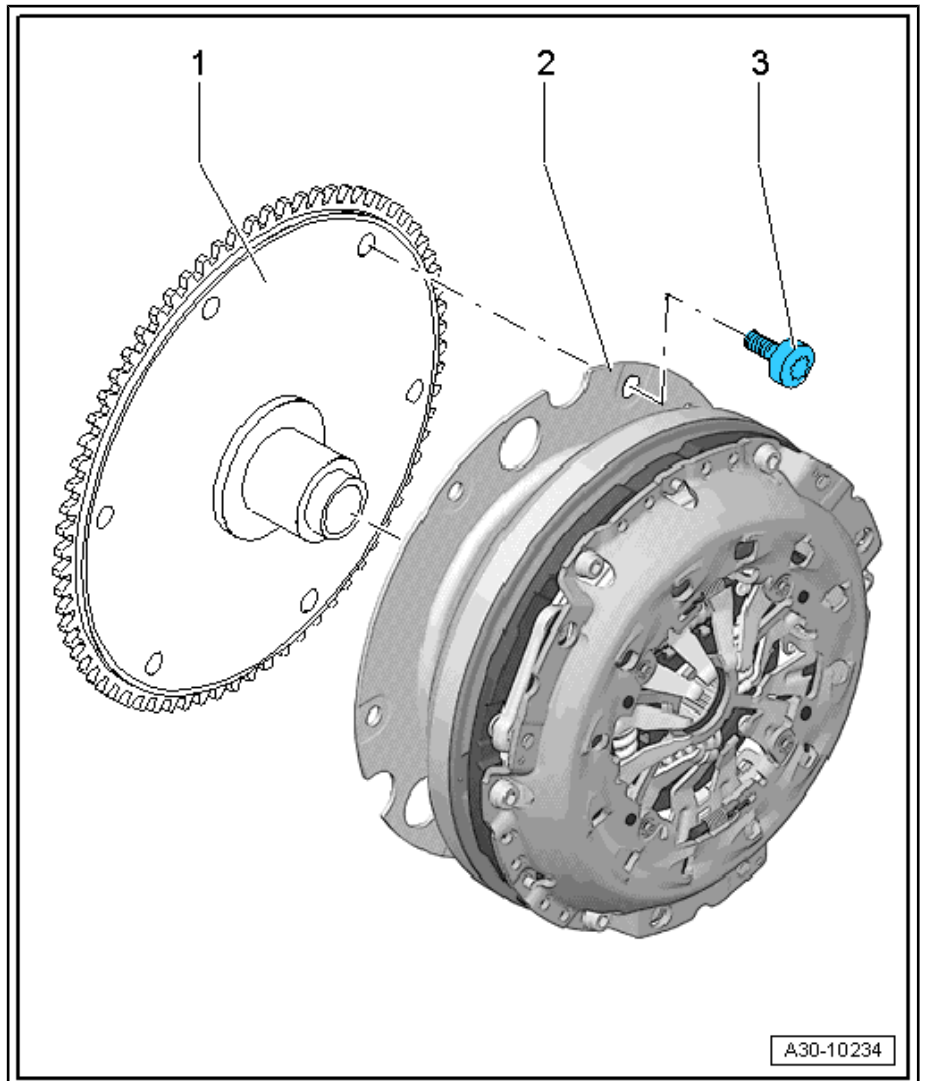

**Arbeitsablauf**

- Zündung ausschalten.
- Schaltknopf mit Schalthebelmanschette ausbauen  
 ⇒ Seite 39 .
- Bedienungs- und Anzeigeeinheit der Klimaanlage ausbauen  
 ⇒ Heizung, Klimaanlage; Rep.-Gr. 87 ; Bedienungs- und Anzeigeeinheit; Einbauorteübersicht - Bedienungs- und Anzeigeeinheit .
- Bedienungseinheit für Multimediasystem - E380- ausbauen ⇒ Kommunikation; Rep.-Gr. 91 ; Infotainment-System; Bedienungseinheit für Multimediasystem E380 aus- und einbauen .
- Ascher/Ablagefach vorn -6- ausbauen ⇒ Karosserie-Montagearbeiten Innen; Rep.-Gr. 68 ; Mittelkonsole .
- Geräuschabdeckung über der Schaltbetätigung ausbauen  
 ⇒ Seite 40 .

