



**Audi A7**  
(2010-2018)



**Karosserie Montagearbeiten Innen**

## Inhaltsverzeichnis

<b>00 - Technische Daten</b> .....	<b>1</b>
<b>1 Sicherheitshinweise</b> .....	<b>1</b>
1.1 Sicherheitsmaßnahmen bei Arbeiten mit pyrotechnischen Bauteilen .....	1
1.2 Sicherheitsmaßnahmen bei Arbeiten an Fahrzeugen mit Start-Stopp-System .....	4
1.3 Lagerung, Transport und Entsorgung von Airbag-, Gurtstraffer- und Batterieabtrennungseinheiten (pyrotechnische Bauteile) .....	4
1.4 Zusätzliche Sicherheitsvorschriften für Seitenairbag .....	4
1.5 Zusätzliche Sicherheitsvorschriften für Kopfairbag .....	5
1.6 Sicherheitsvorschriften für Crashesensoren (Drucksensoren) für Seitenairbag vorn .....	6
1.7 Zusätzliche Sicherheitsvorschriften für Arbeiten an der Sitzbelegungserkennung für Beifahrerairbag-Deaktivierung - Ländervariante .....	6
1.8 Vorgehen bei der Sitzbelegungserkennung für Beifahrerairbag-Deaktivierung nach einem Unfall - Ländervariante .....	7
1.9 Austausch von pyrotechnischen, elektrischen und mechanischen Bauteilen des Rückhaltesystems nach einem Unfall .....	7
1.10 Prüfen von Airbag-Befestigungsteilen nach einem Unfall .....	10
1.11 Unfall ohne Airbag-Auslösung .....	10
1.12 Prüfen von Sicherheitsgurten .....	10
1.13 Gurtband prüfen .....	11
1.14 Gurtaufrollautomat (Sperrwirkung) prüfen .....	12
1.15 Gurtschloss-Sichtprüfung .....	12
1.16 Gurtschloss-Funktionsprüfung .....	13
1.17 Umlenkbeschläge und Schlosszunge prüfen .....	13
1.18 Befestigungsteile und Befestigungspunkte nach einem Unfall prüfen .....	13
1.19 Prüfen der Kindersitzhaltefunktion des Sicherheitsgurts für Zusatz-Kindersitze (nicht für Fahrersicherheitsgurt) - Ländervariante .....	14
1.20 Prüfen der Kindersitzverankerungen nach einem Unfall .....	14
1.21 Sicherheitsvorschriften für automatisch abblendbaren Innenspiegel .....	14
<b>2 Reparaturhinweise</b> .....	<b>16</b>
2.1 Kontaktkorrosion .....	16
2.2 Leitungsverlegung und -befestigung .....	16
<b>68 - Innenausstattung</b> .....	<b>17</b>
<b>1 Ablagen/Abdeckungen</b> .....	<b>17</b>
1.1 Einbauorteübersicht - Ablagen/Abdeckungen .....	17
1.2 Montageübersicht - Schalttafelabdeckung Fahrerseite .....	18
1.3 Montageübersicht - Lenksäulenverkleidung .....	19
1.4 Montageübersicht - Handschuhfach .....	20
1.5 Schalttafelabdeckung Fahrerseite aus- und einbauen .....	22
1.6 Spaltabdeckung Schalttafeleinsatz aus- und einbauen .....	24
1.7 Lenksäulenverkleidung oben aus- und einbauen .....	26
1.8 Lenksäulenverkleidung unten aus- und einbauen .....	27
1.9 Handschuhfachöffner aus- und einbauen .....	28
1.10 Handschuhfach aus- und einbauen .....	30
1.11 Handschuhfachdeckel aus- und einbauen .....	36
1.12 Bremsenlager Handschuhfachdeckel aus- und einbauen .....	37
<b>2 Ausstattungen</b> .....	<b>38</b>
2.1 Montageübersicht - Sonnenblenden .....	38
2.2 Sonnenblende aus- und einbauen .....	39
2.3 Mittellager Sonnenblende aus- und einbauen .....	39
2.4 Dachhaltegriff aus- und einbauen .....	40
<b>3 Mittelkonsole</b> .....	<b>42</b>
3.1 Montageübersicht - Mittelkonsole .....	42
3.2 Blende hinten Mittelkonsole aus- und einbauen .....	50

3.3	Abdeckung Mittelkonsole aus- und einbauen	51
3.4	Ascher vorn aus- und einbauen	53
3.5	Blende Ascher vorn aus- und einbauen	54
3.6	Einsatz Mittelkonsole aus- und einbauen	54
3.7	Ablagefach Mittelkonsole vorn aus- und einbauen	56
3.8	Verkleidung Mittelkonsole Fußraum vorn aus- und einbauen	56
3.9	Mittelkonsole aus- und einbauen	57
3.10	Zierblende Mittelkonsole aus- und einbauen	59
3.11	Getränkehalter aus- und einbauen	60
3.12	Halter Mittelkonsole aus- und einbauen	61
<b>4</b>	<b>Mittelarmlehne vorn</b>	<b>63</b>
4.1	Montageübersicht - Mittelarmlehne vorn	63
4.2	Mittelarmlehne vorn aus- und einbauen	64
4.3	Oberteil Mittelarmlehne aus- und einbauen	65
<b>5</b>	<b>Innenspiegel</b>	<b>67</b>
5.1	Montageübersicht - Innenspiegel	67
5.2	Innenspiegel aus- und einbauen	68
5.3	Automatische Abblendfunktion aus- und einschalten	71
5.4	Kompassanzeige an- und ausschalten	71
5.5	Magnetische Ablenkungszone einstellen	72
5.6	Digitalkompass kalibrieren	72
5.7	Automatisch abblendbaren Innenspiegel auf Rechts- oder Linkslenker einstellen	73
5.8	Magnetische Ablenkungszone in den verschiedenen Weltkarten ablesen	74
5.9	Funktion des automatisch abblendbaren Innenspiegels prüfen	79
<b>69</b>	<b>- Insassenschutz</b>	<b>81</b>
<b>1</b>	<b>Sicherheitsgurte</b>	<b>81</b>
1.1	Einbauorteübersicht - Sicherheitsgurte und Befestigungspunkte	81
1.2	Montageübersicht - Dreipunkt-Sicherheitsgurt vorn	83
1.3	Montageübersicht - Dreipunkt-Sicherheitsgurt hinten außen	85
1.4	Montageübersicht - Dreipunkt-Sicherheitsgurt hinten in der Mitte	86
1.5	Montageübersicht - Gurtschloss vorn	87
1.6	Montageübersicht - Gurtschloss hinten	89
1.7	Dreipunkt-Sicherheitsgurt vorn aus- und einbauen	92
1.8	Dreipunkt-Sicherheitsgurt hinten aus- und einbauen	95
1.9	Gurtführung hinten aus- und einbauen	100
1.10	Gurtführung vorn aus- und einbauen	102
1.11	Gurtendbeschlag vorn aus- und einbauen	103
1.12	Gurtendbeschlag hinten außen aus- und einbauen	105
1.13	Gurthöhenverstellung aus- und einbauen	106
1.14	Gurtschloss vorn aus- und einbauen	109
1.15	Gurtschloss hinten aus- und einbauen	112
<b>2</b>	<b>Kindersitzverankerungen</b>	<b>114</b>
2.1	Montageübersicht - Kindersitzverankerungen vorn	114
2.2	Montageübersicht - Kindersitzverankerungen hinten	114
2.3	Kindersitzverankerung vorn aus- und einbauen	116
2.4	Kindersitzverankerung hinten aus- und einbauen	117
<b>3</b>	<b>Airbag-System</b>	<b>119</b>
3.1	Einbauorteübersicht - Airbag-System	119
<b>4</b>	<b>Steuergerät für Airbag</b>	<b>122</b>
4.1	Montageübersicht - Steuergerät für Airbag	122
4.2	Steuergerät für Airbag J234 aus- und einbauen	122
<b>5</b>	<b>Zünder für Batterieunterbrechung</b>	<b>125</b>
5.1	Montageübersicht - Zünder für Batterieunterbrechung	125
5.2	Zünder für Batterieunterbrechung aus- und einbauen	125

<b>6</b>	<b>Airbag Fahrerseite</b> .....	<b>129</b>
6.1	Montageübersicht - Airbag Fahrerseite .....	129
6.2	Airbag-Einheit mit Zünder aus- und einbauen .....	131
6.3	Steckverbindung am Airbag ersetzen .....	134
<b>7</b>	<b>Airbag Beifahrerseite</b> .....	<b>137</b>
7.1	Montageübersicht - Airbag Beifahrerseite .....	137
7.2	Airbag-Einheit Beifahrerseite mit Zünder aus- und einbauen .....	139
7.3	Schlüsselschalter für Abschaltung des Airbags Beifahrerseite aus- und einbauen .....	141
<b>8</b>	<b>Seitenairbags</b> .....	<b>144</b>
8.1	Montageübersicht - Seitenairbag vorn .....	144
8.2	Montageübersicht - Seitenairbag hinten .....	146
8.3	Seitenairbag vorn mit Zünder aus- und einbauen .....	148
8.4	Seitenairbag hinten mit Zünder aus- und einbauen .....	151
<b>9</b>	<b>Kopfairbags</b> .....	<b>154</b>
9.1	Montageübersicht - Kopfairbag .....	154
9.2	Kopfairbag mit Zünder aus- und einbauen .....	155
<b>10</b>	<b>Knieairbags</b> .....	<b>162</b>
10.1	Montageübersicht - Knieairbag .....	162
10.2	Knieairbag mit Zünder aus- und einbauen .....	165
<b>11</b>	<b>Crashsensoren für Airbag</b> .....	<b>170</b>
11.1	Einbauorteübersicht - Crashsensoren für Airbag .....	170
11.2	Crashsensor für Frontairbag G283/G284 aus- und einbauen .....	172
11.3	Crashsensor für Seitenairbag vorn G179/G180 aus- und einbauen .....	174
11.4	Crashsensor für Seitenairbag hinten G256/G257 aus- und einbauen .....	176
<b>12</b>	<b>Sitzpositionssensor</b> .....	<b>178</b>
12.1	Montageübersicht - Sitzpositionssensor .....	178
12.2	Sitzpositionssensor aus- und einbauen .....	178
<b>13</b>	<b>Gurtrageerkennung</b> .....	<b>183</b>
13.1	Sitzbelegungssensor Beifahrerseite G128 aus- und einbauen .....	183
<b>14</b>	<b>Sitzbelegungserkennung</b> .....	<b>188</b>
14.1	Einbauorteübersicht - Sitzbelegungserkennung .....	188
14.2	Sitzbelegungserkennung aus- und einbauen .....	192
<b>70</b>	<b>- Verkleidungen/Dämpfungen</b> .....	<b>196</b>
<b>1</b>	<b>Türverkleidungen vorn</b> .....	<b>196</b>
1.1	Montageübersicht - Türverkleidung vorn .....	196
1.2	Blende für Mitteltonlautsprecher aus- und einbauen .....	200
1.3	Blende für Tieftonlautsprecher aus- und einbauen .....	200
1.4	Zierblende aus- und einbauen .....	201
1.5	Türverkleidung vorn aus- und einbauen .....	202
1.6	Armlehne vorn aus- und einbauen .....	207
1.7	Blende für Taster aus- und einbauen .....	207
1.8	Verkleidung für Spiegelabdeckung aus- und einbauen .....	208
1.9	Türinnenbetätigung aus- und einbauen .....	209
<b>2</b>	<b>Türverkleidungen hinten</b> .....	<b>210</b>
2.1	Montageübersicht - Türverkleidung hinten .....	210
2.2	Blende für Tieftonlautsprecher aus- und einbauen .....	212
2.3	Blende für Hochtonlautsprecher aus- und einbauen .....	213
2.4	Zierblende aus- und einbauen .....	214
2.5	Türinnenbetätigung aus- und einbauen .....	215
2.6	Türverkleidung hinten aus- und einbauen .....	216
2.7	Armlehne hinten aus- und einbauen .....	219
2.8	Ascher hinten aus- und einbauen .....	219
<b>3</b>	<b>Schalttafel</b> .....	<b>221</b>

3.1	Montageübersicht - Schalttafel	221
3.2	Abdeckung seitlich Schalttafel aus- und einbauen	229
3.3	Zierblende Schalttafel aus- und einbauen	229
3.4	Abdeckung Schalttafel aus- und einbauen	231
3.5	Lautsprecherblende aus- und einbauen	235
3.6	Halterahmen Schalttafелеinsatz aus- und einbauen	237
3.7	Schalttafel aus- und einbauen	238
3.8	Schalttafel ausströmer aus- und einbauen	243
3.9	Defrosterdüse vorn Mitte aus- und einbauen	246
3.10	Defrosterdüse seitlich aus- und einbauen	247
<b>4</b>	<b>Zentralrohr Schalttafel</b>	<b>248</b>
4.1	Montageübersicht - Zentralrohr Schalttafel	248
4.2	Zentralrohr Schalttafel aus- und einbauen	251
4.3	Lagerbock aus- und einbauen	256
4.4	Halter/Stütze Zentralrohr Schalttafel aus- und einbauen	257
4.5	Halter Handschuhfach aus- und einbauen	259
<b>5</b>	<b>Verkleidungen Innenraum</b>	<b>261</b>
5.1	Einbauorteübersicht - Verkleidungen Innenraum	261
5.2	Montageübersicht - Einstiegsleiste	262
5.3	Montageübersicht - A-Säulen-Verkleidung	264
5.4	Montageübersicht - B-Säulen-Verkleidung	265
5.5	Montageübersicht - C-Säulen-Verkleidung	266
5.6	Montageübersicht - D-Säulen-Verkleidung	267
5.7	Montageübersicht - Fußstütze und Bodenbelag	268
5.8	Montageübersicht - Hutablage	269
5.9	Einstiegsleiste aus- und einbauen	270
5.10	A-Säulen-Verkleidung aus- und einbauen	273
5.11	B-Säulen-Verkleidung aus- und einbauen	276
5.12	C-Säulen-Verkleidung aus- und einbauen	280
5.13	D-Säulen-Verkleidung aus- und einbauen	282
5.14	Fußstütze aus- und einbauen	283
5.15	Bodenbelag aus- und einbauen	284
5.16	Hutablage aus- und einbauen	286
<b>6</b>	<b>Kofferraumverkleidungen</b>	<b>287</b>
6.1	Einbauorteübersicht - Kofferraumverkleidungen	287
6.2	Montageübersicht - Kofferraum-Seitenverkleidung	288
6.3	Montageübersicht - Kofferraumboden	290
6.4	Montageübersicht - Verkleidung unten für Heckklappe	291
6.5	Montageübersicht - Verkleidung oben für Heckklappe	293
6.6	Montageübersicht - Verkleidung Schlossträger	294
6.7	Verkleidung unten Heckklappe aus- und einbauen	295
6.8	Verkleidung oben Heckklappe aus- und einbauen	296
6.9	Kofferraum-Seitenverkleidung aus- und einbauen	298
6.10	Kofferraumboden aus- und einbauen	300
6.11	Verkleidung Schlossträger aus- und einbauen	300
6.12	Verzurröse aus- und einbauen	302
6.13	Rahmen Beladungshilfe aus- und einbauen	302
6.14	Taschenhaken aus- und einbauen	303
6.15	Griff Kofferraumboden hinten aus- und einbauen	304
6.16	Auskleidung Reserveradmulde aus- und einbauen	305
6.17	Abdeckung Warndreieck aus- und einbauen	306
6.18	Verkleidung Heckklappenschloss aus- und einbauen	307
6.19	Verkleidung Heckklappenkoppelstange aus- und einbauen	307
<b>7</b>	<b>Dachverkleidungen</b>	<b>309</b>
7.1	Einbauorteübersicht - Dachverkleidung	309

7.2	Montageübersicht - Formhimmel .....	309
7.3	Formhimmel aus- und einbauen .....	311
7.4	Dachversteifung an der Karosserie anbauen .....	314
<b>72</b>	<b>- Sitzgestelle .....</b>	<b>317</b>
<b>1</b>	<b>Übersicht Sitzvarianten .....</b>	<b>317</b>
1.1	Einbauorteübersicht - Sitzvarianten .....	317
1.2	Vordersitz auf Halter für Sitzreparatur montieren .....	319
<b>2</b>	<b>Vordersitze .....</b>	<b>321</b>
2.1	Einbauorteübersicht - elektrische und elektronische Bauteile .....	321
2.2	Montageübersicht - Vordersitz .....	332
2.3	Montageübersicht - Lehne vorn .....	340
2.4	Montageübersicht - Kopfstütze .....	350
2.5	Montageübersicht - Sitzwanne .....	354
2.6	Vordersitz aus- und einbauen .....	380
2.7	Airbag-Adapter anschließen und abziehen .....	390
2.8	Griff für Sitzhöhenverstellung aus- und einbauen .....	394
2.9	Sitzhöhenverstellung aus- und einbauen .....	395
2.10	Sitzneigungsverstellung aus- und einbauen .....	401
2.11	Lehnenverstellung aus- und einbauen .....	405
2.12	Lehne vorn aus- und einbauen .....	410
2.13	Kopfstütze aus- und einbauen .....	431
2.14	Kopfstützenführung aus- und einbauen .....	432
2.15	Sitzwanne zerlegen und zusammenbauen .....	435
2.16	Schalter für Verstellung der Lendenwirbelstütze E176/E177 aus- und einbauen .....	495
2.17	Motor für Lendenwirbelstütze V125/V126/V129/V130 aus- und einbauen .....	496
<b>3</b>	<b>Rücksitze .....</b>	<b>499</b>
3.1	Montageübersicht - Sitzbank / Einzelsitze .....	499
3.2	Montageübersicht - Verriegelung .....	501
3.3	Montageübersicht - Kopfstütze und Kopfstützenführung .....	502
3.4	Montageübersicht - Rücksitzlehne .....	504
3.5	Montageübersicht - Mittelarmlehne .....	508
3.6	Sitzbank / Einzelsitze aus- und einbauen .....	514
3.7	Mittelablage aus- und einbauen .....	518
3.8	Kopfstütze aus- und einbauen .....	521
3.9	Kopfstützenführung aus- und einbauen .....	523
3.10	Rücksitzlehne aus- und einbauen .....	524
3.11	Blende für Verriegelung aus- und einbauen .....	530
3.12	Verriegelung für Rücksitzlehne aus- und einbauen .....	532
3.13	Abdeckrahmen für Durchladeeinrichtung aus- und einbauen .....	533
3.14	Klappe für Durchladeeinrichtung aus- und einbauen .....	534
3.15	Mittelarmlehne aus- und einbauen .....	535
<b>4</b>	<b>Pneumatiksystem Vordersitze .....</b>	<b>544</b>
4.1	Montageübersicht - Pneumatiksystem .....	544
4.2	Anschlussplan - Pneumatiksystem .....	553
4.3	Pneumatiksystem prüfen .....	556
4.4	Pneumatikleitungen trennen und verbinden .....	584
4.5	Pneumatikleitungen in Stand setzen .....	585
4.6	Kompressor/Steuergerät für Multikontursitz aus- und einbauen .....	586
4.7	Rückschlagventil aus- und einbauen .....	592
4.8	Modulträger mit Luftpolstern für Lendenwirbelstütze aus- und einbauen .....	593
4.9	Schaltermodul 2 für Vordersitz E667/E668 aus- und einbauen .....	597
4.10	Ventilblock für Multikontursitz aus- und einbauen .....	599
4.11	Massagematte aus- und einbauen .....	605
4.12	Taster für Massagefunktion E670/ E671 aus- und einbauen .....	607



4.13	Sitzwangenverstellung aus- und einbauen .....	607
4.14	Lehnenwangenverstellung aus- und einbauen .....	609
<b>74</b>	<b>- Sitz - Polster, Bezüge .....</b>	<b>612</b>
<b>1</b>	<b>Bezüge und Polster Vordersitze .....</b>	<b>612</b>
1.1	Montageübersicht - Bezug und Polster Sitzwanne .....	612
1.2	Montageübersicht - Bezug und Polster Lehne .....	618
1.3	Montageübersicht - Bezug und Polster für Kopfstütze .....	622
1.4	Montageübersicht - Sitz-Heizelement .....	623
1.5	Bezug und Polster bei Sitzwanne aus- und einbauen .....	627
1.6	Bezug und Polster bei Lehne aus- und einbauen .....	639
1.7	Bezug und Polster bei Sitzwanne trennen .....	651
1.8	Bezug und Polster bei Lehne trennen .....	656
1.9	Bezug und Polster für Kopfstütze aus- und einbauen .....	658
1.10	Sitz-Heizelement Z6/Z8 aus- und einbauen .....	662
1.11	Lehnen-Heizelement Z7/Z9 aus- und einbauen .....	665
<b>2</b>	<b>Bezüge und Polster Rücksitze .....</b>	<b>668</b>
2.1	Montageübersicht - Bezug und Polster .....	668
2.2	Montageübersicht - Bezug und Polster Kopfstütze .....	673
2.3	Montageübersicht - Sitz-Heizelement .....	674
2.4	Bezug und Polster aus- und einbauen .....	677
2.5	Zwischenpolster aus- und einbauen (Lehne mit Durchladeeinrichtung) .....	683
2.6	Bezug und Polster trennen .....	683
2.7	Bezug und Polster Kopfstütze aus- und einbauen .....	686
2.8	Sitz-Heizelement aus- und einbauen .....	687
2.9	Lehnen-Heizelement aus- und einbauen .....	688

## Ausbauen

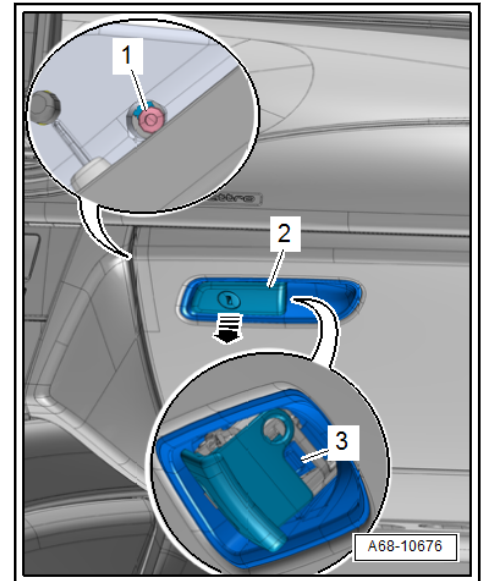

### **i** Hinweis

Lässt sich der Handschuhfachdeckel nicht öffnen, kann dieser über die Notentriegelung geöffnet werden ⇒ [Seite 30](#).

#### Fahrzeuge mit Knieairbag:

- Handschuhfach öffnen, Schraube -1- herausdrehen.
- Handschuhfachöffner -2- betätigen und Rasthaken -3- seitlich am Handschuhfachöffner mit einem Schraubendreher entriegeln.
- Handschuhfachöffner aus dem Handschuhfachdeckel abnehmen -Pfeil-.

#### Fahrzeuge ohne Knieairbag:

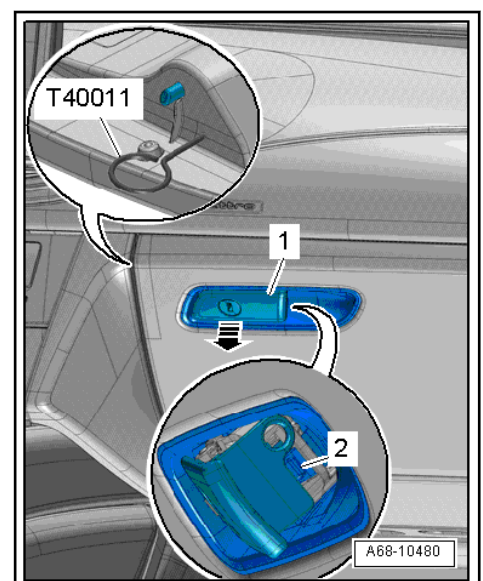

- Handschuhfachöffner -1- betätigen und Rasthaken -2- seitlich am Handschuhfachöffner mit einem Schraubendreher entriegeln.





### 1 - Gurtaufrollautomat

- für Dreipunkt-Sicherheitsgurt vorn
- mit Zünder 1 für Gurtstraffer Beifahrerseite - N154-, Steuergerät für Gurtstraffer vorn rechts -J855- und Gurtkraftbegrenzer Beifahrerseite - G552-
- Montageübersicht ⇒ [Seite 83](#)

### 2 - Gurthöhenverstellung

- Montageübersicht ⇒ [Seite 83](#)

### 3 - Gurtführung

- aus- und einbauen ⇒ [Seite 100](#)

### 4 - Gurtaufrollautomat

- für Dreipunkt-Sicherheitsgurt hinten
- Ländervariante: mit Zünder für Gurtstraffer hinten Beifahrerseite - N197-
- Montageübersicht ⇒ [Seite 85](#)

### 5 - Gurtaufrollautomat

- für Dreipunkt-Sicherheitsgurt hinten in der Mitte
- nur Ausstattungsvariante 3-Sitzer-Rückbank
- Ländervariante: mit Zünder für Gurtstraffer hinten Mitte -N198-
- Montageübersicht ⇒ [Seite 86](#)

### 6 - Gurtendbeschlag hinten in der Mitte mit Gurtschloss hinten

- nur Ausstattungsvariante 3-Sitzer-Rückbank
- Montageübersicht ⇒ [Seite 86](#) , ⇒ [Seite 90](#)

### 7 - Gurtschloss hinten

- Montageübersicht:

◆ 2-Sitzer-Rückbank ⇒ [Seite 89](#)

◆ 3-Sitzer-Rückbank ⇒ [Seite 90](#)

### 8 - Gurtaufrollautomat

- für Dreipunkt-Sicherheitsgurt hinten
- Ländervariante: mit Zünder für Gurtstraffer hinten Fahrerseite -N196-
- Montageübersicht ⇒ [Seite 85](#)

### 9 - Gurtendbeschlag hinten

- Montageübersicht ⇒ [Seite 85](#)

### 10 - Gurtaufrollautomat

- für Dreipunkt-Sicherheitsgurt vorn

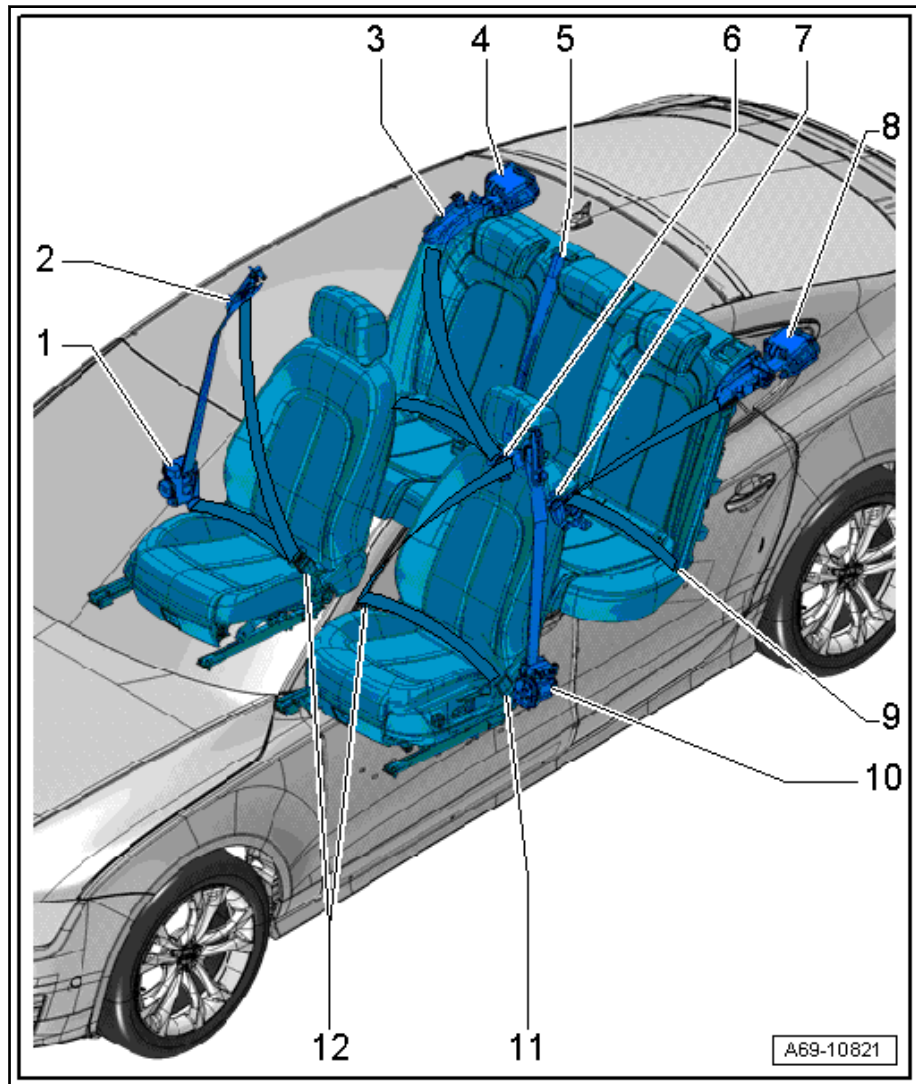

**1 - Mutter**

- 2 Stück
- ersetzen
- 9 Nm

**2 - Elektrische Steckverbindung**

- für Zünder für Ablasventil des Beifahrerairbags -N491-



**ACHTUNG!**

*Elektrische Steckverbindung nach Airbagauslösung ersetzen ⇒ Elektrische Anlage Allgemeine Informationen; Rep.-Gr. 97.*

**3 - Elektrische Steckverbindung**

- für Zünder 1 für Airbag Beifahrerseite -N131-

**4 - Schalttafel**

- nach Airbag-Auslösung Schalttafel ersetzen ⇒ [Seite 238](#).

**5 - Airbag Beifahrerseite mit Zünder 1 für Airbag Beifahrerseite -N131-/ Zünder für Ablasventil des Beifahrerairbags -N491-**

- Ländervariante: mit Zünder 2 für Airbag Beifahrerseite -N132-

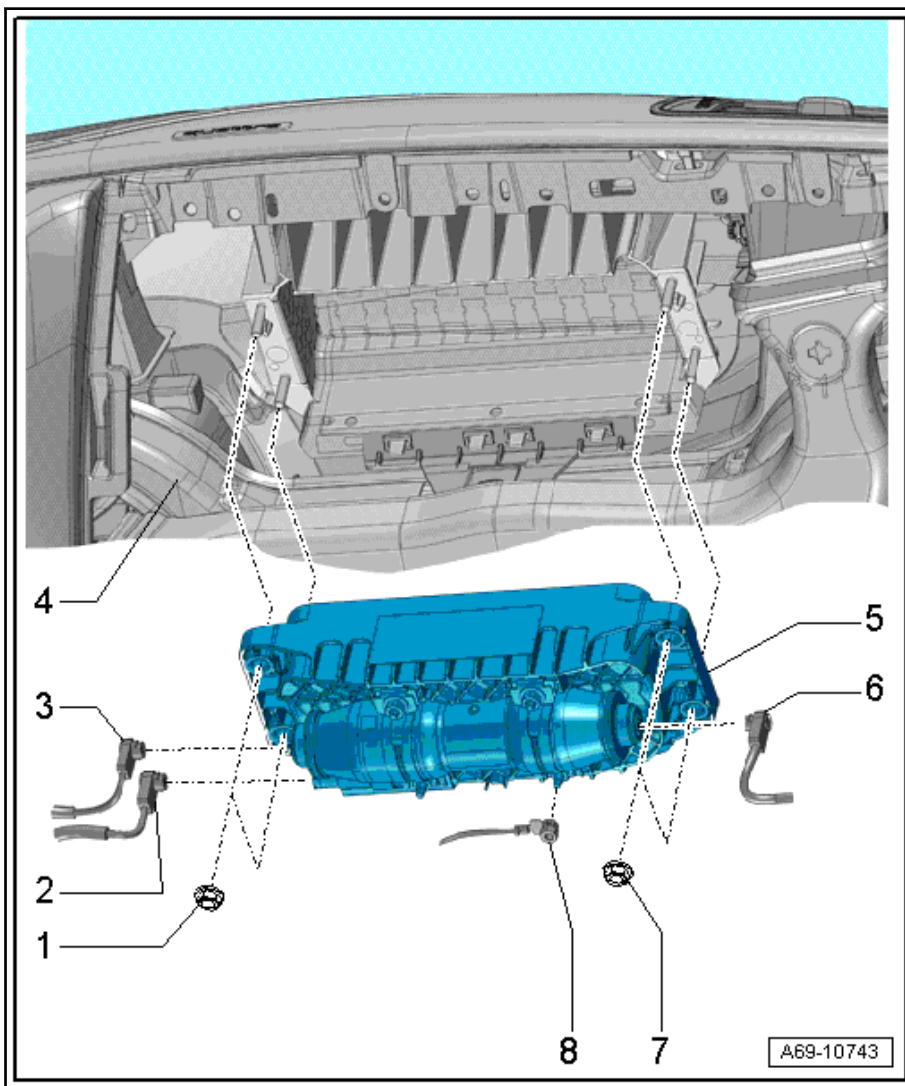

**ACHTUNG!**

*Beachten Sie die Sicherheitsvorschriften für pyrotechnische Bauteile ⇒ [Seite 1](#).*

*Beachten Sie die Zuordnung der Airbag-Einheit zur Schalttafel ⇒ Elektronischer Teilekatalog.*

- Sperren und Aktivieren über Schlüsselschalter möglich
- aus- und einbauen ⇒ [Seite 139](#)

**6 - Elektrische Steckverbindung**

- für Ländervariante mit Zünder 2 für Airbag Beifahrerseite -N132-

**7 - Mutter**

- 2 Stück
- ersetzen
- 9 Nm

**8 - Masseleitung**