



Audi A6
(2004 - 2011)



Karosserie Montagearbeiten Innen

**Knieaufprallträger rechts:**

- Drehen Sie die Schrauben -2- und -3- heraus, dazu ggf. die Schalttafel etwas vom Zentralrohr abheben.

Nehmen Sie den Knieaufprallträger rechts -1- ab.

Einbauen

Der Einbau erfolgt in umgekehrter Reihenfolge, beachten Sie dabei Folgendes:

- Bauen Sie das Kombiinstrument ein \Rightarrow Elektrische Anlage; Rep.-Gr. 90 .
- Bauen Sie die Schalttafelabdeckung unten Fahrerseite ein \Rightarrow [Seite 4](#) .

Anzugsdrehmomente

Bauteil	Nm
Knieaufprallträger an Zentralrohr	9
Schalttafel an Zentralrohr	3,5

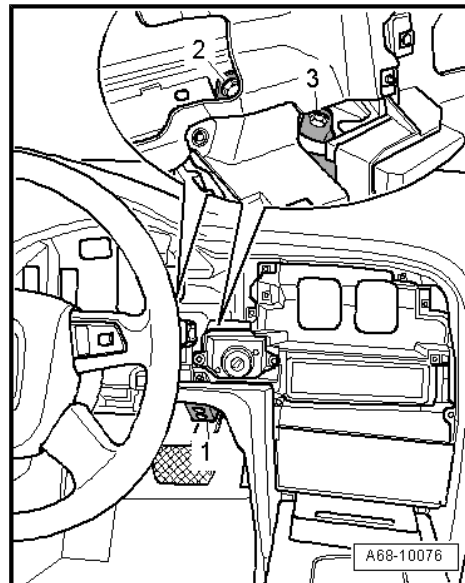
**1.5 Handschuhfach - Montageübersicht****1 - Handschuhfachdeckel**

- Notentriegelung für Handschuhfachdeckel betätigen \Rightarrow [Seite 11](#)
- aus- und einbauen \Rightarrow [Seite 13](#)

2 - Klemmstift

- für Befestigung Handschuhfachdeckel
- aus- und einbauen \Rightarrow [Seite 13](#)

3 - CD-Wechsler -R41-

- aus- und einbauen \Rightarrow Kommunikation; Rep.-Gr. 91

4 - Seilzug für Entriegelung Handschuhfachdeckel

- kann nicht einzeln ersetzt werden, ersetzen \Rightarrow „1.8 Handschuhfachdeckel aus- und einbauen“, [Seite 13](#)
- einstellen \Rightarrow [Seite 16](#)

5 - 3 Nm**6 - Scharnierbolzen****7 - Bremsselement**

- mit Schalter für Handschuhfachleuchte -E26-
- aus- und einbauen \Rightarrow [Seite 15](#)

8 - Glassockellampe

- 12 V, 5 W

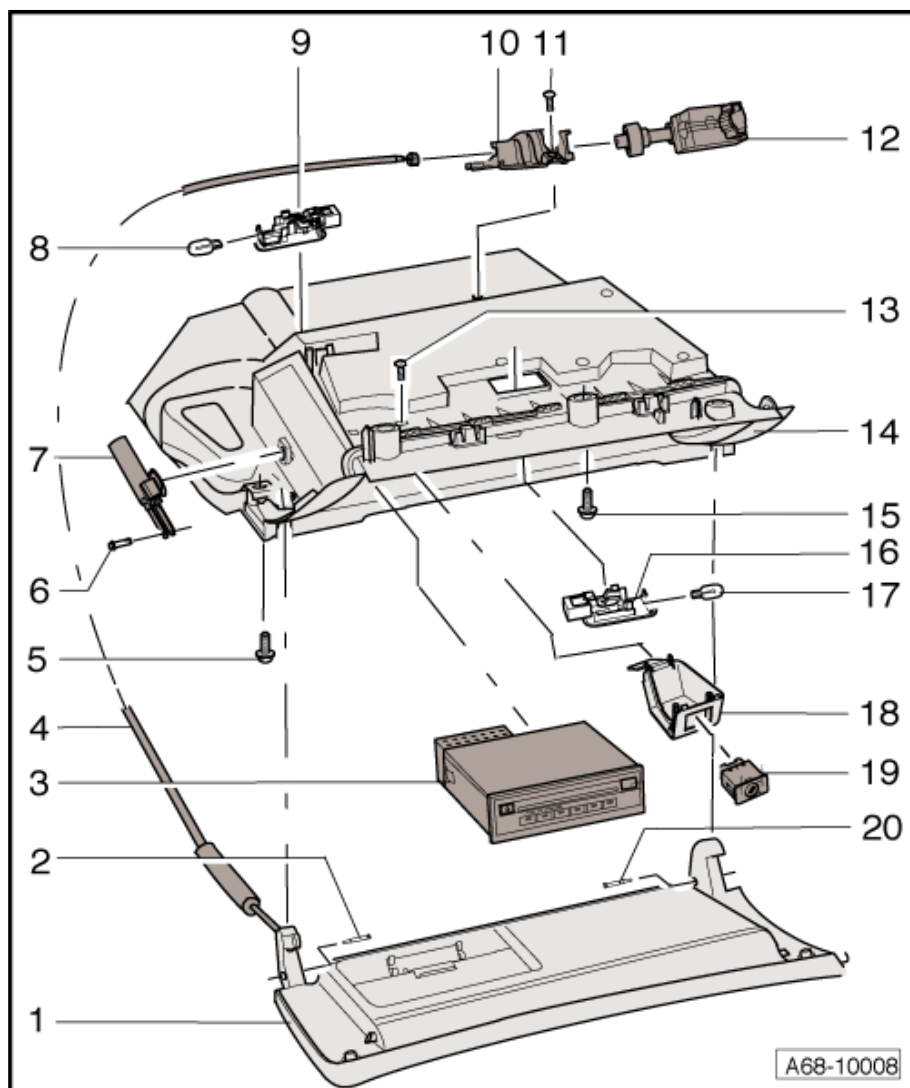

1 - Gurtrolle/Gurtstraffer

- mit Geräuschschutz-
 kappe verklebt

◆ Ausbauen

- Kofferraum-Seitenverkleidung ausbauen
 ⇒ Seite 322 .
- Bauen Sie den Gurtendbeschlag hinten außen aus
 ⇒ Seite 100 .
- Fädeln Sie das Gurtband aus der Gurtführung.

Fahrzeuge mit pyrotechnischem Gurtstraffer

- Elektrische Steckverbindung für pyrotechnischen Gurtstraffer trennen
 ⇒ Seite 92 .
- Clipsen Sie die Leitung am Gurtstraffer aus.

Fortsetzung für alle Fahrzeuge

- Lösen Sie die Schraube -3-.
- Schieben Sie Gurtrolle/Gurtstraffer -1- entgegengesetzt der Fahrtrichtung nach hinten, bis sich die Schraube -3- im Bereich des großen Durchmessers der schlüsselförmigen Aussparung befindet.
- Nehmen Sie Gurtrolle/Gurtstraffer -1- ab.

◆ Einbauen

- Hängen Sie Gurtrolle/Gurtstraffer -1- mit der Schraube -3- und der Verdrehsicherung -4- in die schlüsselförmigen Aussparungen der Aufnahme am Radhaus ein.
- Schieben Sie Gurtrolle/Gurtstraffer -1- bis auf Anschlag in Fahrtrichtung nach vorne.
- Ziehen Sie die Schraube -3- mit dem vorgeschriebenen Anzugsdrehmoment fest.

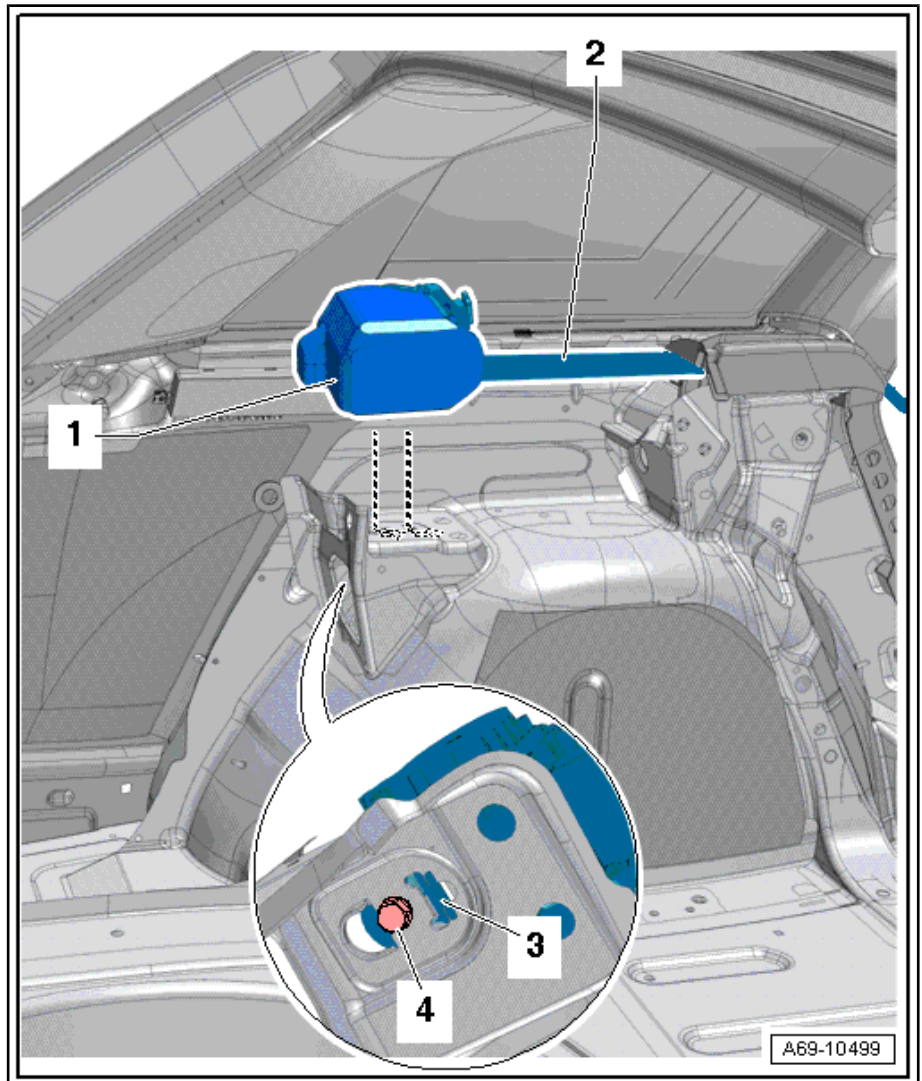

Fahrzeuge mit pyrotechnischem Gurtstraffer

- Clipsen Sie die Leitung in die Aufnahme am Gurtstraffer ein.
- Elektrische Steckverbindung für pyrotechnischen Gurtstraffer verbinden
 ⇒ Seite 92 .

Fortsetzung für alle Fahrzeuge

- Bauen Sie den Gurtendbeschlag hinten außen ein
 ⇒ Seite 100 .
- Stellen Sie sicher, dass Gurtrolle/Gurtstraffer -1- nicht durch Leitungen, Dämpfung usw. behindert wird.
- Kofferraum-Seitenverkleidung einbauen
 ⇒ Seite 322 .

Fahrzeuge mit pyrotechnischem Gurtstraffer

- Führen Sie die Gurtrageerkennung durch
 ⇒ Seite 115 .

2 - Gurtband

- Gurtendbeschlag hinten außen abnehmen
 ⇒ „1.19 Gurtendbeschlag hinten außen aus- und einbauen“, Seite 100 .

Fortsetzung für alle - Version I:

- Drücken Sie das Teil -3- (Farbe grün) des Steckers -4- in Richtung Crashsensor und entriegeln Sie den Stecker.
- Ziehen Sie den Stecker -4- (Farbe gelb) vom Crashsensor -1- ab.
- Schrauben Sie die Hutmuttern -2- (2x) ab.
- Ziehen Sie den Crashsensor Seitenairstag hinten (Kopfairbag) -1- von den Gewindebolzen ab.

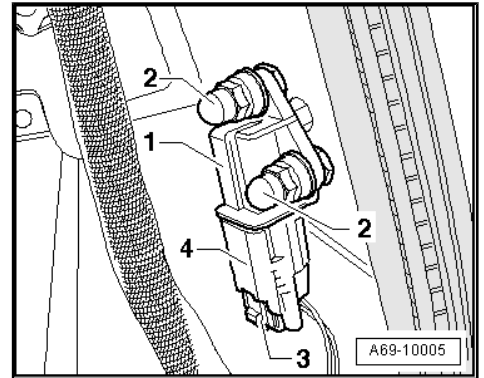

Fortsetzung für alle - Version II:

- Verriegelung -4- nach unten herausziehen -Pfeil A-, Verriegelung niederdrücken -Pfeil B- und elektrische Steckverbindung -3- am Crashsensor trennen.
- Mutter -1- herausdrehen und Crashsensor -2- für Seitenairstag hinten von den Gewindebolzen abnehmen.

Einbauen

Der Einbau erfolgt in umgekehrter Reihenfolge, beachten Sie dabei Folgendes:

i Hinweis

- ◆ Achten Sie darauf, dass die elektrischen Steckverbindungen bis zum Anschlag aufgeschoben sind und hörbar einrasten.
- ◆ Achten Sie darauf, dass die Leitungen nicht eingeklemmt werden.

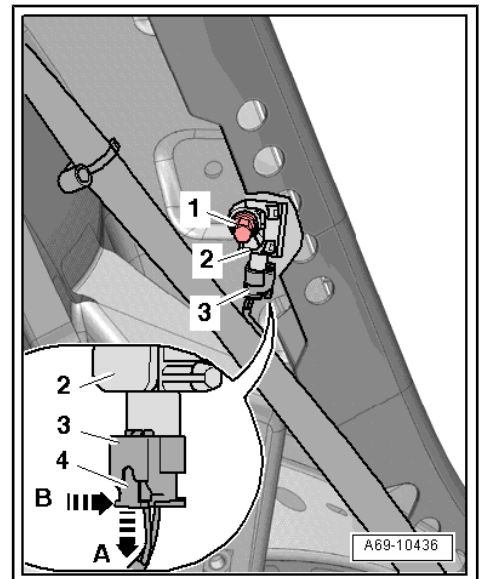

ACHTUNG!

Beim Anklemmen der Batterie darf sich keine Person im Fahrzeug-Innenraum befinden.

- Klemmen Sie das Batterie-Masseband an.
- Beachten Sie die Maßnahmen nach dem Anklemmen der Batterie => Elektrische Anlage; Rep.-Gr. 27 .

i Hinweis

Signalisiert die Kontrollleuchte für Airbag -K75- nach der Montage einen Fehler, muss der Ereignisspeicher mit dem Fahrzeugdiagnosesystem, Mess- und Informationssystem -VAS 5051B- abgefragt, gelöscht und anschließend erneut abgefragt werden.

Anzugsdrehmoment

Anzugsdrehmoment	Nm
Crashsensor an Karosserie	9

1.14 Zierblende aus- und einbauen

◆ Ausbau

– Clipsen Sie die Zierblende -2- von vorne beginnend, 3 x aus der Türverkleidung -1- aus.

– Ziehen Sie die Zierleiste dann so weit wie möglich nach hinten und clipsen Sie den letzten Clip der Zierblende -2- aus.

◆ Einbau

Der Einbau erfolgt in umgekehrter Reihenfolge.

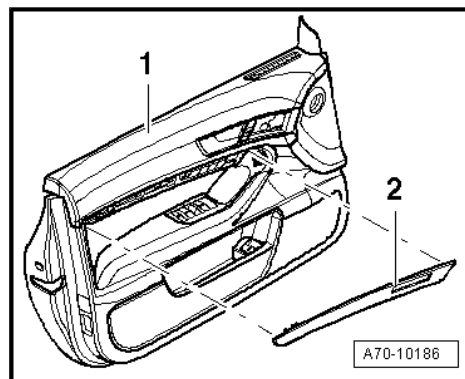

1.15 Lichtleiste aus- und einbauen

◆ Ausbau

– Bauen Sie die Zierblende aus ⇒ [Seite 204](#) .

– Clipsen Sie die Lichtleiste -1- aus.

– Trennen Sie die Steckverbindung -2-.

◆ Einbau

Der Einbau erfolgt in umgekehrter Reihenfolge.

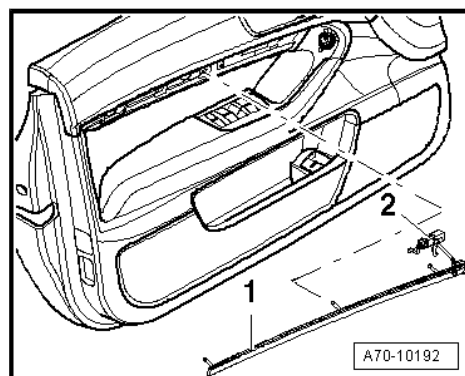

1.16 Blende für Hochtonlautsprecher aus- und einbauen

◆ Ausbau

– Hebeln Sie vorsichtig mit einem Schraubendreher die Blende -1- aus.

◆ Einbau

Der Einbau erfolgt in umgekehrter Reihenfolge.

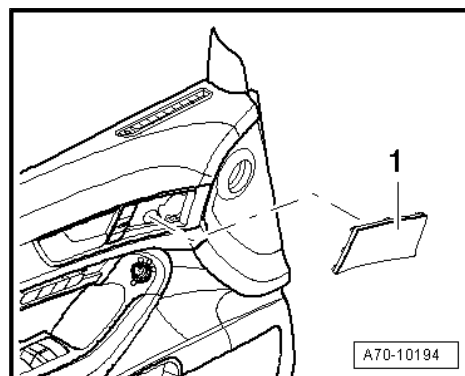

1.17 Türwarnleuchte aus- und einbauen

◆ Ausbau

– Setzen Sie einen Schraubendreher in Pfeilrichtung an und hebeln Sie die Türwarnleuchte -1- aus.

– Bei aktiver Türwarnleuchte: Ziehen Sie die Türwarnleuchte mit dem Kabel nach außen und ziehen Sie den Stecker ab.

◆ Einbau

Der Einbau erfolgt in umgekehrter Reihenfolge.

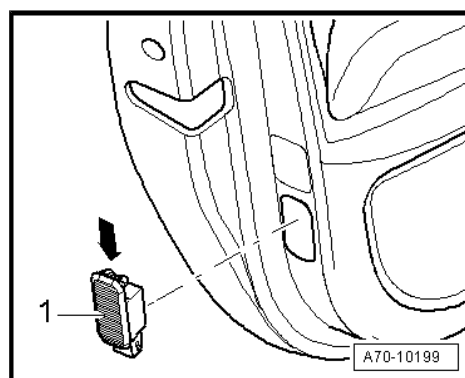

- ◆ Demontagewerkzeug -T40280- wird benötigt, um in den Aufnahme­punkten der Karosserie verbliebene Klammern auszubauen

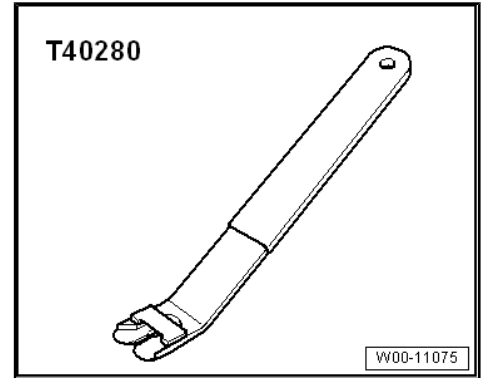

1 - Hutablage mit Heckrollo

◆ Ausbau

- Fahren Sie das Heckrollo -4- ein.
- Bauen Sie die Dachabschlussverkleidung aus ⇒ Seite 281.
- Bauen Sie die D-Säulen-Verkleidung links und rechts aus ⇒ Seite 279.

Fahrzeuge mit klappbarer Rücksitzlehne

- Klappen Sie die Rücksitzlehne nach vorne.

Fahrzeuge mit starrer Rücksitzlehne

- Bauen Sie die Rück­bank aus ⇒ Seite 573.
- Bauen Sie die Rück­sit­z­lehne aus ⇒ Seite 584.
- Bauen Sie das Gurtschloss mit Schlosshalter rechts aus ⇒ Seite 103.

Fortsetzung für alle Fahrzeuge

- Drehen Sie die Schrauben -5- (3x) heraus.
- Ziehen Sie die Hutablage -1- nach vorne und clipsen Sie dabei die Klammern -10- (4x) aus dem Querträger Hutablage -6- aus.
- Ziehen Sie die Hutablage -1- mit den Retainern mit Zapfen -8- (4x) aus dem Träger unterhalb der Heckscheibe -7-.
- Trennen Sie die elektrische Steckverbindung -9-.

Fahrzeuge mit starrer Rücksitzlehne

- Clipsen Sie die Gurtführung hinten Mitte aus der Hutablage -1- aus ⇒ Seite 286.
- Fädeln Sie das Gurtband mit der Gurtführung hinten Mitte durch den Ausschnitt -3- in der Hutablage -1-.

Fortsetzung für alle Fahrzeuge

- Nehmen Sie die Hutablage -1- heraus.

◆ Einbau

- Prüfen Sie die Klammern -10- (4x) auf Beschädigung oder Deformation.

Beschädigte oder deformierte Klammern sind zu ersetzen.

