



Audi A6
(2004 - 2011)



Schaltpläne und Elektrik

Batterie, Steuergerät für Energiemanagement, Relais für Batterieabschaltung, Endstörkondensator

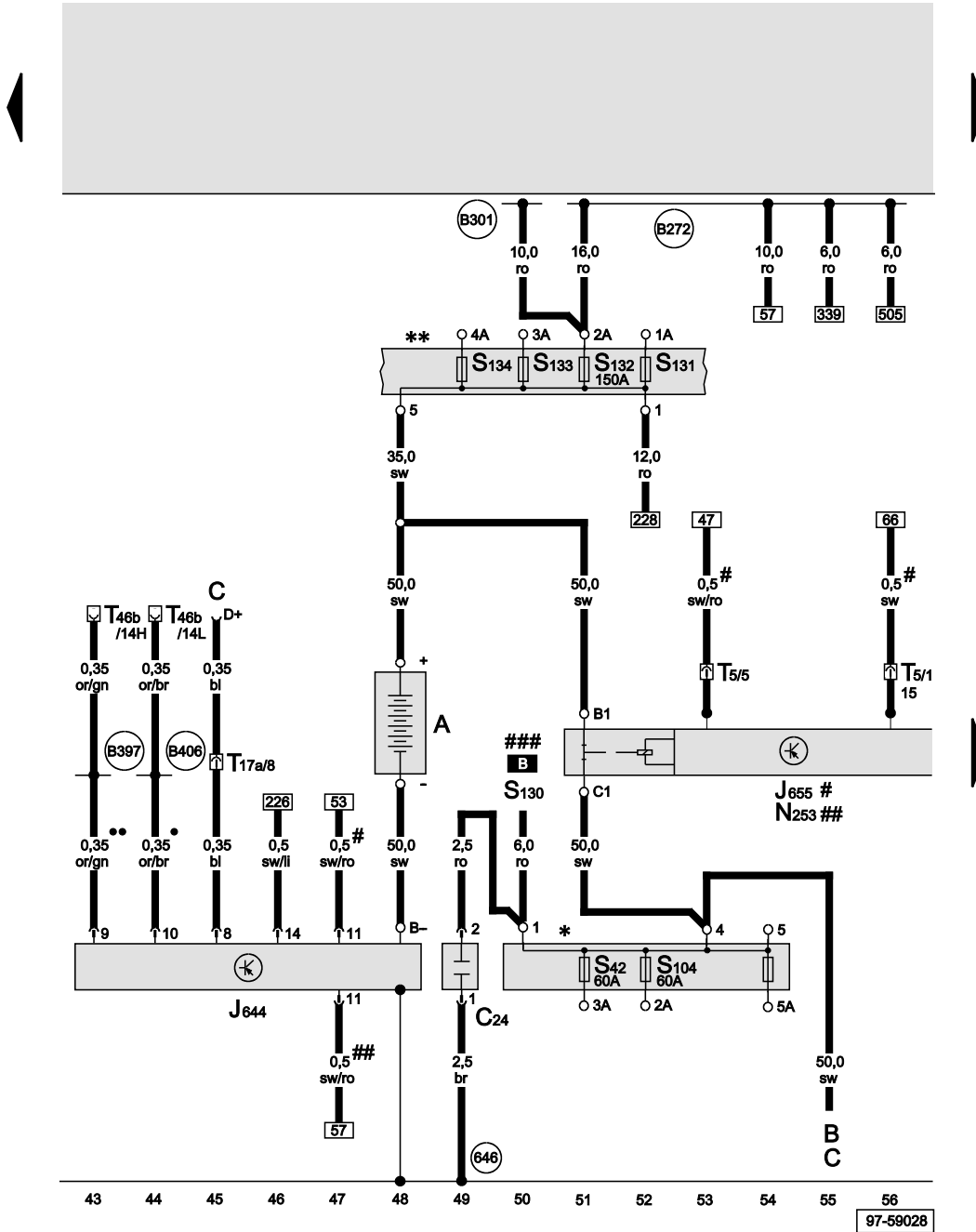

- A Batterie
- B Anlasser
- C Drehstromgenerator
- C24 Entstörkondensator
- J644 Steuergerät für Energiemanagement
- J655 Relais für Batterieabschaltung
- N253 Zünder für Batterieunterbrechung
- S42 Einzelsicherung für Lüfter für Kühlmittel
- S104 Sicherung für Lüfter für Kühlmittel 2. Stufe
- S130 Sicherung für Sekundärluftpumpe
- S131 Schmelzsicherung 1
- S132 Schmelzsicherung 2
- S133 Schmelzsicherung 3
- S134 Schmelzsicherung 4
- T5 Steckverbindung, 5fach, gelb, am Relais- und Sicherungsträger im Kofferraum rechts
- T17a Steckverbindung, 17fach, rot, Kupplungsstation E-Box Wasserkasten links
- T46b Steckverbindung, 46fach, CAN-Trennstecker rechts
- 646 Massepunkt 2 an der Spritzwand
- B272 Plusverbindung (30) im Hauptleitungsstrang
- B301 Plusverbindung 5 (30) im Hauptleitungsstrang
- B397 Verbindung 1 (CAN-Bus Komfort High) im Hauptleitungsstrang
- B406 Verbindung 1 (CAN-Bus Komfort Low) im Hauptleitungsstrang
- CAN-Bus (Datenleitung)
- * Hauptsicherungsträger E-Box Wasserkasten rechts
- ** Sicherungs- und Relaissträger Kofferraum rechts bis ca. Juni 2004
- # ab ca. Juli 2004
- ### Fahrzeuge mit Sekundärluftpumpe

- ws = weiss
- sw = schwarz
- ro = rot
- br = braun
- gn = grün
- bl = blau
- gr = grau
- li = lila
- ge = gelb
- or = orange
- rs = rosa

**Druckschalter für Verstellung der Lendenwirbelstütze
Beifahrerseite, Steuergerät für Beifahrersitzverstellung,
Fußraumleuchte hinten rechts**

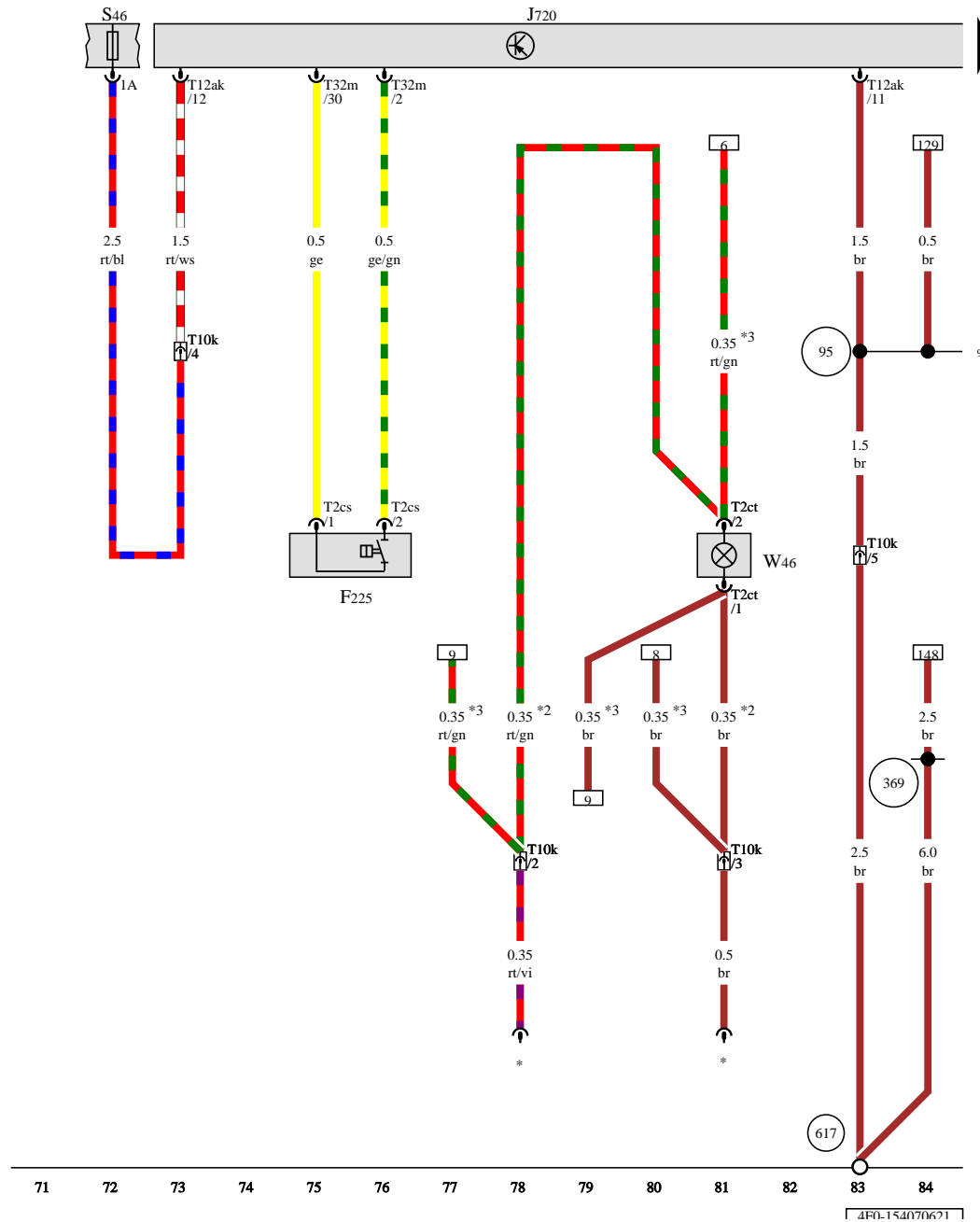

- F225 Druckschalter für Verstellung der Lendenwirbelstütze Beifahrerseite
 - J720 Steuergerät für Beifahrersitzverstellung
 - S46 Thermosicherung 1 für Beifahrersitzverstellung
 - T2cs Steckverbindung, 2-fach, schwarz
 - T2ct Steckverbindung, 2-fach, schwarz
 - T10k Steckverbindung, 10-fach, rot
 - T12ak Steckverbindung, 12-fach, schwarz
 - T32m Steckverbindung, 32-fach, blau
 - W46 Fußraumleuchte hinten rechts
- 95 Masseverbindung 1 im Leitungsstrang Sitzverstellung
 - 369 Masseverbindung 4 im Hauptleitungsstrang
 - 617 Massepunkt 2 in Säule A rechts unten
- * siehe gültigen Stromlaufplan für Grundausstattung
 *2 für Fahrzeuge mit Linkslenker
 *3 für Fahrzeuge mit Rechtslenker

- ws = weiss
- sw = schwarz
- ro = rot
- rt = rot
- br = braun
- gn = grün
- bl = blau
- gr = grau
- li = lila
- vi = lila
- ge = gelb
- or = orange
- rs = rosa

690 - Massepunkt am Dachrahmen hinten Mitte -Pfeil-
am Dach hinten Mitte, Nähe Heckscheibe

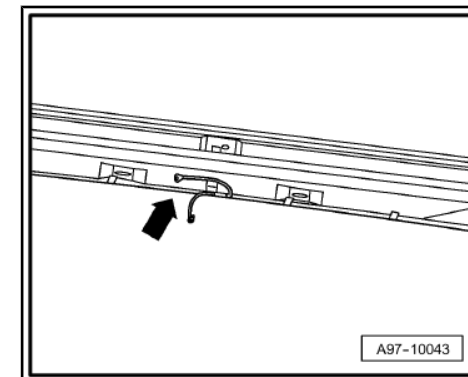

Anzugsdrehmoment: 9 Nm

659 - Massepunkt 1 Nähe Heckscheibe rechts (nur Limousine) -
Pfeil-

an der Heckscheibe rechts am Entstörfilter

Anzugsdrehmoment: 9 Nm

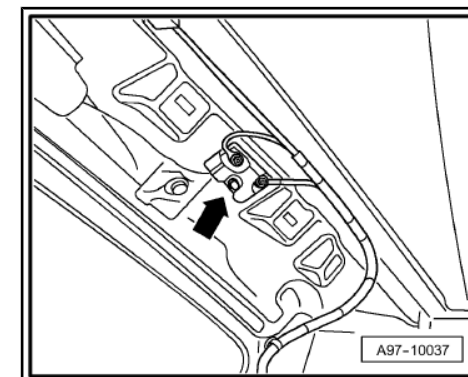

1.27.2 Sicherungsbelegung Sicherungshalter Linkslenker, ab Modelljahr 2007

A - Sicherung 1 für ABS-Steuergerät -S123- (40 A)

B - nicht belegt

C - Thermosicherung 1 für Fahrersitzverstellung -S44- (30 A)

D - nicht belegt (bis August 2008)

- Sicherung für Kommunikation -S254- (5 A) (ab September 2008)

E - nicht belegt

Sicherungsbelegung Sicherungshalter Rechtslenker, ab Modelljahr 2007

A - nicht belegt

B - nicht belegt (bis August 2008)

- Sicherung für Kommunikation -S254- (5 A) (ab September 2008)

C - Thermosicherung 1 für Fahrersitzverstellung -S44- (30 A)

D - nicht belegt

E - Sicherung 1 für ABS-Steuergerät -S123- (40 A)

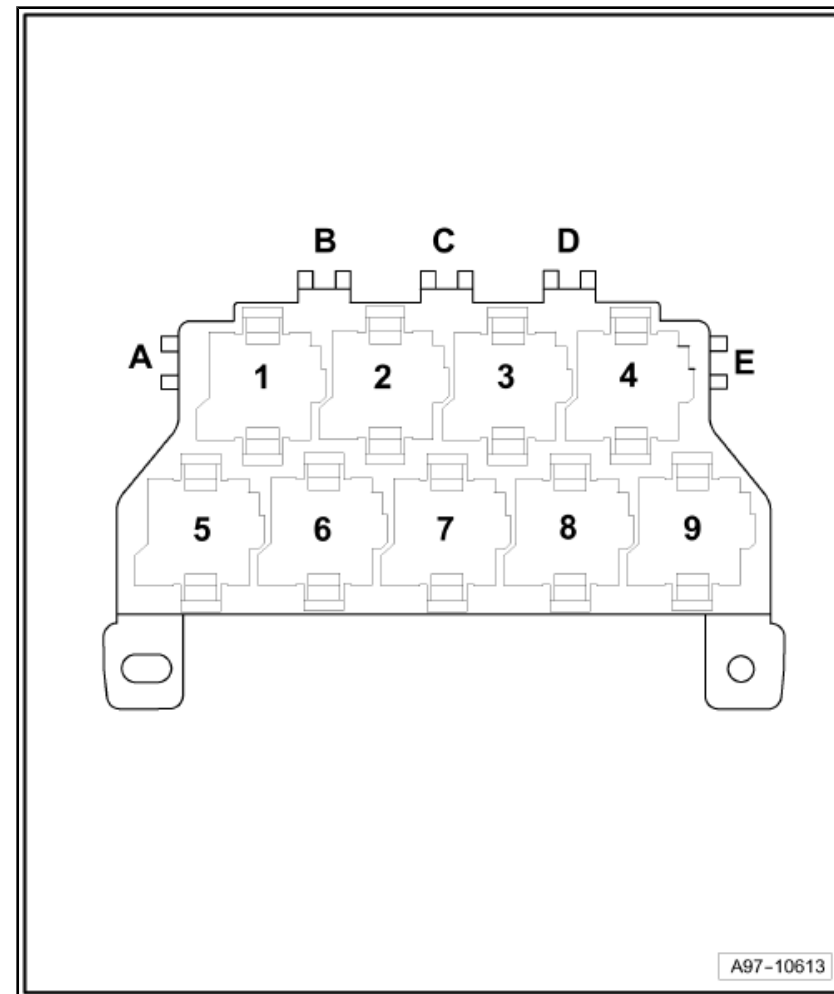

1.3 Motorsteuergerät -J623-

1.3.1 Einbauort:

in der E-Box Wasserkasten rechts, über Relaisträger

1 - Motorsteuergerät -J623-

