



**Audi Q5**  
(09.2008 - 08.2016)



**7 Gang Doppelkupplungsgetriebe 0B5 S tronic**

## Inhaltsverzeichnis

<b>00 - Technische Daten</b> .....	<b>1</b>
<b>1 Kennzeichnung</b> .....	<b>1</b>
1.1 Kennzeichnung Getriebe .....	1
<b>2 Sicherheitshinweise</b> .....	<b>2</b>
2.1 Sicherheitsmaßnahmen bei Arbeiten am Fahrzeug .....	2
2.2 Sicherheitsmaßnahmen bei Arbeiten an Fahrzeugen mit Start-Stopp-System .....	3
2.3 Sicherheitsmaßnahmen bei Probefahrt mit Prüf- und Messgeräten .....	3
2.4 Sicherheitsmaßnahmen bei Arbeiten am Aggregateträger .....	3
2.5 Hinweise zum An- und Abschleppen .....	4
<b>3 Reparaturhinweise</b> .....	<b>5</b>
3.1 Sauberkeitsregeln .....	5
3.2 Allgemeine Hinweise .....	5
3.3 Allgemeine Reparaturhinweise .....	6
3.4 Kontaktkorrosion .....	8
3.5 Sicherheitsfunktionen des Getriebesteuergeräts .....	8
<b>4 Technische Daten</b> .....	<b>10</b>
4.1 Zuordnung Getriebe - Motor .....	10
4.2 Füllmengen .....	10
<b>30 - Kupplung</b> .....	<b>12</b>
<b>1 Kupplung</b> .....	<b>12</b>
1.1 Montageübersicht - Schwungrad und Doppelkupplung .....	12
1.2 Schwungrad aus- und einbauen .....	14
1.3 Doppelkupplung ausbauen .....	14
1.4 Doppelkupplung einbauen .....	14
<b>34 - Betätigung, Gehäuse</b> .....	<b>15</b>
<b>1 Mechatronik</b> .....	<b>15</b>
1.1 Montageübersicht - Mechatronik .....	15
1.2 Ölwanne aus- und einbauen .....	19
1.3 Mechatronik aus- und einbauen .....	21
<b>2 Schaltbetätigung</b> .....	<b>24</b>
2.1 Montageübersicht - Schaltbetätigung .....	24
2.2 Montageübersicht - Griff für Wählhebel .....	26
2.3 Montageübersicht - Wählhebelseilzug .....	28
2.4 Schaltbetätigung prüfen .....	30
2.5 Notentriegelung aus Stellung P .....	33
2.6 Schaltbetätigung aus- und einbauen .....	34
2.7 Schaltbetätigung zerlegen und zusammenbauen .....	40
2.8 Griff für Wählhebel aus- und einbauen .....	46
2.9 Anzeigeinheit für Wählhebelstellung Y26 aus- und einbauen .....	59
2.10 Wählhebelseilzug aus- und einbauen .....	60
2.11 Wählhebelseilzug prüfen und einstellen .....	66
2.12 Wählhebelseilzug in Grundeinstellung bringen .....	68
2.13 Dichtring für Schaltwelle ersetzen .....	73
<b>3 Getriebe aus- und einbauen</b> .....	<b>76</b>
3.1 Getriebe ausbauen .....	76
3.2 Getriebe einbauen .....	163
3.3 Anzugsdrehmomente für Getriebe .....	174
<b>4 Aggregatelagerung</b> .....	<b>179</b>
4.1 Montageübersicht - Aggregatelagerung .....	179
4.2 Tunnelquerträger aus- und einbauen .....	179



4.3	Getriebestütze mit Getriebelager aus- und einbauen	182
4.4	Getriebelager aus- und einbauen	183
<b>5</b>	<b>Transport des Getriebes</b>	<b>185</b>
<b>6</b>	<b>Befestigung am Motor- und Getriebehälter</b>	<b>186</b>
<b>7</b>	<b>ATF</b>	<b>187</b>
7.1	Montageübersicht - Ablass-, Einfüll- und Kontrollschrauben	187
7.2	ATF-Stand prüfen	187
7.3	ATF ablassen und auffüllen	192
<b>8</b>	<b>ATF-Kreislauf</b>	<b>197</b>
8.1	Montageübersicht - ATF-Kreislauf	197
8.2	ATF-Leitungen reinigen	201
8.3	ATF-Leitungen aus- und einbauen	205
8.4	ATF-Filter aus- und einbauen	210
8.5	ATF-Filtergehäuse, Anschlussstück für ATF-Leitungen aus- und einbauen	220
<b>35 - Räder, Wellen</b>		<b>224</b>
<b>1</b>	<b>Antriebswelle</b>	<b>224</b>
1.1	Kugellager für Antriebswelle ersetzen	224
1.2	Dichtring für Antriebswelle ersetzen	224
<b>39 - Achsantrieb, Ausgleichgetriebe vorn</b>		<b>225</b>
<b>1</b>	<b>Achsantrieb</b>	<b>225</b>
1.1	Montageübersicht - Achsantrieb	225
<b>2</b>	<b>Getriebeöl</b>	<b>228</b>
2.1	Montageübersicht - Ablass- und Kontrollschrauben für Getriebeöl	228
2.2	Getriebeölstand prüfen	228
2.3	Getriebeöl ablassen und auffüllen	232
2.4	Getriebeöltemperaturgeber 2 G754 aus- und einbauen	236
<b>3</b>	<b>Dichtringe</b>	<b>237</b>
3.1	Dichtring links ersetzen	237
3.2	Dichtring rechts ersetzen	237
<b>4</b>	<b>Ausgleichsgetriebe</b>	<b>238</b>
4.1	Flanschelle links aus- und einbauen	238
4.2	Flanschelle rechts aus- und einbauen	238
<b>5</b>	<b>Mittendifferenzial</b>	<b>242</b>
5.1	Montageübersicht - Gehäuse für Mittendifferenzial	242
5.2	Gehäuse für Mittendifferenzial aus- und einbauen	246
5.3	Flanschelle hinten, Dichtring und Kugellager aus- und einbauen	259
5.4	Getriebeausgangswelle mit Steckverzahnung, Dichtring und Kugellager aus- und einbauen	260
5.5	Dichtring für Getriebeausgangswelle ersetzen	260
5.6	Schwingungstilger auf die Getriebeausgangswelle mit Steckverzahnung aufpressen	260
5.7	Gehäuse für Mittendifferenzial in Stand setzen	260
<b>6</b>	<b>Getriebesteuerung</b>	<b>261</b>
6.1	Einbauorteübersicht - Getriebesteuerung	261
6.2	Geführte Funktionen am Getriebe	267



**1 - ATF-Ablassschraube**

- Anzugsdrehmoment  $\Rightarrow$  **-7.1 Ablass-, Einfüll- und Kontrollschrauben**, Seite 187

**2 - Dichtring**

- ersetzen

**3 - Schraube**

- Anzugsdrehmoment und -reihenfolge  $\Rightarrow$  Instandsetzung - Doppelkupplungsgetriebe; Rep.-Gr. 34; Mechatronik; Montageübersicht - Mechatronik

**4 - Spreizniet**

- in Erstausrüstung zur Befestigung der Dichtung an ATF-Ölwanne
- für den Einbau nicht zwingend erforderlich

**5 - Magnet**

- 2 Stück
- in die Vertiefung der ATF-Ölwanne einlegen
- auf vollflächige Auflage auf der ATF-Ölwanne achten

**6 - Schraube**

- Anzugsdrehmoment und -reihenfolge  $\Rightarrow$  Instandsetzung - Doppelkupplungsgetriebe; Rep.-Gr. 34; Mechatronik; Montageübersicht - Mechatronik

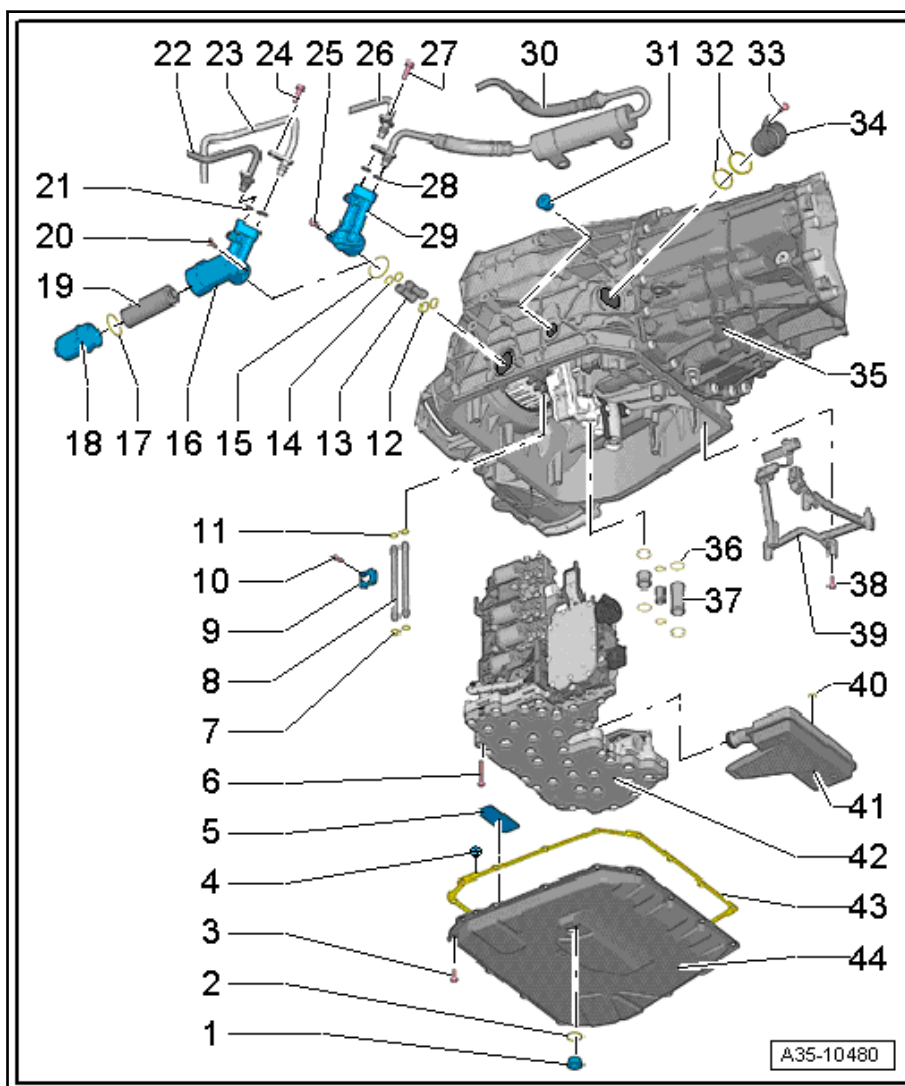

**7 - O-Ringe**

- ersetzen

**8 - ATF-Druckrohre (Kupplungsdruck) Baustandsabhängig aus Metall oder Kunststoff**

**9 - Halteblech**

- für ATF-Druckrohre (Baustandsabhängig)

**10 - Schraube**

- Anzugsdrehmoment  $\Rightarrow$  Instandsetzung - Doppelkupplungsgetriebe; Rep.-Gr. 34; Mechatronik; Montageübersicht - Mechatronik

**11 - O-Ringe**

- ersetzen

**12 - O-Ringe**

- ersetzen

**13 - ATF-Ölrohre**

- baustandsabhängig unterschiedliche Ausführungen

**14 - O-Ringe**

- ersetzen

**15 - O-Ring**



⇒ Karosserie-Montagearbeiten Außen; Rep.-Gr. 66; Leisten / Blenden / Verbreiterungen / Verkleidungen; Montageübersicht - Wärmeschutzblech.

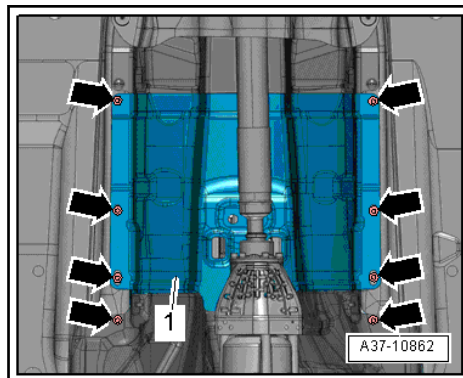

- Fahrzeuge mit Geräuschdämpfung: Sicherungsscheiben -Pfeile- ausbauen, Geräuschdämpfung -1- abnehmen.

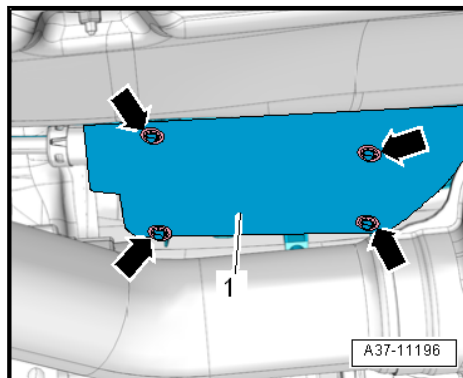

- Sicherungsklammer -1- für Wählhebelseilzug seitlich herausziehen.

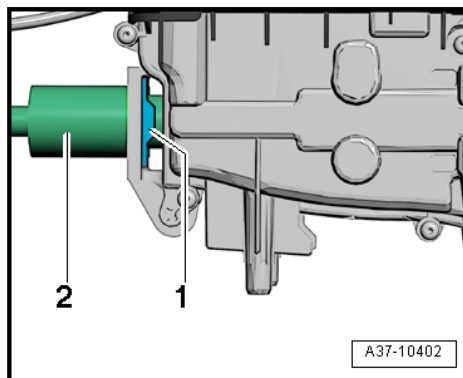

- Wählhebelseilzug -2- aus der Schaltbetätigung herausziehen.

### Einbauen

Der Einbau erfolgt in umgekehrter Reihenfolge, beachten Sie dabei Folgendes:

- Anzugsdrehmomente ⇒ [-2.3 Wählhebelseilzug](#)“, [Seite 28](#) .

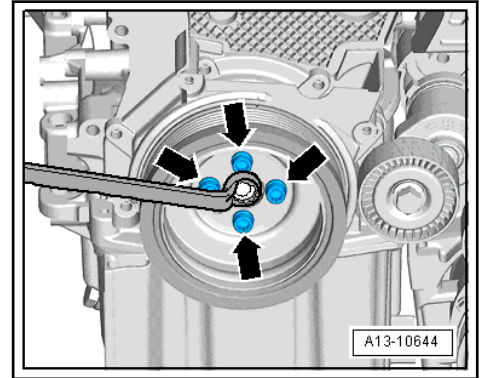

**i** Hinweis

*-Pfeile- nicht beachten.*

- Abdeckung -1- unten vom Getriebe abziehen -Pfeil-.

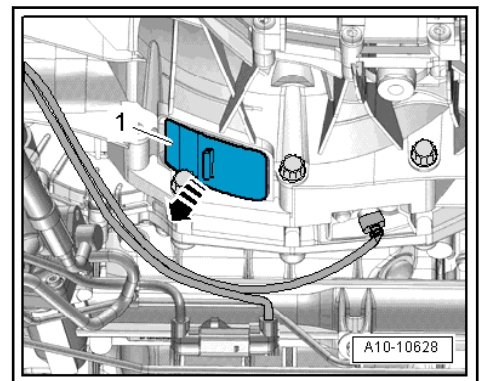

- 3 Schrauben -Pfeil- für Mitnehmerscheibe herausdrehen, dazu Kurbelwelle jeweils 120° in Motordrehrichtung an der Zentralschraube des Schwingungsdämpfers weiterdrehen.

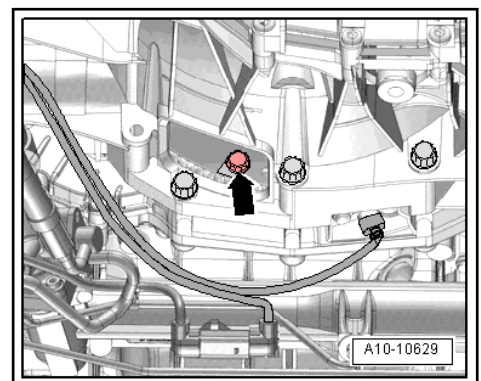

- Altölaufang- und -absauggerät -V.A.G 1782- unter die Trennstelle stellen.