



Audi A3
(2008-2013)



Kommunikation Cabrio

Inhaltsverzeichnis

91 - Radio, Telefon, Navigation	1
1 Radioanlagen	1
1.1 Allgemeines und Hinweise	1
1.2 Montageübersicht	2
1.3 Aufbau Radioanlagen	2
1.4 Steckverbindungen Radio R	3
1.5 Einbauorte	5
1.6 „chorus“/„concert“ aus- und einbauen	7
1.7 „symphony“ aus- und einbauen	8
1.8 Transportmode im „symphony II+“ aktivieren/deaktivieren	8
2 Soundsystem	9
2.1 Allgemeines und Hinweise	9
2.2 Montageübersicht	9
2.3 Aufbau aktive Lautsprecher	10
2.4 Aufbau BOSE-Soundsystem	10
2.5 Übersicht Mikrofone	10
2.6 Steckverbindungen Verstärker R12	11
2.7 Steckverbindungen Verstärker R12 (mit Basslautsprecher R100)	12
2.8 Einbauorte	12
2.9 Verstärker R12 aus- und einbauen	14
2.10 Funktionstest Innenmikrofon R74	14
2.11 Mitteltiefertonlautsprecher vorn links R101 aus- und einbauen	15
2.12 Mitteltonlautsprecher hinten links R105 aus- und einbauen	15
2.13 Verstärker R12 (mit Basslautsprecher R100) aus- und einbauen	16
2.14 Basslautsprecher R100 aus- und einbauen	16
2.15 Hochtonlautsprecher vorn links R20 aus- und einbauen	17
2.16 Mittelhochtonlautsprecher Mitte R158 aus- und einbauen	17
2.17 Innenmikrofon R74 aus- und einbauen	18
3 Antennenanlage	19
3.1 Allgemeines und Hinweise	19
3.2 Montageübersicht	19
3.3 Anschlussbelegung Antennenverstärker 2 R111	20
3.4 Anschlussbelegung Antennenverstärker R24	20
3.5 Anschlussbelegung Steuergerät für Antennenauswahl J515	20
3.6 Einbauorte	20
3.7 Antennenverstärker R24 / Antennenverstärker 2 R111 aus- und einbauen	21
3.8 Steuergerät für Antennenauswahl J515 aus- und einbauen	22
3.9 Navigationssystemantenne R50 aus- und einbauen	22
3.10 Telefonantenne R65 aus- und einbauen	23
4 Telefonanlagen	24
4.1 Allgemeines und Hinweise	24
4.2 Montageübersicht	24
4.3 Aufbau Handyvorbereitung	26
4.4 Aufbau Vorrüstung für Handyvorbereitung	26
4.5 Steckverbindungen und Steckerbelegungen	27
4.6 Einbauorte	28
4.7 Halterung für Telefon R126 aus- und einbauen	29
4.8 Sende- und Empfangsgerät für Telefon R36 aus und einbauen	30
4.9 Verstärker für Handy R86 aus- und einbauen	31
4.10 Mikrofon für Telefon R38 aus- und einbauen	31
5 Navigationssystem RNS-E	33
5.1 Allgemeines und Hinweise	33



5.2	Bildschirmfehlermeldungen	33
5.3	Montageübersicht	34
5.4	Aufbau RNS-E	35
5.5	Steckverbindungen Steuergerät für Bedienungselektronik, Navigationssystem J402	36
5.6	Einbauorte	39
5.7	Steuergerät für Bedienungselektronik, Navigationssystem J402 aus- und einbauen	40
6	Navigationssystem RNS-Low	41
6.1	Allgemeines und Hinweise	41
6.2	Montageübersicht	41
6.3	Aufbau RNS-Low	43
6.4	Steckverbindungen Steuergerät mit Anzeigeeinheit für Radio und Navigationssystem J503	44
6.5	Einbauorte	45
6.6	Steuergerät mit Anzeigeeinheit für Radio und Navigationssystem J503 aus- und einbauen	47
7	CD-Wechsler R41	48
7.1	Allgemeines und Hinweise	48
7.2	Steckverbindungen CD-Wechsler R41	48
7.3	CD-Wechsler R41 aus- und einbauen	48
8	Halterung für iPod R192	50
8.1	Allgemeines und Hinweise	50
8.2	Steckverbindungen Halterung für iPod R192	50
8.3	Halterung für iPod R192 aus- und einbauen	50
9	Anschluss für externe Audioquellen R199	52
9.1	Allgemeines und Hinweise	52
9.2	Steckverbindungen Anschluss für externe Audioquellen R199	52
9.3	Anschluss für externe Audioquellen R199 aus- und einbauen	52
10	Steuergerät für Lenksäulenelektronik J527	54
10.1	Allgemeines und Hinweise	54
10.2	Übersicht Schaltermodul Lenksäule	54
10.3	Steckverbindungen Steuergerät für Lenksäulenelektronik J527	55
10.4	Steuergerät für Lenksäulenelektronik J527 aus- und einbauen	56
11	Multifunktionslenkrad	58
11.1	Allgemeines und Hinweise	58
11.2	Montageübersicht	58
11.3	Aufbau	60
11.4	Multifunktionstasten aus- und einbauen	60
11.5	Schalter für Tiptronic aus- und einbauen	61

B - Mehrfachsteckverbindung, 12-polig (T12l) blau

- 1 - NF-In links von Anschluss für externe Audioquellen -R199-
- 2 - Signal-Masse zum CD-Wechsler -R41- / Halterung für iPod -R192-
- 3 - NF-In Masse von Anschluss für externe Audioquellen -R199-
- 4 - Dauerplus zum CD-Wechsler -R41- / Halterung für iPod -R192-
- 5 - BOSE-Codierung an Masse (nur bei BOSE)
- 6 - Data out zum CD-Wechsler -R41- / Halterung für iPod -R192-
- 7 - NF-In rechts von Anschluss für externe Audioquellen -R199-
- 8 - Signal links von CD-Wechsler -R41- / Halterung für iPod -R192-
- 9 - Signal rechts von CD-Wechsler -R41- / Halterung für iPod -R192-
- 10 - Plus geschaltet zum CD-Wechsler -R41- / Halterung für iPod -R192-
- 11 - Data in von CD-Wechsler -R41- / Halterung für iPod -R192-
- 12 - CLK von CD-Wechsler -R41- / Halterung für iPod -R192-

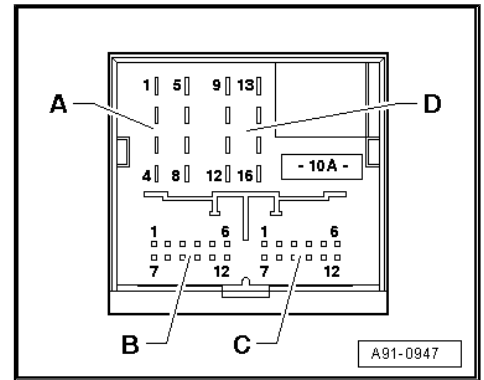

C - Mehrfachsteckverbindung, 12-polig (T12m) grün

- 1 - Geschwindigkeitssignal (nicht genutzt)
- 3 - Signal vorn links zum Verstärker -R12- (nur bei BOSE)
- 5 - Signal hinten links zum Verstärker -R12-
- 6 - NF (-) von Sende- und Empfangsgerät für Telefon -R36- /Vorrüstung für Handyvorbereitung
- 7 - K-Diagnose (nicht genutzt)
- 8 - Signal-Masse zum Verstärker -R12-
- 9 - Signal vorn rechts zum Verstärker -R12- (nur bei BOSE)
- 10 - Audio Pilot ein/aus zum Verstärker -R12- (nur bei BOSE)
- 11 - Signal hinten rechts zum Verstärker -R12-
- 12 - NF (+) von Sende- und Empfangsgerät für Telefon -R36- /Vorrüstung für Handyvorbereitung

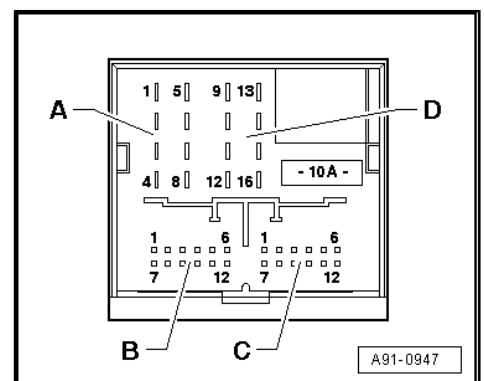

D - Mehrfachsteckverbindung, 8-polig (T16g) schwarz

- 9 - CAN-BUS High (Infotainment)
- 10 - CAN-BUS Low (Infotainment)
- 11 - NF-Stumm (Mute) von Vorrüstung für Handyvorbereitung
- 12 - Klemme 31
- 13 - Plus geschaltet zum Verstärker -R12-
- 14 - DWA-Masse (nicht genutzt)
- 15 - Klemme 30
- 16 - Dauerplus verbunden mit PIN 15 (DWA)

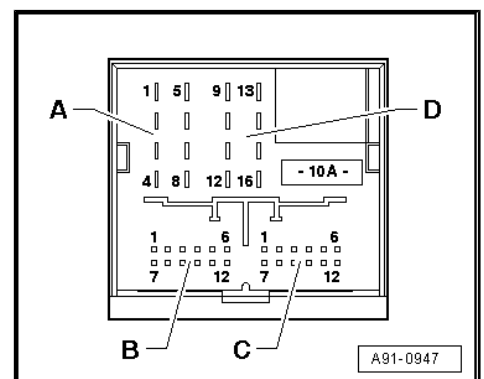

1.5 Einbauorte

1 - Verstärker für Handy -R86-

- hinter dem Handschuhkasten
- Steckverbindungen
⇒ Seite 28
- aus- und einbauen
⇒ Seite 31

2 - Telefonantenne -R65-

- an der Frontscheibe oben
- aus- und einbauen
⇒ Seite 23

3 - Mikrophon für Telefon -R38-

- in der Innenleuchte vorn -W1-
- Übersicht ⇒ Seite 10
- aus- und einbauen
⇒ Seite 31

4 - Halterung für Telefon -R126-

- in der Mittelarmlehne
- aus- und einbauen
⇒ Seite 29

5 - Sende- und Empfangsgerät für Telefon -R36-

- in der Elektronikbox unter dem linken Vordersitz
- Steckverbindungen
⇒ Seite 27
- aus- und einbauen
⇒ Seite 30

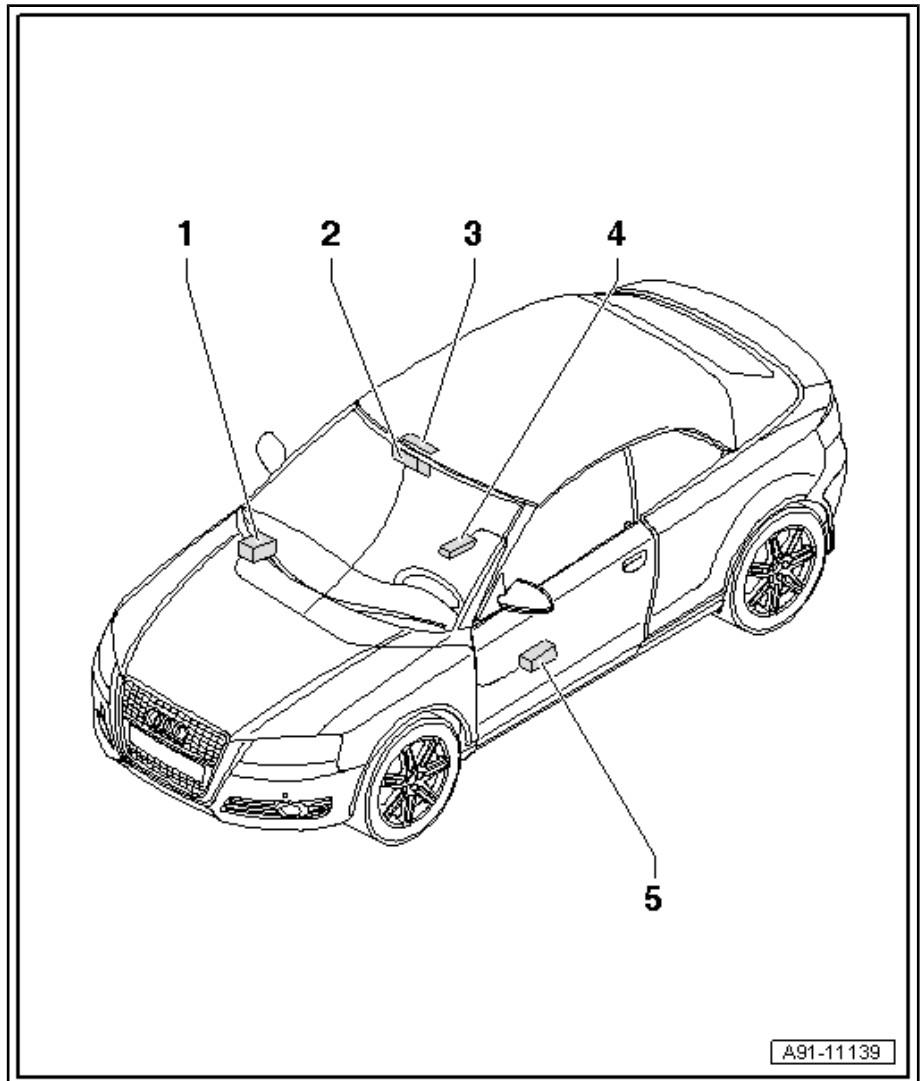

4.7 Halterung für Telefon -R126- aus- und einbauen

- Schalten Sie alle elektrischen Verbraucher aus.
- Ziehen Sie den Zündschlüssel ab.

Ausbauen

- Nehmen Sie das Mobilfunktelefon -R54- aus der Handyhalterung und clipsen Sie diese aus.
- Hebeln Sie vorn beginnend -Pfeil-, das Ablagefach -1- vorsichtig aus der Verkleidung -2- heraus.

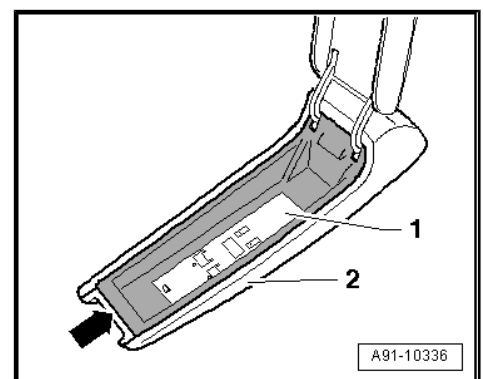

5.5 Steckverbindungen Steuergerät für Bedienungselektronik, Navigationssystem -J402-

1 - Mehrfachsteckverbindung, 32-polig (T32d) grau zum Anschluss für externe Audioquellen -R199-

2 - Anschluss GPS (blau) von Navigationssystemantenne - R50-

3 - Anschlussblock mit vier Mehrfachsteckverbindungen und Gerätesicherung

4 - Anschluss ZF (weiß) zum Steuergerät für Antennenauswahl -J515-

5 - Anschluss HF (weiß) von Steuergerät für Antennenauswahl -J515-

