



Audi A3
(2003-2012)



Achsantrieb hinten 02D, 0AV, 0BR, 0BY

Inhaltsverzeichnis

00	Technische Daten	1
1	Kennzeichnung	1
1.1	Kennzeichnung Achsantrieb	1
2	Technische Daten	3
2.1	Zuordnung Achsantrieb hinten - Motor	3
2.2	Füllmengen	7
3	Übersicht Kraftübertragung	9
3.1	Übersicht Kraftübertragung - Allradantrieb	9
4	Reparaturhinweise	11
4.1	Allgemeine Reparaturhinweise	11
4.2	Öl für Haldex-Kupplung und Achsöl	13
4.3	Kontaktkorrosion	14
5	Sicherheitshinweise	15
5.1	Allgemeine Sicherheitsvorschriften	15
5.2	Sicherheitsmaßnahmen bei Arbeiten an Fahrzeugen mit Start-Stopp-System	18
6	Elektrische Bauteile	19
6.1	Einbauorteübersicht - elektrische Bauteile	19
39	Achsantrieb, Ausgleichgetriebe hinten	22
1	Kardanwelle	22
1.1	Montageübersicht - Kardanwelle	22
1.2	Kardanwelle aus- und einbauen	26
1.3	Gelenkscheibe hinten aus- und einbauen	44
1.4	Kardanwelle zerlegen und zusammenbauen	50
2	Achsantrieb	55
2.1	Montageübersicht - Achsantrieb	55
2.2	Achsantrieb aus- und einbauen	56
3	Dichtringe	73
3.1	Dichtring links ersetzen	73
3.2	Dichtring rechts ersetzen	75
3.3	Dichtring für Kardanwellenflansch ersetzen	75
4	Aggregatelagerung	79
4.1	Montageübersicht - Aggregatelagerung	79
4.2	Gummimetalllager aus- und einbauen	80
5	Haldex-Kupplung	84
5.1	Funktion prüfen	84
5.2	Montageübersicht - Haldex-Kupplung	88
5.3	Haldex-Kupplung aus- und einbauen	89
5.4	Kupplung zerlegen und zusammenbauen	92
5.5	Steuergerät aus- und einbauen	109
6	Hochleistungsöl für Haldex-Kupplung	119
6.1	Ölstand für Haldex-Kupplung prüfen	119
6.2	Hochleistungsöl in der Haldex-Kupplung nachfüllen	120
6.3	Hochleistungsöl für Haldex-Kupplung wechseln	123
7	Achsöl	125
7.1	Achsöl-Stand prüfen	125

26 - Gelenkscheibe mit Schwingungstilger

- Einbaulage ⇒ [Seite 54](#)

27 - Achsantrieb hinten

- aus- und einbauen ⇒ [Seite 61](#)

1.1.2 Montageübersicht – Kardanwelle mit »nicht teilbarem Zwischenlager« Audi A3 und Audi TT (ab 05.07)

Einsatz der Kardanwelle mit »nicht teilbarem Zwischenlager«

- ◆ Audi A3 (nicht RS3) ab MJ 2008, Fahrzeug-Identifizierungsnummer 8P-8-000 001▶
- ◆ Audi TT (nicht TT RS) ab Fahrzeug-Identifizierungsnummer 8J-8-011 001▶



Hinweis

- ◆ An der Kardanwelle werden keine Instandsetzungsarbeiten durchgeführt.
- ◆ Das Kardanwellenrohr »vorn« kann nicht vom Kardanwellenrohr »hinten« getrennt werden.

1 - Getriebe mit Winkelgetriebe

2 - Schraube

- 50 Nm und 90°
- für Gelenkscheibe vorn an Kardanwelle
- immer ersetzen

3 - Gelenkscheibe vorn

- Einbaulage: Die offene Seite des Wärmeschutzblechs zeigt zum Getriebe

4 - Schraube

- 60 Nm
- für Gelenkscheibe an Winkelgetriebe

5 - Kardanwelle

- kann am Gelenk -Pfeil- nicht getrennt werden
- aus- und einbauen ⇒ [Seite 32](#)

6 - Schraube

- 25 Nm

7 - Zwischenlager

- spannungsfrei ausrichten

8 - Schraube

- 50 Nm und 90°
- für Gelenkscheibe hinten an Kardanwelle
- immer ersetzen

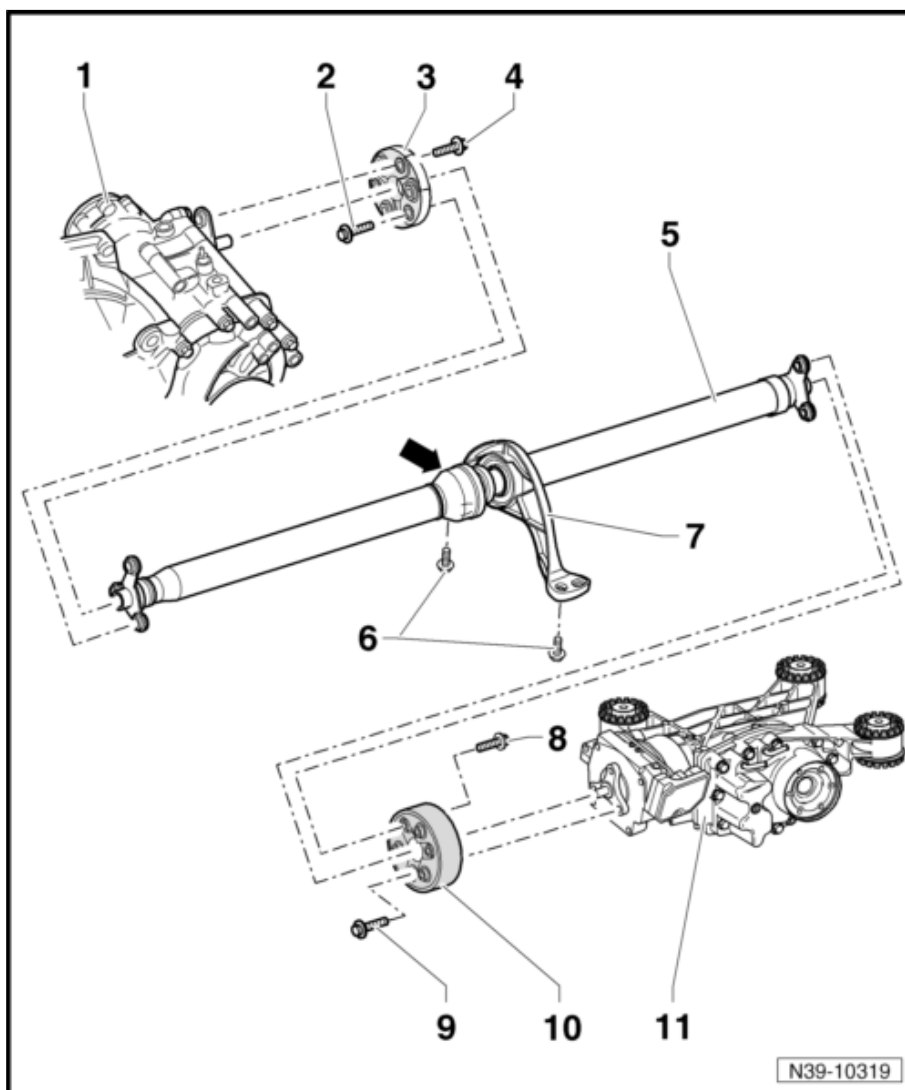

Audi A3

- Bauen Sie die Geräuschdämpfung aus -Pfeile-.

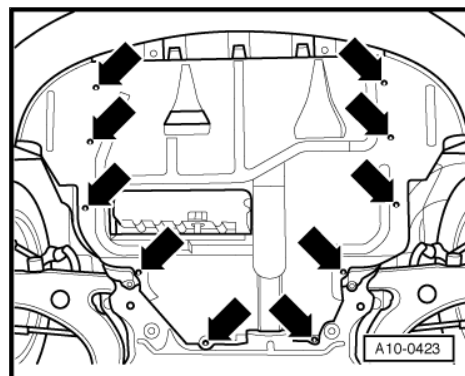

Audi TT

- Geräuschdämpfung Mitte ausbauen
- Befestigungsteile 1 ... 4-

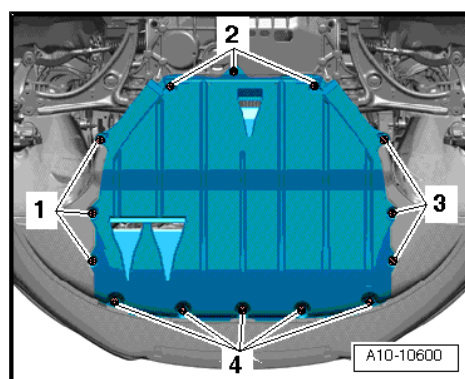

Audi TTS

- Geräuschdämpfung vorn -1- und -2- ausbauen => Karosserie-Montagearbeiten Außen; Rep.-Gr. 66 ; Geräuschdämpfung; Montageübersicht - Geräuschdämpfung .

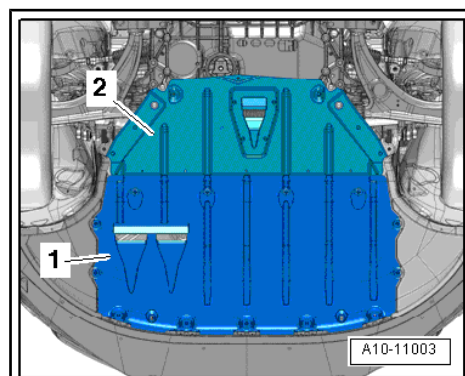

Fahrzeuge mit 4-Zylinder-Motor:

- Halter für Abgasanlage abschrauben -Pfeile-.

