



Audi A3
(2003-2012)



Einspritz- und Zündanlage 1,2 Liter TFSI

Inhaltsverzeichnis

24 - Kraftstoffaufbereitung, Einspritzung	1
1 Sicherheitsmaßnahmen und Sauberkeitsregeln	1
1.1 Allgemeine Hinweise zur Eigendiagnose	1
1.2 Sicherheitsmaßnahmen bei Probefahrt mit Einsatz von Prüf- und Messgeräten	1
1.3 Sicherheitsmaßnahmen für Fahrzeuge mit Start-Stopp-System	2
1.4 Sauberkeitsregeln und Anweisungen für Arbeiten am Kraftstoffsystem	2
1.5 Sicherheitsmaßnahmen bei Arbeiten an der Zündanlage	3
1.6 Unterdrucksystem prüfen	3
2 Einspritzanlage	5
2.1 Technische Daten	5
2.2 Einbauorteübersicht - Einspritzanlage	5
3 Luftfilter	14
3.1 Montageübersicht - Luftfilter	14
3.2 Luftfiltereinsatz aus- und einbauen	15
3.3 Luftfiltergehäuse aus- und einbauen	16
4 Saugrohr	18
4.1 Montageübersicht - Saugrohr Teil 1	18
4.2 Montageübersicht - Saugrohr Teil 2	20
4.3 Saugrohr aus- und einbauen	21
4.4 Drosselklappensteuereinheit J338 aus- und einbauen	23
4.5 Drosselklappensteuereinheit J338 reinigen	25
5 Hochdruckpumpe	26
5.1 Montageübersicht - Hochdruckpumpe	26
5.2 Hochdruckpumpe aus- und einbauen	28
6 Einspritzventile	31
6.1 Einspritzventile aus- und einbauen	31
6.2 Einspritzventile reinigen	37
7 Geber und Sensoren	39
7.1 Kraftstoffdruckgeber G247 prüfen	39
7.2 Kraftstoffdruckgeber G247 aus- und einbauen	41
7.3 Kraftstoffhaldedruck vor Hochdruckpumpe prüfen	42
8 Lambdasonde	46
8.1 Montageübersicht - Lambdasonde	46
8.2 Lambdasonde G39 und Heizung für Lambdasonde Z19 vor Katalysator aus- und einbauen	46
8.3 Lambdasonde nach Katalysator G130 und Heizung für Lambdasonde 1 nach Katalysator Z29 aus- und einbauen	47
9 Motorsteuergerät	49
9.1 Leitungs- und Bauteilprüfung mit der Prüfbox V.A.G 1598/42	49
9.2 Motorsteuergerät J623 aus- und einbauen	51
28 - Zündanlage	55
1 Allgemeine Hinweise und Sicherheitsmaßnahmen	55
1.1 Allgemeine Hinweise zur Zündanlage	55
1.2 Sicherheitsmaßnahmen	55
2 Zündanlage	57
2.1 Prüfdaten	57
2.2 Montageübersicht - Zündanlage	57
2.3 Klopfsensor 1 G61 aus- und einbauen	59
2.4 Hallgeber G40 aus- und einbauen	59
2.5 Motordrehzahlgeber G28 aus- und einbauen	59



**Ladedruckgeber - G31- / Ansauglufttemperaturgeber 2 - G299-
-1-**

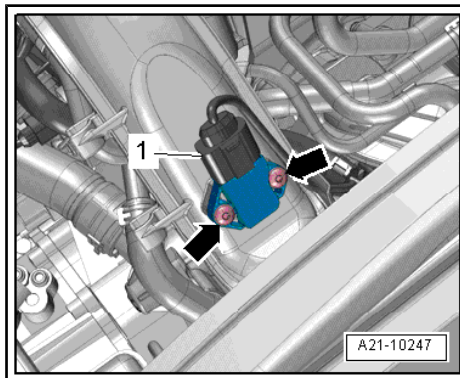

Öldruckschalter - F1- -2-

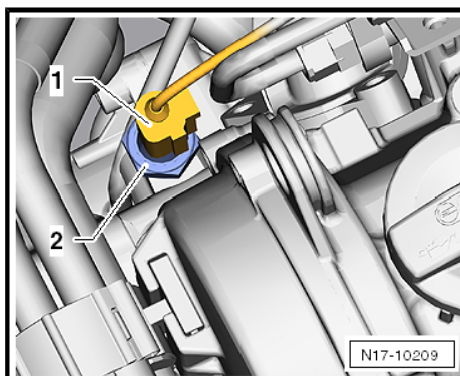

Bauteile unterhalb vom Saugrohr

- 1 - Kühlmittelschläuche
- 2 - Pumpe für Kühlmittelumlauf - V50-
- 3 - Klopfsensor 1 - G61-
- 4 - Motordrehzahlgeber - G28-

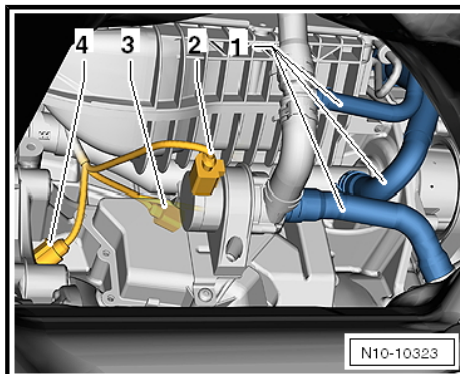

Steuergerät für Kühlerlüfter - J293-



Hinweis

Das Steuergerät für Kühlerlüfter - J293- ist im Kühlerlüfter - V7- integriert.

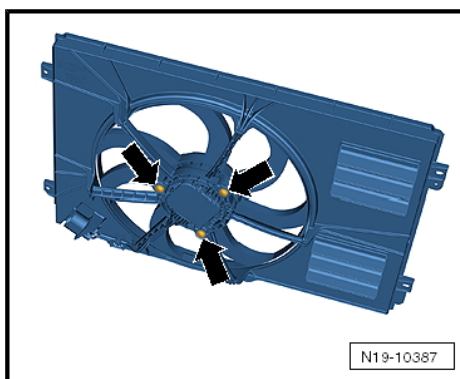

5 Hochdruckpumpe

⇒ „5.1 Montageübersicht - Hochdruckpumpe“, Seite 26

⇒ „5.2 Hochdruckpumpe aus- und einbauen“, Seite 28

5.1 Montageübersicht - Hochdruckpumpe

1 - Schrauben für die Hochdruckpumpe

- über Kreuz handfest anziehen dann mit 5 Nm festziehen
- Endanzug 20 Nm
- verkanten der Hochdruckpumpe vermeiden

2 - Anschlussstutzen für die Kraftstoffvorlaufleitung vom Tank

3 - Federbandschelle

- mit Schlauchklemmzange - VAS 6340- aus- und einbauen

4 - Kraftstoffvorlaufleitung

- vom Kraftstoffbehälter

5 - Hochdruckleitung

- Biegeform nicht verändern
- Halter für Kraftstoffvorlaufleitung mit 8 Nm festziehen
- vor dem Wiedereinbau auf Beschädigungen prüfen
- Gewinde der Überwurfmutter mit Kraftstoff benetzen
- 25 Nm

6 - Hochdruckleitung

- Biegeform nicht verän-

