



**Audi A5**  
(2007-2016)



**6 Gang Schaltgetriebe 0B1 Frontantrieb**

## Inhaltsverzeichnis

<b>00 - Technische Daten</b> .....	<b>1</b>
<b>1 Kennzeichnung</b> .....	<b>1</b>
1.1 Kennzeichnung Getriebe .....	1
<b>2 Technische Daten</b> .....	<b>2</b>
2.1 Zuordnung Getriebe - Motor .....	2
2.2 Füllmengen .....	7
<b>3 Übersicht Kraftübertragung</b> .....	<b>8</b>
3.1 Übersicht Kraftübertragung - Frontantrieb .....	8
<b>4 Reparaturhinweise</b> .....	<b>9</b>
4.1 Allgemeine Reparaturhinweise .....	9
<b>5 Sicherheitshinweise</b> .....	<b>12</b>
5.1 Sicherheitsmaßnahmen bei Arbeiten an Fahrzeugen mit Start-Stopp-System .....	12
<b>6 Elektrische Bauteile</b> .....	<b>13</b>
6.1 Einbauorteübersicht - elektrische Bauteile .....	13
<b>30 - Kupplung</b> .....	<b>14</b>
<b>1 Kupplungsbetätigung</b> .....	<b>14</b>
1.1 Montageübersicht - Fußhebelwerk .....	14
1.2 Montageübersicht - Kupplungshydraulik .....	18
1.3 Montageübersicht - Kupplungsausrückung .....	19
1.4 Übertotpunktfeder aus- und einbauen .....	20
1.5 Kupplungspedal aus- und einbauen .....	22
1.6 Hinweise zum Aus- und Einbau des Kupplungsgeber- bzw. Kupplungsnehmerzylinders ..	23
1.7 Kupplungsgeber- und Kupplungsnehmerzylinder prüfen .....	23
1.8 Kupplungsgeberzylinder aus- und einbauen .....	24
1.9 Kupplungsnehmerzylinder aus- und einbauen .....	29
1.10 Kupplungsbetätigung entlüften .....	31
<b>2 Kupplung</b> .....	<b>34</b>
2.1 Montageübersicht - Kupplungsmodul .....	34
2.2 Montageübersicht - Kupplung .....	35
2.3 Anzugsreihenfolge - Kupplungsmodul an Mitnehmerscheibe .....	35
<b>34 - Betätigung, Gehäuse</b> .....	<b>38</b>
<b>1 Schaltbetätigung</b> .....	<b>38</b>
1.1 Übersicht - Schaltbetätigung .....	38
1.2 Montageübersicht - Schaltknopf und Abdeckung .....	40
1.3 Montageübersicht - Schaltbetätigung .....	41
1.4 Schaltknopf aus- und einbauen .....	43
1.5 Geräuschabdeckung aus- und einbauen .....	44
1.6 Schaltbetätigung aus- und einbauen .....	45
1.7 Schaltbetätigung einstellen .....	54
1.8 Dichtring für Schaltwelle ersetzen .....	57
1.9 Schalter für Gangerkennung F208 aus- und einbauen .....	60
1.10 Sensor für Gangerkennung G604 aus- und einbauen .....	64
1.11 Geber für Getriebe-Neutralstellung G701 aus- und einbauen .....	68
<b>2 Getriebe aus- und einbauen</b> .....	<b>70</b>
2.1 Getriebe ausbauen .....	70
2.2 Getriebe einbauen .....	122
2.3 Anzugsdrehmomente für Getriebe .....	164
<b>3 Transport des Getriebes</b> .....	<b>169</b>
<b>4 Aggregatelagerung</b> .....	<b>170</b>



4.1	Montageübersicht - Aggregatelagerung .....	170
4.2	Tunnelquerträger aus- und einbauen .....	170
4.3	Getriebestütze mit Getriebelager aus- und einbauen .....	172
4.4	Getriebelager aus- und einbauen .....	173
<b>5</b>	<b>Getriebeöl</b> .....	<b>174</b>
5.1	Getriebeölstand prüfen .....	174
<b>6</b>	<b>Getriebe zerlegen und zusammenbauen</b> .....	<b>175</b>
<b>35</b>	<b>- Räder, Wellen</b> .....	<b>176</b>
1	Räder und Wellen zerlegen und zusammenbauen .....	176
<b>39</b>	<b>- Achsantrieb, Ausgleichgetriebe vorn</b> .....	<b>177</b>
<b>1</b>	<b>Dichtringe</b> .....	<b>177</b>
1.1	Einbauorteübersicht - Dichtringe .....	177
1.2	Dichtring rechts ersetzen .....	178
<b>2</b>	<b>Ausgleichsgetriebe vorn</b> .....	<b>187</b>

## 1.2 Montageübersicht - Kupplungshydraulik

Hinweise zum Aus- und Einbau des Kupplungsgeber- bzw. Kupplungsnehmerzylinders beachten ⇒ [Seite 23](#) .

### 1 - Kupplungsnehmerzylinder

- nach Ausbau Kupplungspedal nicht mehr betätigen
- aus- und einbauen ⇒ [Seite 29](#)
- nach Arbeiten an der hydraulischen Kupplungsanlage entlüften ⇒ [Seite 31](#)
- es darf keine Bremsflüssigkeit auf das Getriebe gelangen

### 2 - Entlüftungsschraube

- 5,5 Nm
- Arbeitsreihenfolge beim Entlüften beachten ⇒ [Seite 31](#)
- eine abgebrochene Entlüftungsschraube kann mit einem 3-mm-Innensechskantschlüssel ausgedreht werden

### 3 - Staubkappe

### 4 - Rohr-Schlauchleitung

- mit Frequenzmodulator (Schwingungsdämpfer)



### Hinweis

Die Rohr-Schlauchleitung im A5 bis Fgst.-Nr. 8T-8-000100 einteilig und ohne Frequenzmodulator.

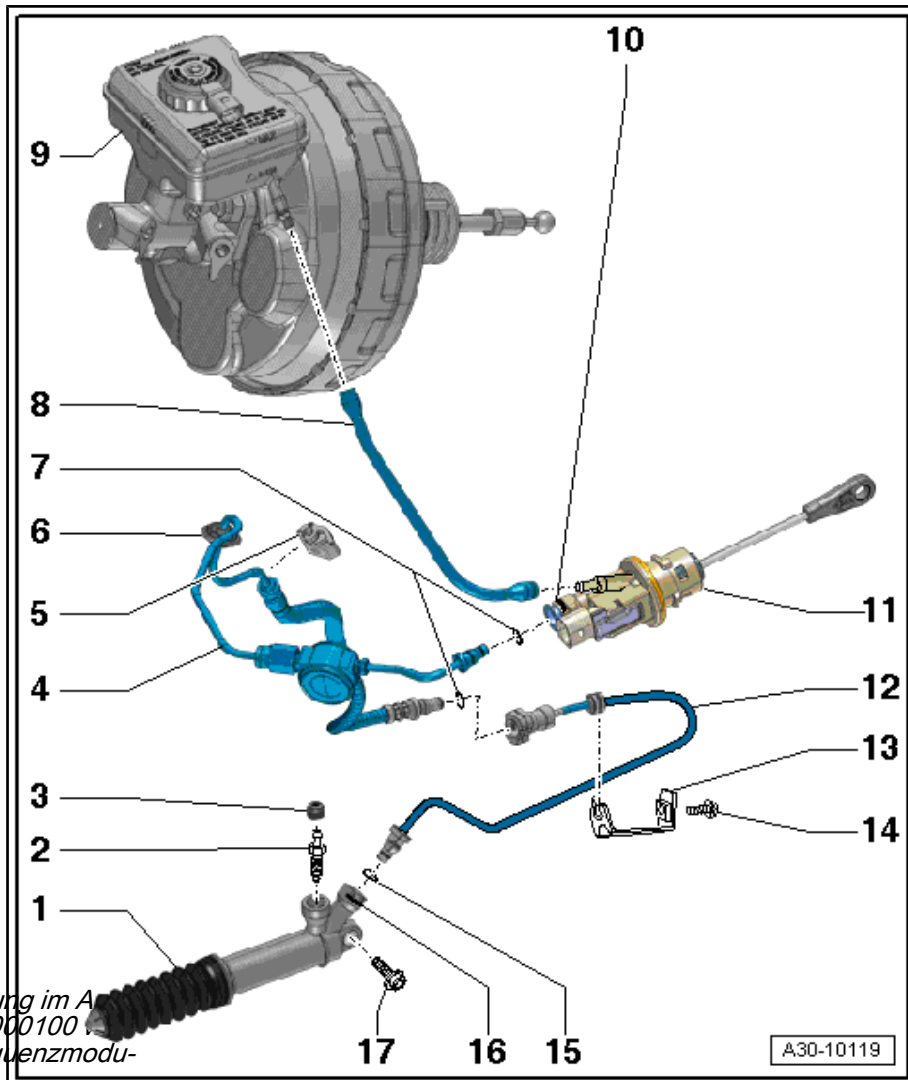

- Zuordnung ⇒ Elektronischer Teilekatalog
- trennen und anschließen ⇒ [Seite 19](#)
- Zuordnung für Linkslenker oder Rechtslenker ⇒ Elektronischer Teilekatalog

### 5 - Halteclip

### 6 - Tülle

### 7 - O-Ringe

- bei Beschädigung ersetzen
- mit Bremsflüssigkeit benetzt aufsetzen

### 8 - Nachlaufschlauch

- für Kupplungsgeberzylinder
- mit integrierten Dichttüllen
- bei beschädigten Dichttüllen Nachlaufschlauch ersetzen

- Falls vorhanden, Abschirmung für Aggregateträger -1- links und rechts ausbauen. Dazu Schrauben -Pfeile- herausdrehen und Wärmeschutzbleche nach innen abnehmen.

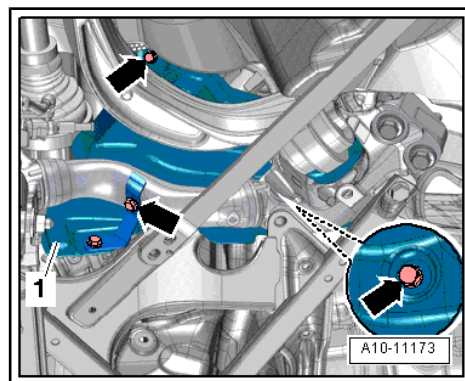

- Schrauben -Pfeile- herausdrehen und Wärmeschutzblech für Gelenkwelle rechts abnehmen.

 **Hinweis**

*In der Abbildung sehen Sie die Einbaulage bei ausgebautem Getriebe.*

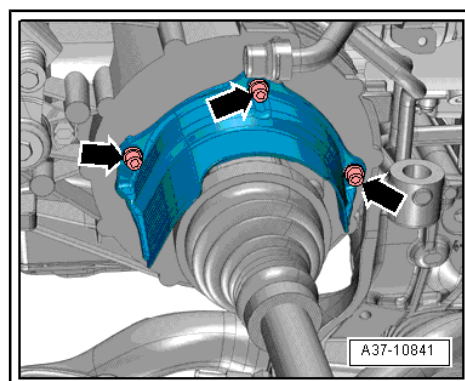

- Gelenkwellen links und rechts von den Flanschwellen des Getriebes abschrauben.

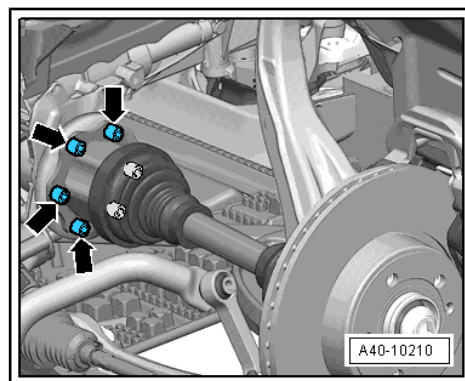

- Schraube -2- herausdrehen und Kupplungsnehmerzylinder seitlich im Motorraum festbinden.



**Vorsicht!**

*Beschädigungsgefahr des Kupplungsnehmerzylinders.*

- ◆ *Kupplungspedal nach Ausbau des Kupplungsnehmerzylinders nicht mehr betätigen.*

- Mutter -1- herausdrehen.

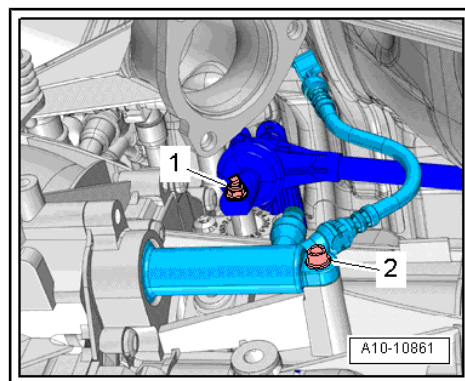

## Ausbauen

- Vorderräder in Geradeausstellung bringen.
- Zündung ausschalten und Zündschlüssel abziehen.
- Batterie abklemmen => Elektrische Anlage; Rep.-Gr. 27 ; Batterie; Batterie ab- und anklemmen .



**Vorsicht!**

**Zerstörungsgefahr elektronischer Bauteile beim Abklemmen der Batterie.**

- ◆ **Maßnahmen beim Abklemmen der Batterie beachten => Elektrische Anlage; Rep.-Gr. 27 ; Batterie; Batterie ab- und anklemmen .**

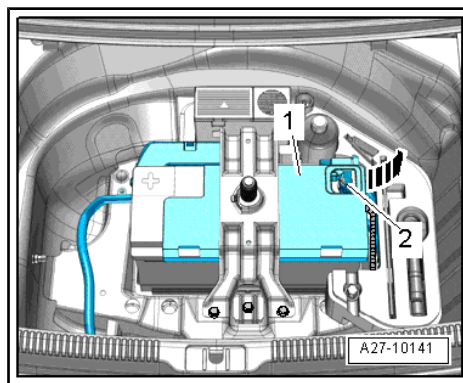

- Motorabdeckung vorsichtig nacheinander von den Haltebolzen abziehen -Pfeile-. Motorabdeckung nicht ruckartig oder einseitig abziehen.

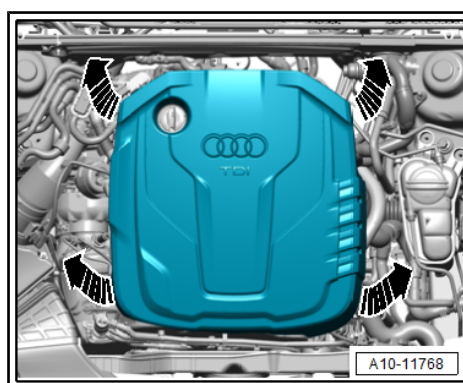

- Elektrische Steckverbindungen -1, 2- trennen.



**Vorsicht!**

**Zerstörungsgefahr von Drucksensor 1 für Abgas - G450- und Differenzdruckgeber - G505- .**

- ◆ **Bei zu starkem Druck können die Anschlussstutzen von Drucksensor 1 für Abgas - G450- und Differenzdruckgeber - G505- abbrechen.**

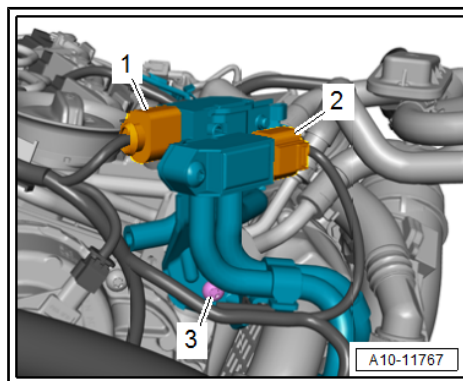

- Schraube -3- herausdrehen, Halter mit Drucksensor 1 für Abgas - G450- und Differenzdruckgeber - G505- vorsichtig zur Seite drücken.