

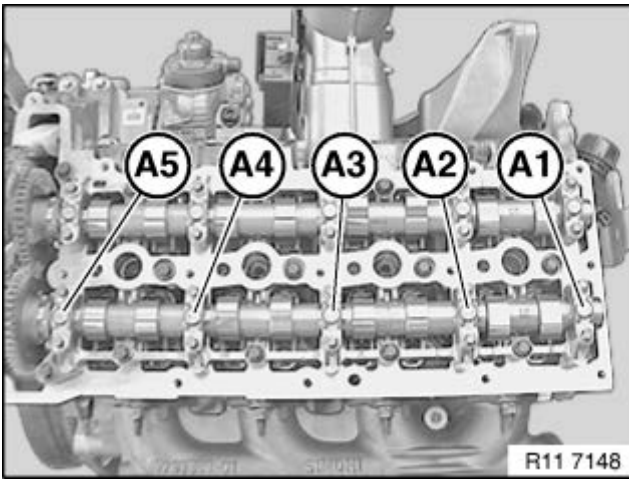

**BMW X3**  
(2010-2017)



**Motor N47 2,0 Liter Diesel 135 / 160 kW**



Auslassnockenwelle ausbauen:

**Hinweis:**

Zur Demontage der Auslassnockenwelle ist keine Einstellung der Steuerzeiten erforderlich.  
 Lagerdeckel A1 bis A5 von außen nach innen in 1/2 Umdrehungen lösen.  
 Auslassnockenwelle noch oben ausfädeln.

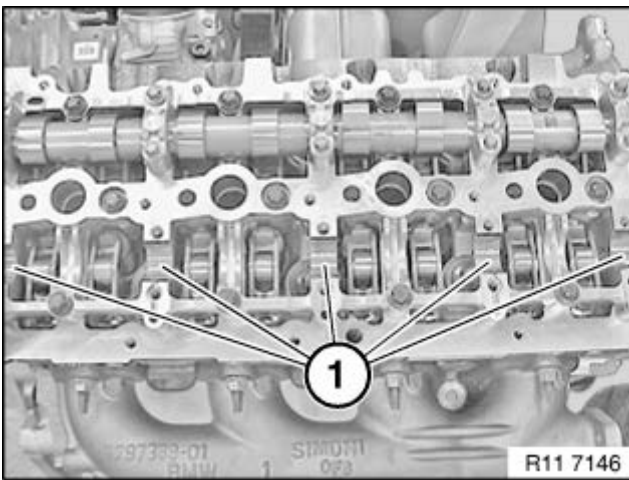

Einbauvorbereitung:

Alle Lagerstellen (1) einölen.

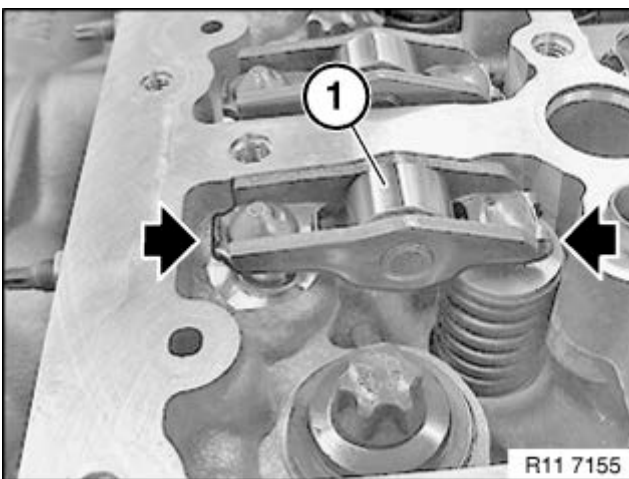

Einbaulage der Rollenschlepphebel prüfen (Beschädigungsgefahr!).

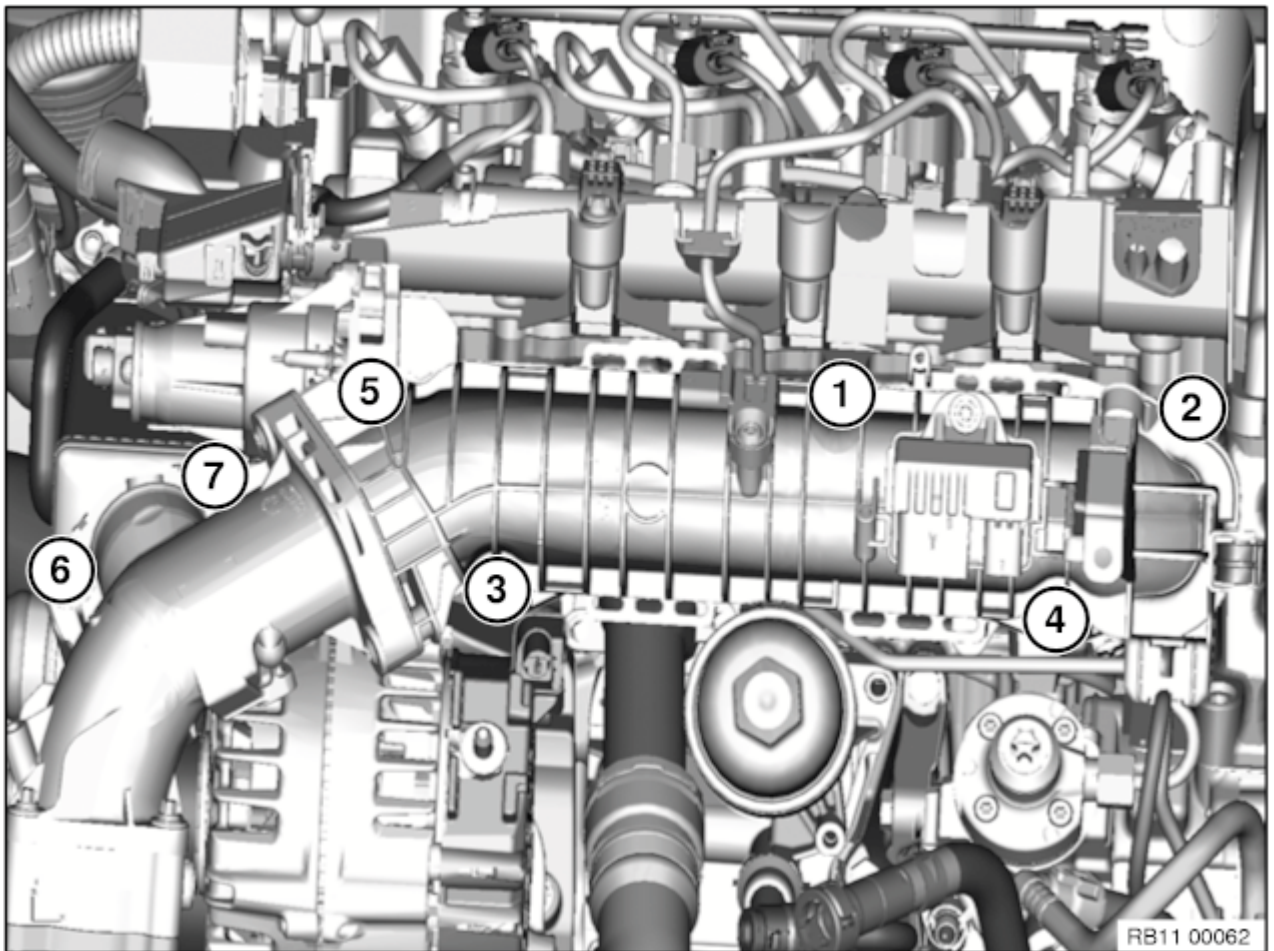

**Einbauhinweis:**

Damit eine Dichtigkeit der Sauganlage gewährleistet wird, muss die Anziehreihenfolge beachtet werden. Sauganlage in der Reihenfolge (1 bis 7) befestigen.

Anziehdrehmoment: 11 61 1AZ.



- Motor komplettieren.
- Sauganlage auf Dichtigkeit prüfen.
- DDE auf Funktion prüfen.

## 1162 AUSPUFFKRÜMMER

### 11 62 AZD ABGASKRÜMMER

	Typ	Gewinde	Anziehvorschrift	Maß
Abgaskrümmen an Zylinderkopf  1AZ Schraubverbindungen mit Kupferpaste CRC bestreichen	N47D20 O1	M7 SW10	Muttern erneuern	13 Nm

### 11 62 AZD AUSPUFFKRÜMMER

	Typ	Gewinde	Anziehvorschrift	Maß
Auspuffkrümmer an Zylinderkopf  1AZ Schraubverbindungen mit Kupferpaste CRC bestreichen	alle	M6	Muttern erneuern	10 Nm
	M50 / M52 / M52TU / M54 / M56 / S52 / S50US	M7	Muttern erneuern	20 Nm
	alle / Anderen	M7	Muttern erneuern	15 Nm
	M10	M8	Obere Stehbolzenreihe mit Schraubensicherung einsetzen	
				23 Nm
	M21	M8		12 Nm
			Muttern erneuern  Nach 2000 km nachziehen  Muttern um 1/4 Umdrehung lockern	
				12 Nm
	M41 / M47 / M47TU / M51 / M57 / M57TU	M8	Muttern erneuern	20 Nm
	alle / Anderen	M8	Muttern erneuern	23 Nm

## 11 71 501 ABGASRÜCKFÜHRUNGSVENTIL (AGR) AUS- UND EINBAUEN / ERNEUERN

(N47D20 K/U/O/T 1)



### Erforderliche Vorarbeiten:

- Akustikabdeckung vorn ausbauen.
- Ansaugfiltergehäuse ausbauen.

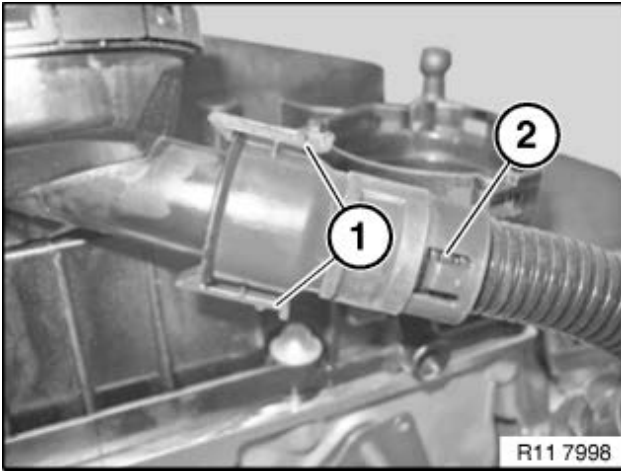

Belüftungsleitung (2) entriegeln und abziehen, um eine bessere Freigängigkeit des AGR-Ventils zu erlangen.

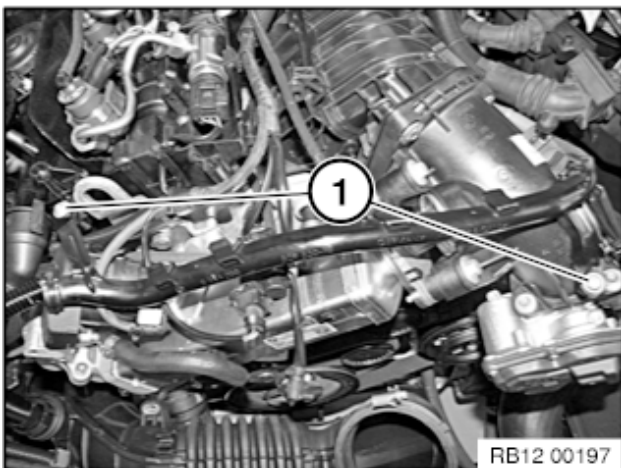

Schrauben (1) lösen.  
Batterieplusleitung zur Seite legen.

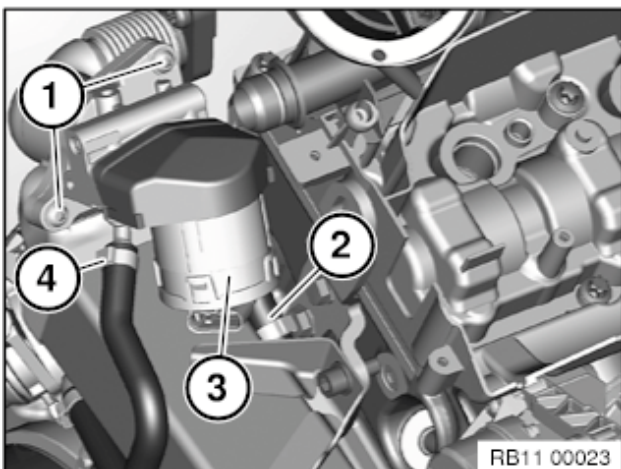

Schrauben (1) am Abgasrückführungsventil (3) lösen.  
Kühlmittleitungen (2 und 4) lösen.  
Steckverbindung am Abgasrückführungsventil (3) trennen.

### Einbauhinweis:

Vor Einbau des AGR-Ventils hinteren Schlauch (2) montieren.  
O-Ring erneuern.



Motor komplettieren.  
DDE auf Funktion prüfen.

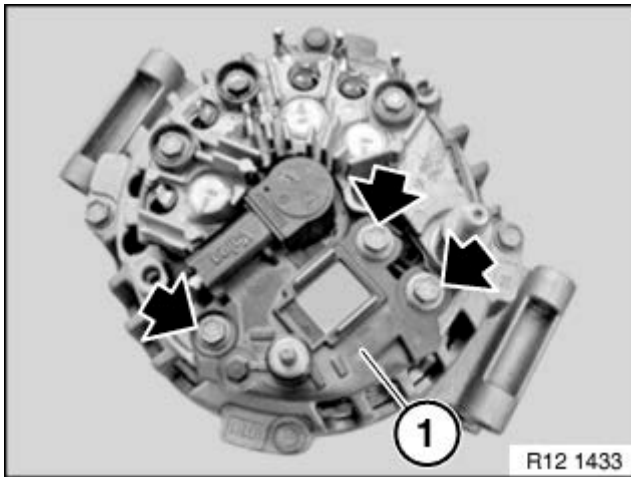

Valeo:  
 Schrauben lösen.  
 Reglerschalter (1) nach oben ausbauen.

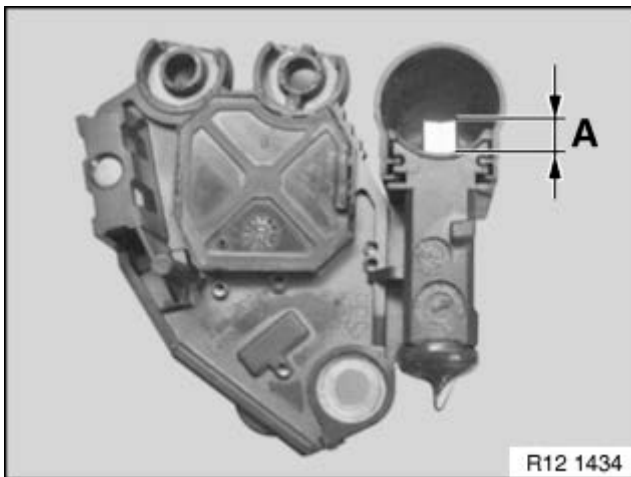

Valeo:  
**Einbauhinweis:**  
 Kontaktflächen reinigen und Vorspannung der Kontaktfeder prüfen, ggf. Reglerschalter erneuern.  
 Maß A = mindestens 5 mm.  
 Schleifring auf Verschleiß prüfen, ggf. nacharbeiten.

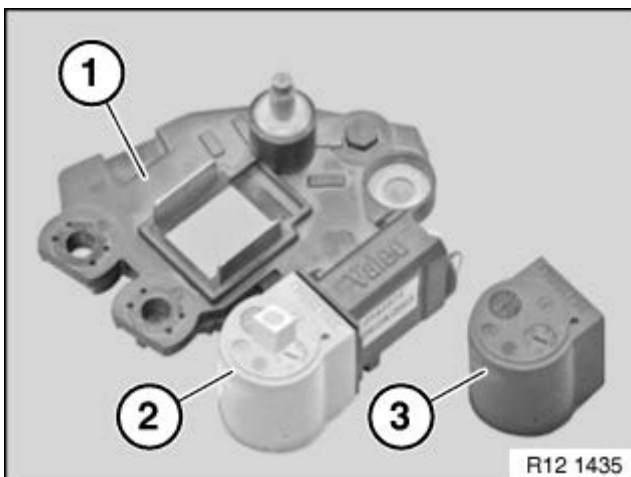

**Einbauhinweis:**  
 Den neuen Regler (1) mit aufgesteckter Montagehülse (2) oder arretierten Kohlebürsten montieren.  
 Montagehülse (2) abziehen und durch die Abdeckung (3) ersetzen.