



Audi R8
(2015 >)



Achsantrieb vorn 0D4

Inhaltsverzeichnis

00 - Technische Daten	1
1 Übersicht Kraftübertragung	1
2 Kennzeichnung	2
2.1 Kennzeichnung Achsantrieb	2
3 Technische Daten	3
3.1 Füllmengen	3
4 Sicherheitshinweise	4
4.1 Allgemeine Sicherheitsvorschriften	4
4.2 Sicherheitsmaßnahmen bei Arbeiten an Fahrzeugen mit Start-Stopp-System	4
4.3 Sicherheitsmaßnahmen bei Probefahrt mit Prüf- und Messgeräten	5
4.4 Sicherheitsmaßnahmen beim An- und Abschleppen	5
5 Reparaturhinweise	6
5.1 Sauberkeitsregeln	6
5.2 Allgemeine Hinweise	6
5.3 Allgemeine Reparaturhinweise	6
5.4 Kontaktkorrosion	8
6 Elektrische Bauteile	9
6.1 Einbauorteübersicht - elektrische Bauteile	9
39 - Achsantrieb, Ausgleichgetriebe vorn	10
1 Achsantrieb	10
1.1 Montageübersicht - Achsantrieb	10
1.2 Achsantrieb aus- und einbauen	12
1.3 Gehäuse für Zentralwelle aus- und einbauen	17
1.4 Kugellager für Zentralwelle ersetzen	20
2 Aggregatelagerung	27
2.1 Montageübersicht - Aggregatelagerung	27
2.2 Gummimetalllager aus- und einbauen	29
3 Achsöl	33
3.1 Einbauorteübersicht - Ablass- und Kontrollschrauben	33
3.2 Achsöl-Stand prüfen	33
3.3 Achsöl ablassen und auffüllen	35
4 Hochleistungsöl für Allradkupplung	37
4.1 Ölstand für Allradkupplung prüfen	37
4.2 Hochleistungsöl für Allradkupplung ablassen und auffüllen	37
5 Dichtringe	40
5.1 Einbauorteübersicht - Dichtringe	40
5.2 Dichtring links ersetzen	41
5.3 Dichtring rechts ersetzen	41
6 Ausgleichsgetriebe vorn	43
6.1 Flanschwellen links aus- und einbauen	43
6.2 Flanschwellen rechts aus- und einbauen	43
7 Allradkupplung	45
7.1 Einbauorteübersicht - Allradkupplung	45
7.2 Montageübersicht - Allradkupplung	45
7.3 Hydraulikdruckgeber für Allradantrieb G942 aus- und einbauen	46
7.4 Hydrauliktemperaturgeber für Allradantrieb G943 aus- und einbauen	48
7.5 Allradkupplung aus- und einbauen	49
7.6 Pumpe für Allradkupplung V181 aus- und einbauen	55
7.7 Steuergerät aus- und einbauen	57
8 Kardanwelle	59



8.1	Montageübersicht - Kardanwelle	59
8.2	Montageübersicht - Durchtriebswelle im Motor	60
8.3	Kardanwelle aus- und einbauen	61
8.4	Durchtriebswelle im Motor aus- und einbauen	63
8.5	Lager für Durchtriebswelle im Motor aus- und einbauen	66

00 – Technische Daten

1 Übersicht Kraftübertragung

(ARL008409; Ausgabe 03.2023)

1 - Getriebe

- aus- und einbauen
⇒ 7 Gang-Doppelkupplungsgetriebe 0BZ;
Rep.-Gr. 34; Getriebe aus- und einbauen

2 - Motor

- aus- und einbauen
⇒ 10-Zyl. Benzindirekteinspritzer 5,2l 4V Motor;
Rep.-Gr. 10; Motor aus- und einbauen

3 - Kardanwelle

- Montageübersicht ⇒
[Seite 59](#)

4 - Achsantrieb vorn

- Montageübersicht ⇒
[Seite 10](#)

5 - Allradkupplung

6 - Durchtriebswelle

- Montageübersicht ⇒
[Seite 60](#)
- verläuft durch die Motorölwanne, deshalb von außen nicht sichtbar

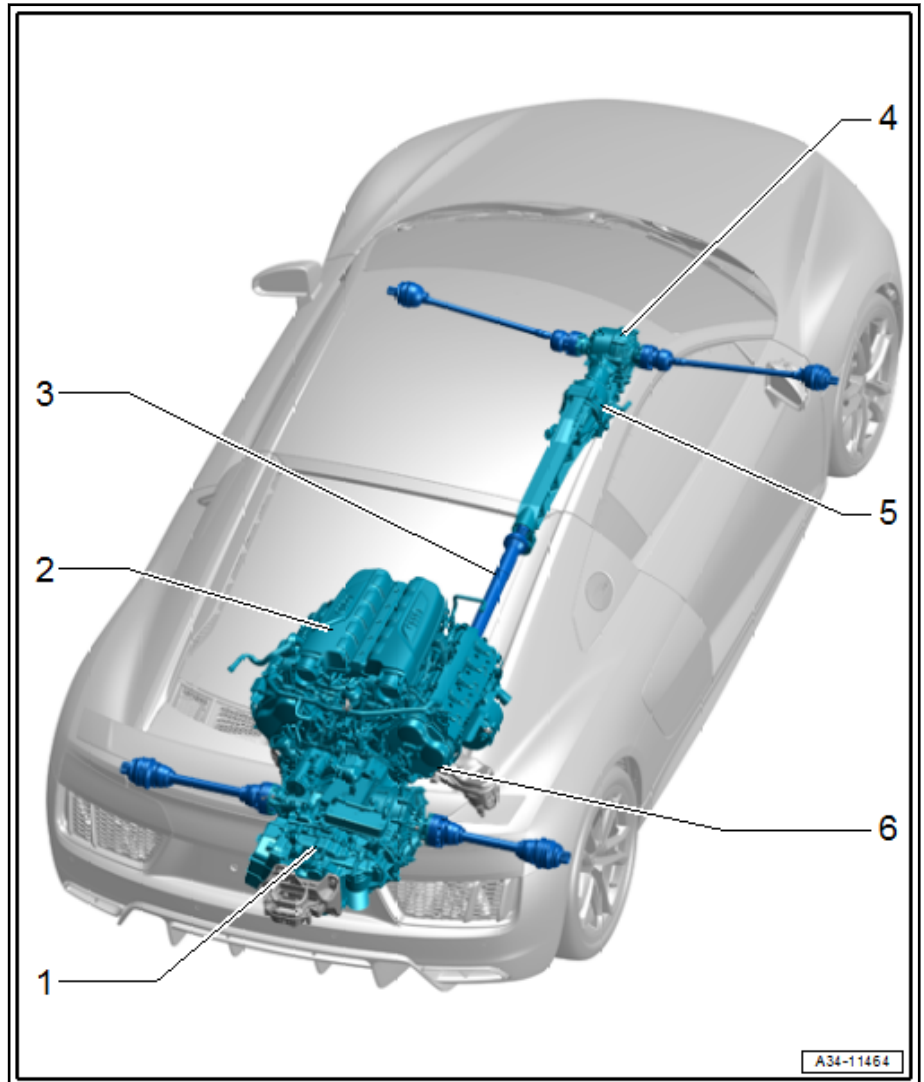

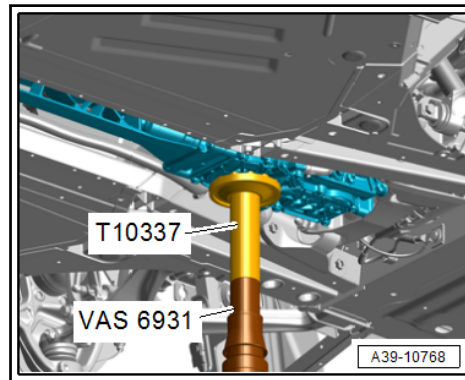

ACHTUNG!

Unfallgefahr.

- ◆ *Der Motor- und Getriebeheber -VAS 6931- darf während der Montage nicht abgelassen werden und nicht unbeaufsichtigt unter dem Fahrzeug stehen.*

- Schrauben -Pfeile- herausdrehen.

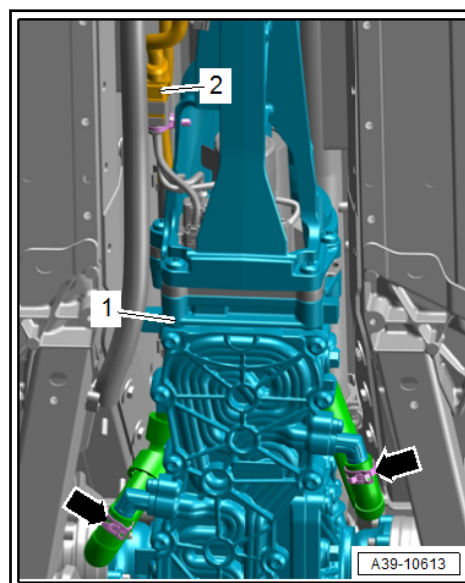
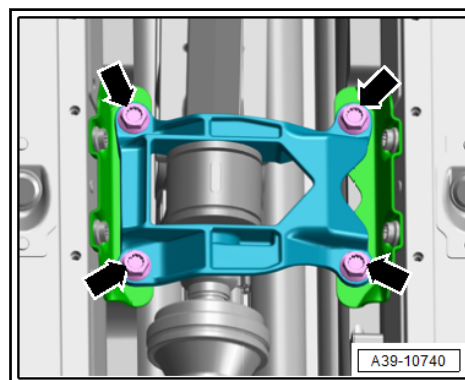

3 Achsöl

⇒ -3.1 Ablass- und Kontrollschrauben“, Seite 33

⇒ p3.2 rüfen“, Seite 33

⇒ a3.3 blassen und auffüllen“, Seite 35

3.1 Einbauorteübersicht - Ablass- und Kontrollschrauben

1 - Einfüllschraube

- für Hochleistungsöl für Allradkupplung
- 32 Nm

2 - Dichtringe

- nach Demontage ersetzen

3 - Ablassschraube

- für Hochleistungsöl für Allradkupplung
- 32 Nm

4 - Achsantrieb vorn

5 - Kontrollschraube

- für Achsöl
- 32 Nm

6 - Dichtringe

- nach Demontage ersetzen

7 - Ablassschraube

- für Achsöl
- 32 Nm

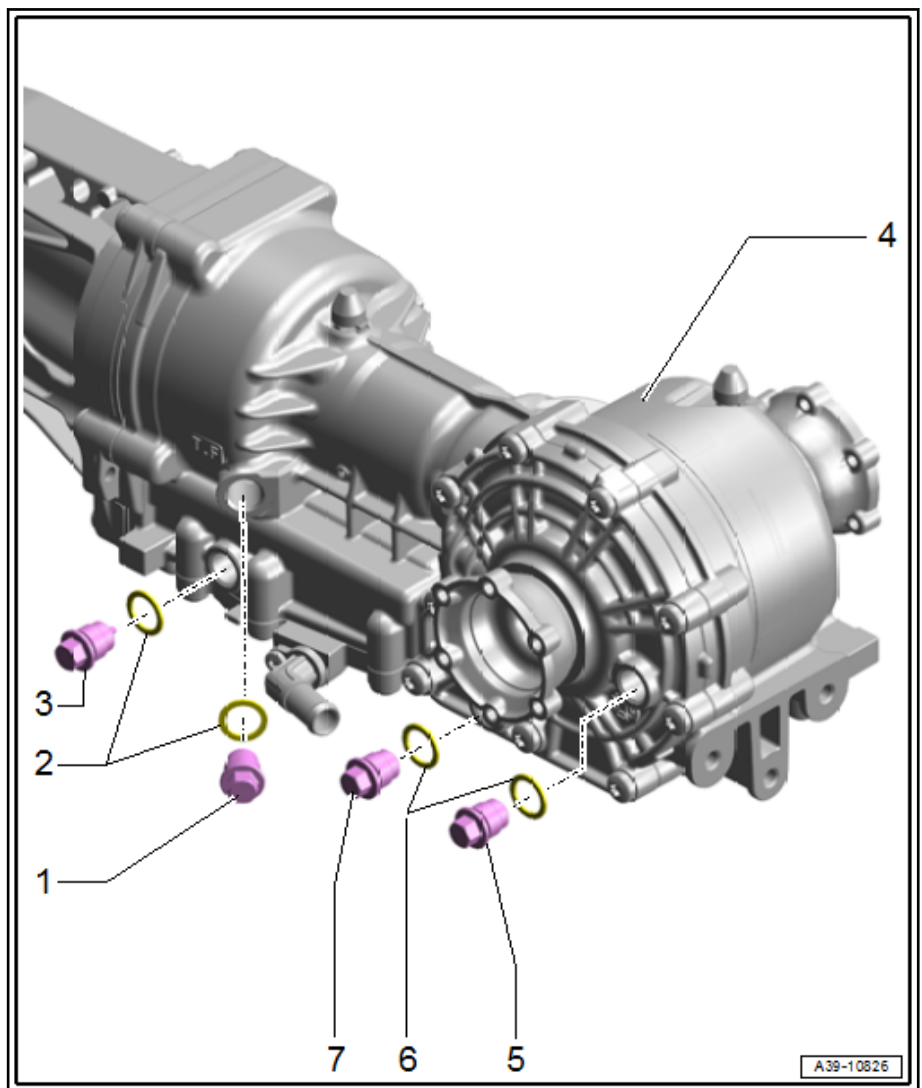

3.2 Achsöl-Stand prüfen

Benötigte Spezialwerkzeuge, Prüf- und Messgeräte sowie Hilfsmittel