



Audi R8
(2006-2014)



Karosserie Montagearbeiten Innen

1 - Halter für Mittelkonsole

2 - Mittelkonsole hinten

- aus- und einbauen
 ⇒ [Seite 29](#)

3 - Schraube

- 2 Stück
- Anzugsdrehmoment
 ⇒ [Pos. 3 \(Seite 22\)](#)

4 - Schraube

- 2 Stück
- Anzugsdrehmoment
 ⇒ [Pos. 4 \(Seite 22\)](#)

5 - Blende für Handbremshebel

- aus- und einbauen
 ⇒ [Seite 25](#)

6 - Schraube

- 4 Stück
- 2,5 Nm

7 - Halterahmen

- für Taster
- aus- und einbauen
 ⇒ [Seite 27](#)

8 - Taster für Heckscheibenöffnung - E361-

- aus- und einbauen ⇒
 Elektrische Anlage;
 Rep.-Gr. 96

9 - Taster für Verdeckbetätigung - E137-

- aus- und einbauen ⇒
 Elektrische Anlage; Rep.-Gr. 96

10 - Blende für Taster

- aus- und einbauen ⇒ [Seite 27](#)

11 - Kontrollleuchte für Airbag Beifahrerseite aus - K145-

- aus- und einbauen ⇒ [Seite 114](#)

12 - Zigarettenanzünder - U1-

- aus- und einbauen ⇒ Elektrische Anlage; Rep.-Gr. 90

13 - Ascher

- Ausstattungsvariante
- aus- und einbauen ⇒ [Seite 26](#)

14 - Auskleidungsmatte

15 - Abdeckung für Mittelkonsole

- aus- und einbauen ⇒ [Seite 27](#)

16 - Klappe für Ablagefach

- aus- und einbauen ⇒ [Seite 29](#)

17 - Schraube

- 2 Stück
- Anzugsdrehmoment ⇒ [Pos. 12 \(Seite 22\)](#)

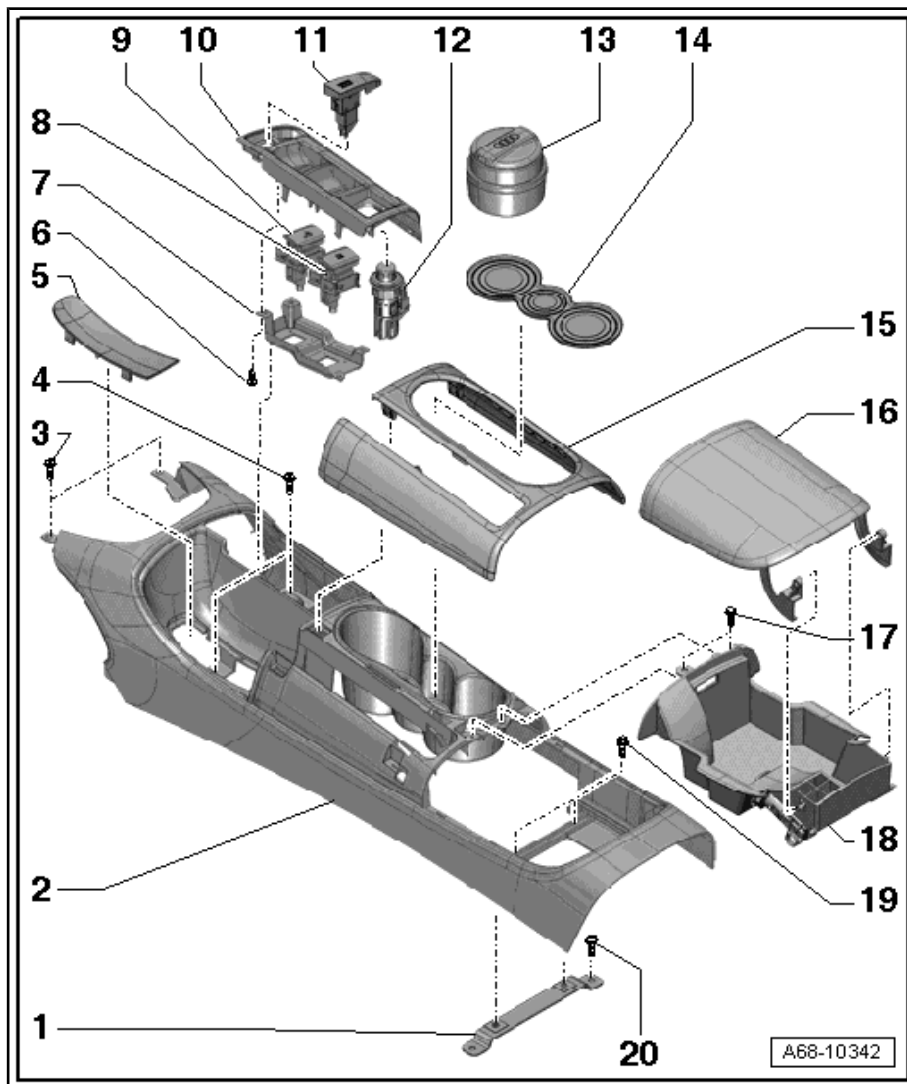

2.15 Seitenverkleidung rechts für Mittelkonsole aus- und einbauen

Benötigte Spezialwerkzeuge, Prüf- und Messgeräte sowie Hilfsmittel

- ◆ Demontagekeil - 3409-

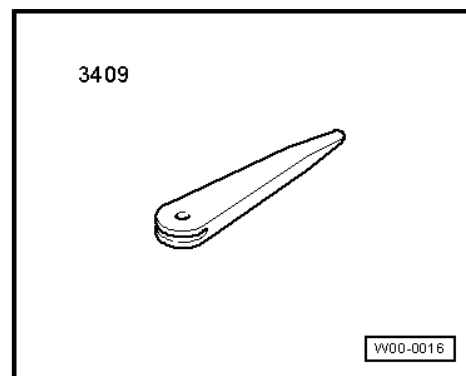

Ausbauen

- Seitenverkleidung -1- rechts für Mittelkonsole mit dem Demontagekeil - 3409- von der Mittelkonsole ausclipsen -Pfeile- und abnehmen.

Einbauen

Der Einbau erfolgt in umgekehrter Reihenfolge, beachten Sie dabei Folgendes:

- Darauf achten, dass die Seitenverkleidung hörbar verrastet.

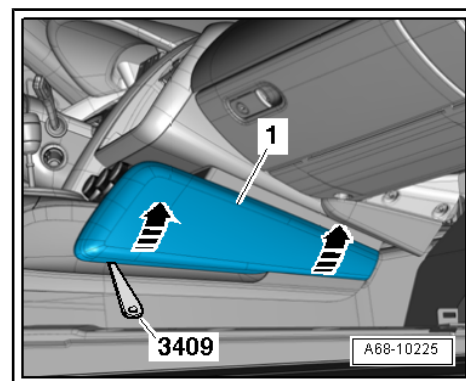

2.16 Mittelkonsole vorn aus- und einbauen

Ausbauen

- Mittelkonsole hinten ausbauen ⇒ [Seite 29](#) .
- Seitenverkleidung rechts für Mittelkonsole ausbauen ⇒ [Seite 31](#) .
- Steuergerät für Climatronic - J255- ausbauen ⇒ Rep.-Gr. 87 .
- Schrauben -Pfeile- rechts an der Mittelkonsole herausdrehen.

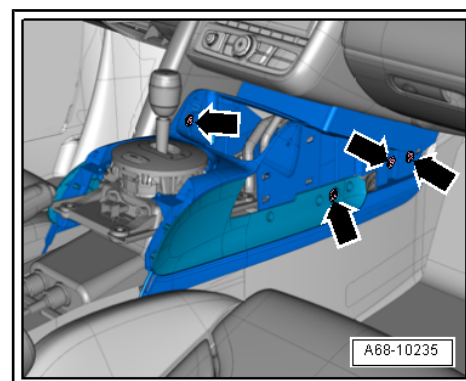

- Seitenverkleidung links für Mittelkonsole ausbauen ⇒ [Seite 30](#) .
- Schrauben -1, 2, 3- links an der Mittelkonsole herausdrehen.
- Mittelkonsole nach hinten über den Wählhebel oder Schalthebel herausnehmen, dazu die Stütze für Schalttafel links etwas nach außen ziehen.

Einbauen

Der Einbau erfolgt in umgekehrter Reihenfolge.

Anzugsdrehmomente

⇒ „2.1 Montageübersicht Mittelkonsole“, [Seite 19](#) ,
 ⇒ [Abb. „Mittelkonsole vorn - Anzugsdrehmomente“](#) , [Seite 21](#) .

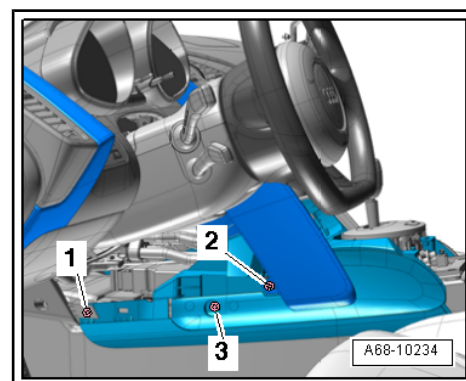

1 - Gurtschloss

- aus- und einbauen
 ⇒ [Seite 69](#)
- nach einer Gurtstraffer-
 auslösung mit angeleg-
 tem Gurt immer erset-
 zen

2 - Sitz

3 - Sitzgestell

4 - Schraube

- 34 Nm
- ersetzen

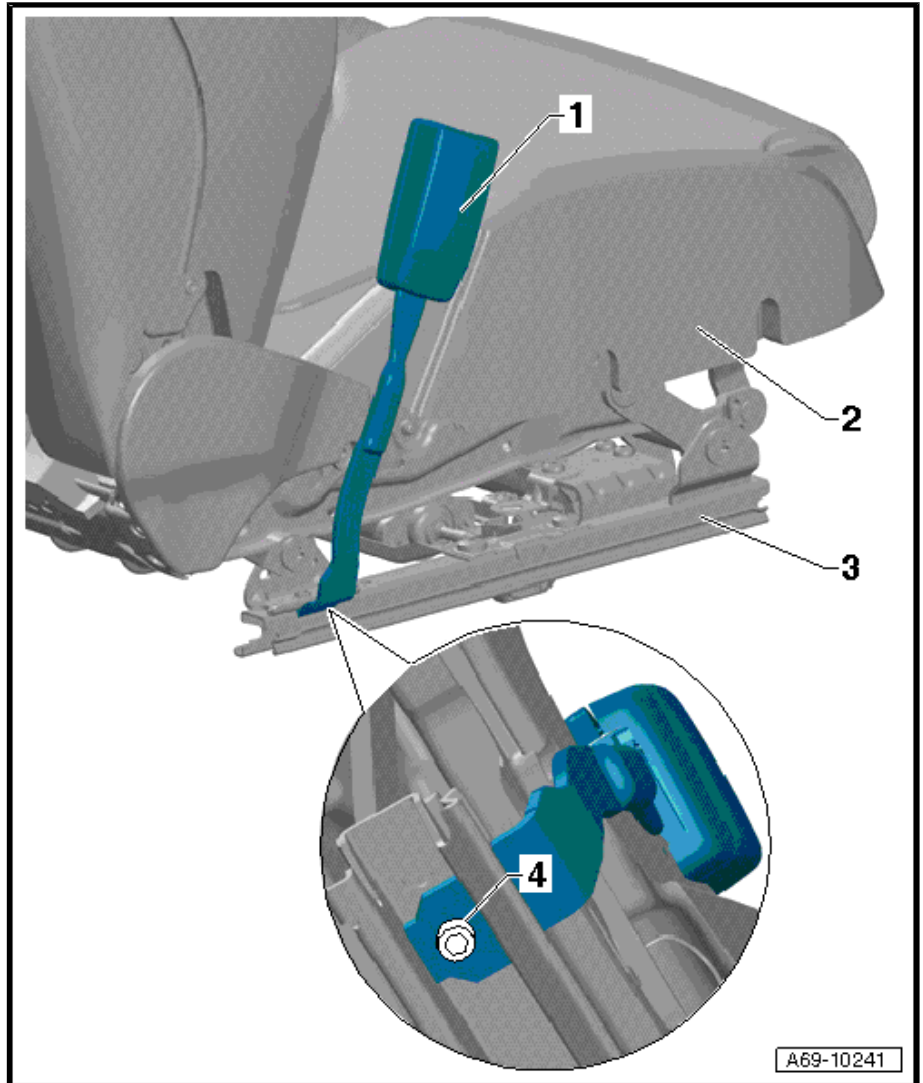

2.7 Gurtschloss am elektrischen und me- chanischen Sitz aus- und einbauen

Ausbauen



ACHTUNG!

*Ländervariante mit Sitzbelegungserkennung für Beifahrerair-
 bag Deaktivierung:*

- ◆ *Das Gurtschloss der Sitzbelegungserkennung für Beifah-
 rerairbag Deaktivierung muss bei jeder Beifahrergurtst-
 rafferauslösung ersetzt werden.*

- Bauen Sie den Sitz aus:
- ◆ mechanisch verstellbarer Sitz ⇒ [Seite 272](#) .
- ◆ elektrisch verstellbarer Sitz ⇒ [Seite 305](#) .
- Wenn vorhanden, elektrische Steckverbindung -2- trennen.
- Kabelbinderclip -3- ausclipsen und elektrische Leitung zum
 Gurtschloss -1- freilegen.

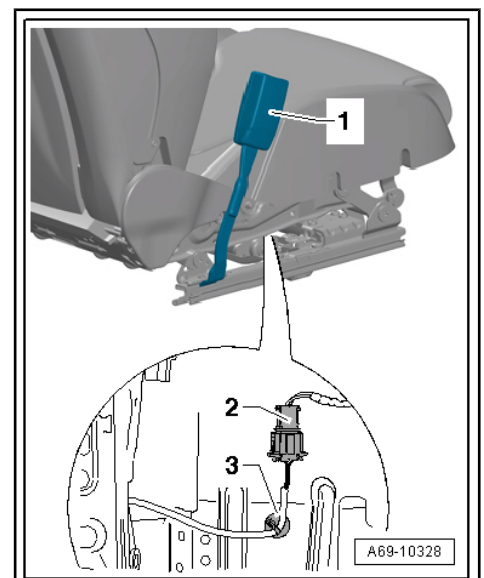

8 Airbag Fahrerseite

⇒ „8.1 Montageübersicht Airbag-Einheit Fahrerseite“, Seite 103

⇒ „8.2 Airbag-Einheit mit Zünder für Airbag Fahrerseite N95 und Zünder 2 für Airbag Fahrerseite N250 aus- und einbauen“, Seite 104

⇒ „8.3 Steckverbindung an der Airbag-Einheit ersetzen“, Seite 107

8.1 Montageübersicht Airbag-Einheit Fahrerseite

1 - Wickelfeder für Airbag und Rückstellung mit Schleifring - F138-

- aus- und einbauen ⇒ Elektrische Anlage; Rep.-Gr. 94

2 - Lenkrad

- aus- und einbauen ⇒ Rep.-Gr. 48

3 - Schraube

- Anzugsdrehmoment ⇒ Rep.-Gr. 48

4 - Elektrische Steckverbindung

- für Zünder für Airbag Fahrerseite - N95- und Zünder 2 für Airbag Fahrerseite - N250-
- ersetzen ⇒ [Seite 107](#)

5 - Airbag-Einheit



ACHTUNG!

Beachten Sie die Sicherheitsvorschriften für pyrotechnische Bauteile ⇒ [Seite 49](#).

- mit Zünder für Airbag Fahrerseite - N95- und Zünder 2 für Airbag Fahrerseite - N250-
- aus- und einbauen ⇒ [Seite 104](#)

6 - Elektrische Steckverbindung

7 - Schraube

- 2 Stück
- 7 Nm

8 - Verschlusskappe

- 2 Stück
- für Befestigungsschraube Airbag-Einheit

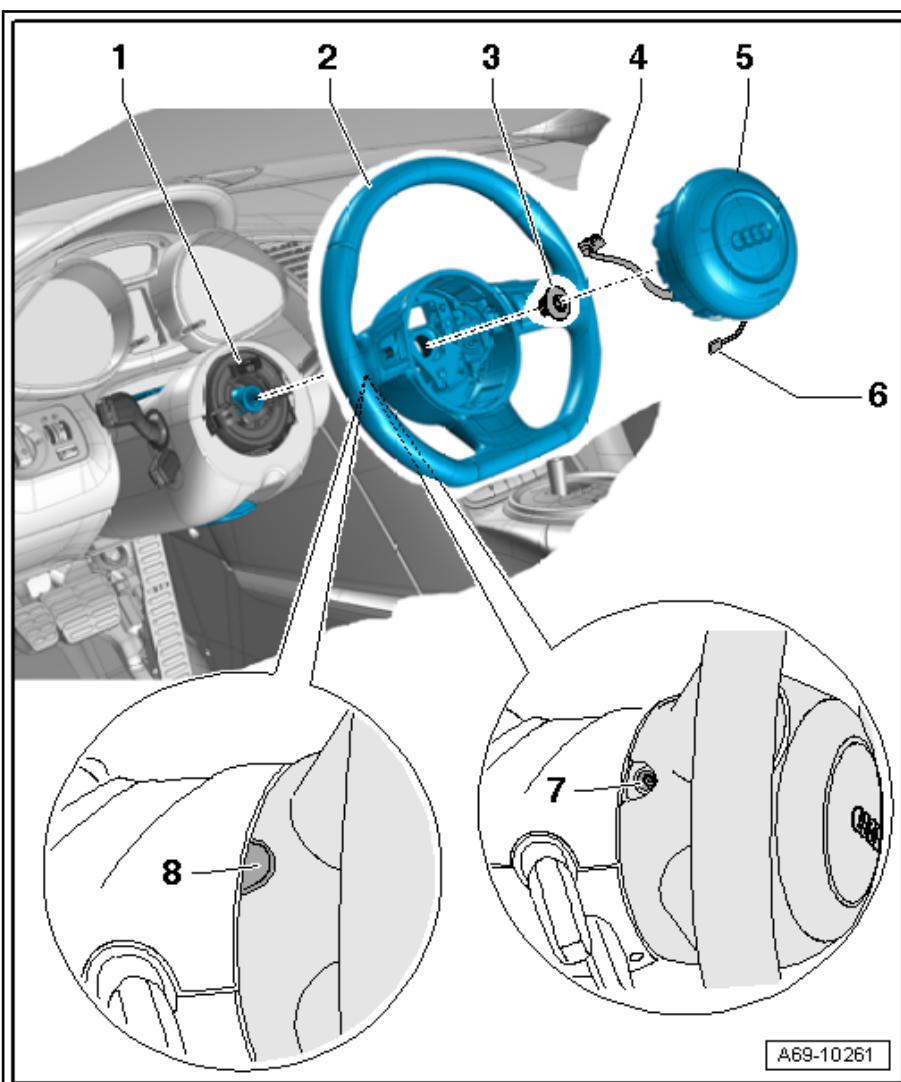

1 - Steuergerät für Sitzbelegungserkennung - J706-

- komplett mit Sitzbelegungserkennung aus- und einbauen
 => [Seite 133](#)

2 - Schraube

- 2 Stück
- 2,5 Nm

3 - Elektrische Steckverbindung

- am Steuergerät für Sitzbelegungserkennung - J706-

4 - Drucksensor für Sitzbelegungserkennung - G452-

- komplett mit Sitzbelegungserkennung aus- und einbauen
 => [Seite 133](#)

5 - Druckschlauch

6 - Steckverbindung zwischen Service-Kit und Sitzleitungsstrang

7 - Elektrische Steckverbindung

- am Drucksensor für Sitzbelegungserkennung - G452-

8 - Führungsclip

9 - Haltebügel

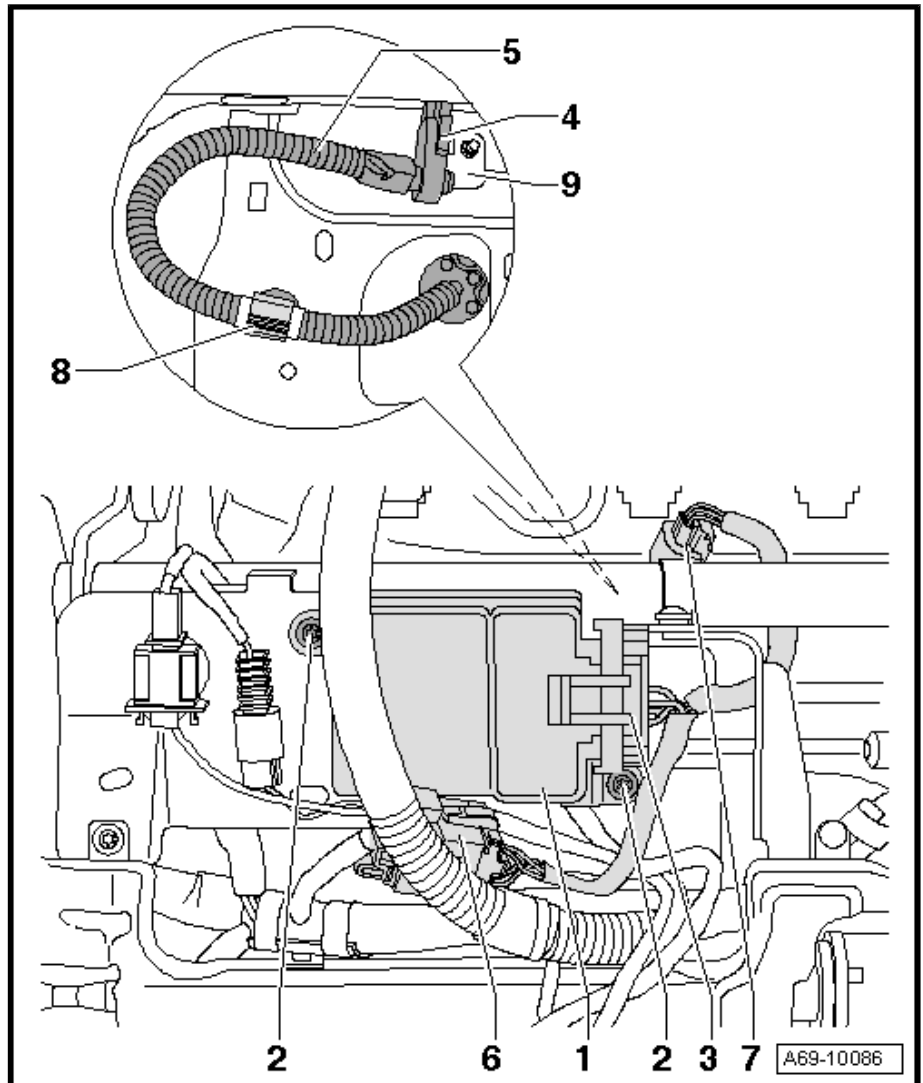

13.2 Sitzbelegungserkennung aus- und einbauen - Ländervariante

 **ACHTUNG!**
 Beachten Sie die Sicherheitsvorschriften für pyrotechnische Bauteile => [Seite 49](#) .

 **Vorsicht!**
 Das Ersatzteil (Service-Kit) für Sitzbelegungserkennung ist bereits vorkalibriert und darf auf keinen Fall getrennt werden. Lieferumfang des Service-Kits => [Seite 132](#) .

 **Hinweis**

Die Sitzbelegungserkennung ist nur am Beifahrersitz verbaut.

1.4 Zuziehgriff Fahrerseite aus- und einbauen, einstellen

Ausbauen

- Lautsprecherblende für Tieftonlautsprecher ausbauen ⇒ [Seite 153](#) .
- Elektrische Steckverbindung -5- für Schalter für Kofferraumentriegelung - E164- / Taster für Tankdeckelentriegelung - E319- trennen.
- Schrauben -1, 3, 4- herausdrehen und Zuziehgriff -2- Fahrerseite abnehmen.

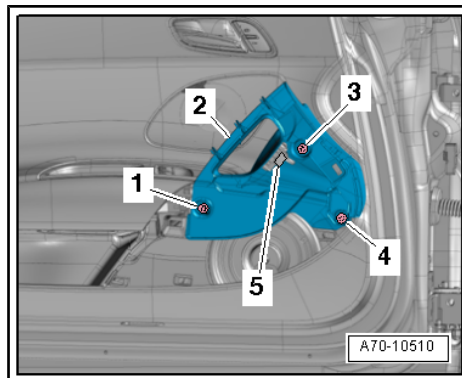

Einbauen

- Zuziehgriff -2- Fahrerseite in die Türverkleidung einsetzen.
- Schrauben -1, 3, 4- einige Umdrehungen eindrehen.
- Abdeckung -1- für Zuziehgriff Fahrerseite einbauen.

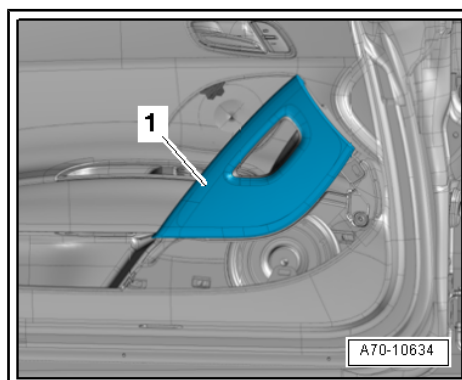

- Fahrertür schließen und Parallelität von Zuziehgriff und Rahmen für Kombiinstrument prüfen -Pfeile-, dabei Zuziehgriff an die Türverkleidung andrücken.
- Abdeckung für Zuziehgriff nochmals ausbauen ⇒ [Seite 155](#) .

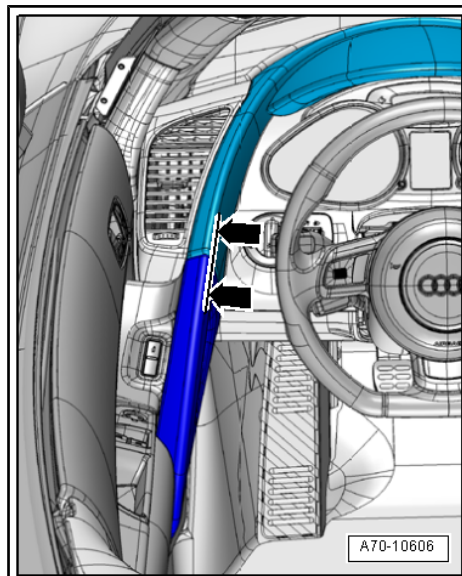

4.3 Kofferraumwanne aus- und einbauen

Ausbauen

- Blende Stoßfänger ausbauen ⇒ Rep.-Gr. 50 .
- Blende Scheinwerfer/Radhausschale links und rechts ausbauen ⇒ Rep.-Gr. 50 .
- Blende Windlauf ausbauen ⇒ Rep.-Gr. 50 .
- 12 V-Steckdose mit Kofferraumleuchte ausbauen ⇒ Elektrische Anlage; Rep.-Gr. 96 .
- Schrauben -1, 2- herausdrehen.

- Schaumstoffeinsatz für Bordwerkzeug mit Bordwerkzeug herausnehmen.
- Kofferraumwanne an den Ecken aus den Aufnahmetüllen herausziehen -Pfeile-.

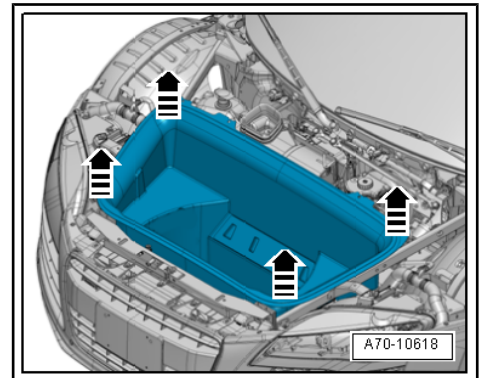
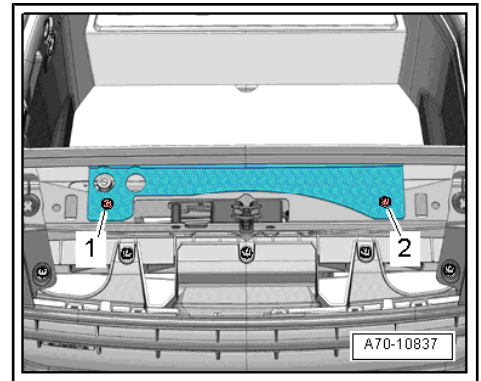

Fahrzeuge mit Notentriegelung im Kofferraum innen - Ländervariante:

- Kofferraumwanne nach oben ziehen, bis die beiden Seilzugverbinder für Notentriegelung im Kofferraum innen zugänglich sind.
- Deckel der Seilzugverbinder aufklappen -Pfeil A-.

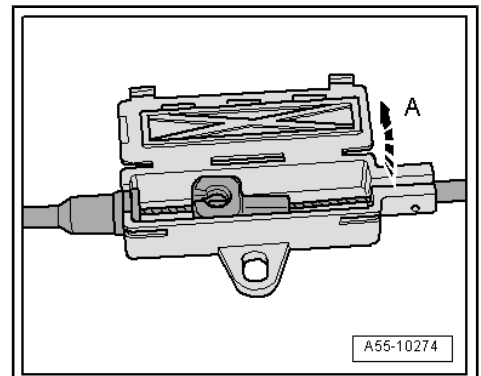

- Seilzughülle aus der Führung lösen -Pfeil B- und Seilzugnippel aus der Öse aushängen -Pfeil C-.
- Arbeitsablauf am 2. Seilzug wiederholen.

Fortsetzung für alle Fahrzeuge:

- Kofferraumwanne nach oben herausnehmen.

