



Audi TT
(2006-2014)



Bremsanlage

Inhaltsverzeichnis

00 - Technische Daten	1
1 Kennzeichnung	1
1.1 Zuordnung PR-Nummer - Bremse	1
2 Reparaturhinweise	2
2.1 Allgemeine Hinweise	2
2.2 Allgemeine Reparaturhinweise	2
3 Technische Daten	3
3.1 Technische Daten der Bremse	3
4 Bremsprüfung	6
4.1 Allgemeine Hinweise	6
4.2 Fahrzeuge mit Frontantrieb prüfen	6
4.3 Fahrzeuge mit Allradantrieb prüfen	6
45 - Antiblockiersystem	8
1 Allgemeine Hinweise	8
1.1 Reparaturhinweise für Arbeiten am ABS	8
1.2 Fahrzeugdiagnose, Mess- und Informationssystem	9
2 Einbauorteübersicht	11
2.1 Einbauorteübersicht - ABS/ESP	11
3 Steuergerät und Hydraulikeinheit	14
3.1 Montageübersicht - Steuergerät und Hydraulikeinheit	14
3.2 Steuergerät für ABS J104 / Hydraulikeinheit für ABS N55 aus- und einbauen	16
3.3 Grundeinstellung der Einlassventile und Trennventile Mark 60EC	34
4 Sensoren	35
4.1 Montageübersicht - Drehzahlfühler an der Vorderachse	35
4.2 Montageübersicht - Drehzahlfühler an der Hinterachse	36
4.3 Bremslichtschalter aus- und einbauen	38
4.4 Sensoreinheit für ESP G419 aus- und einbauen	41
4.5 Unterdruckgeber im Bremskraftverstärker aus- und einbauen	42
4.6 Drehzahlfühler an der Vorderachse G45 / G47 aus- und einbauen	43
4.7 Drehzahlfühler an der Hinterachse G44 / G46 aus- und einbauen	43
46 - Bremse, Bremsmechanik	45
1 Vorderradbremse	45
1.1 Montageübersicht - Vorderradbremse	45
1.2 Bremsbeläge aus- und einbauen	54
1.3 Bremssattel aus- und einbauen	68
1.4 Bremssattel ersetzen	75
1.5 Bremsscheibe aus- und einbauen	77
1.6 Bremssattelkolben im Bremssattel vorne zurückdrücken	78
1.7 Tilger aus- und einbauen	79
2 Hinterradbremse	81
2.1 Montageübersicht - Hinterradbremse	81
2.2 Bremsbeläge aus- und einbauen	83
2.3 Bremssattel aus- und einbauen	86
2.4 Bremssattelkolben im Bremssattel hinten zurückdrücken	89
3 Feststellbremse	90
3.1 Montageübersicht - Feststellbremse	90
3.2 Feststellbremshebel aus- und einbauen	90
3.3 Feststellbremse einstellen	91
3.4 Feststellbremsschalter aus- und einbauen	92
3.5 Bremsseil hinten aus- und einbauen	94



3.6	Führungsrohre für Bremsseil aus- und einbauen	96
3.7	Bremsseil vom Bremssattel lösen und einhängen	96
4	Bremspedal	97
4.1	Montageübersicht - Bremspedal	97
4.2	Bremspedal vom Bremskraftverstärker trennen	97
4.3	Bremspedal aus- und einbauen	98
47	- Bremse, Bremshydraulik	100
1	Bremssattel vorn	100
1.1	Montageübersicht - Bremssattel vorn	100
1.2	Bremssattelkolben aus- und einbauen	103
2	Bremssattel hinten	108
2.1	Montageübersicht - Bremssattel hinten	108
2.2	Bremssattelkolben aus- und einbauen	109
3	Bremskraftverstärker/Hauptbremszylinder	112
3.1	Montageübersicht - Bremskraftverstärker/Hauptbremszylinder	112
3.2	Bremskraftverstärker aus- und einbauen	118
3.3	Hauptbremszylinder aus- und einbauen	127
3.4	Bremsflüssigkeitsbehälter aus- und einbauen	132
3.5	Geräuschverstärker aus- und einbauen	134
4	Unterdrucksystem	135
4.1	Rückschlagventil prüfen	135
4.2	Rückschlagventil aus- und einbauen	135
4.3	Unterdrucksystem prüfen	135
4.4	Unterdruckpumpe aus- und einbauen	137
5	Bremsleitungen	143
5.1	Bremsleitungsverlegung	143
6	Hydrauliksystem	146
6.1	Allgemeine Hinweise zur Bremsflüssigkeit	146
6.2	Bremsanlage entlüften	146

- Schrauben -Pfeile- herausdrehen, Luftfiltergehäuse abnehmen.

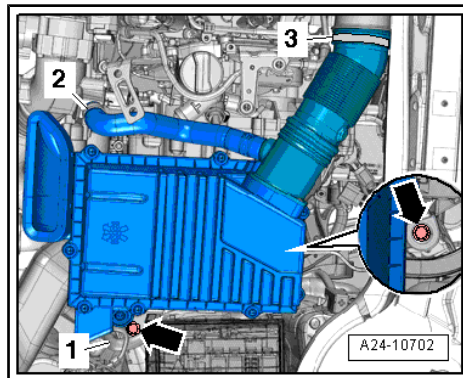

- elektrische Steckverbindung -1- trennen.
- Halteschraube für Bremslichtschalter -2- aus dem Hauptbremszylinder drehen.
- Den Bremslichtschalter unten vom Hauptbremszylinder abziehen und den Schalter oben aus der Rastnase herausnehmen.

Einbauen

- Der Einbau erfolgt in umgekehrter Reihenfolge. Achten Sie dabei auf korrekten Sitz des Schalters oben in der Rastnase.



Hinweis

Der Bremslichtschalter wird nicht eingestellt.

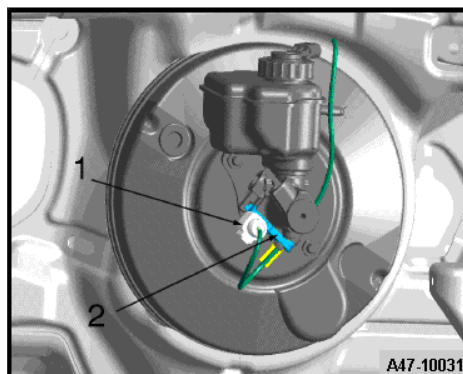

- Luftfiltergehäuse einsetzen, Schrauben -Pfeile- festziehen.

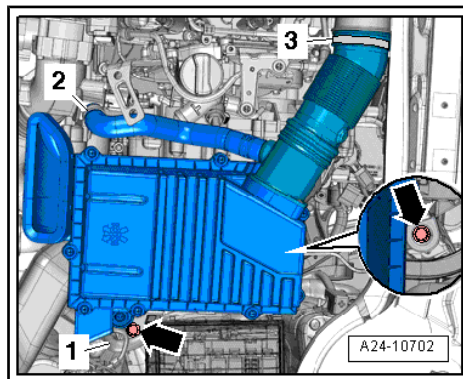

- Luftführung einsetzen, Schrauben -Pfeile- festziehen.
- Motorabdeckung einbauen.

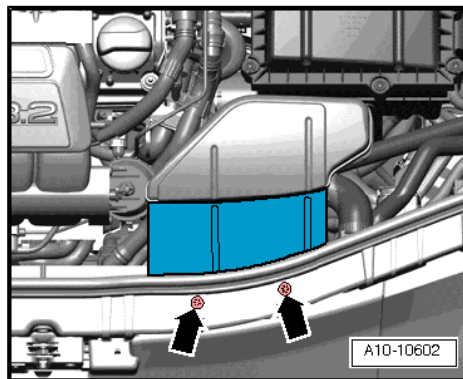

1.1.4 Montageübersicht - Vorderradbremse, Tilger am Bremssattel

der Tilger ist nicht bei allen Modellen verbaut. Aus- und Einbau und Instandsetzung des Bremssattel ändern sich nicht.

- 1 - Staubkappe
- 2 - Schraube
 - immer ersetzen
 - 10 Nm
- 3 - Tilger
 - aus- und einbauen
 - [=> Seite 79](#)
- 4 - Scheibe
- 5 - Bremssattel

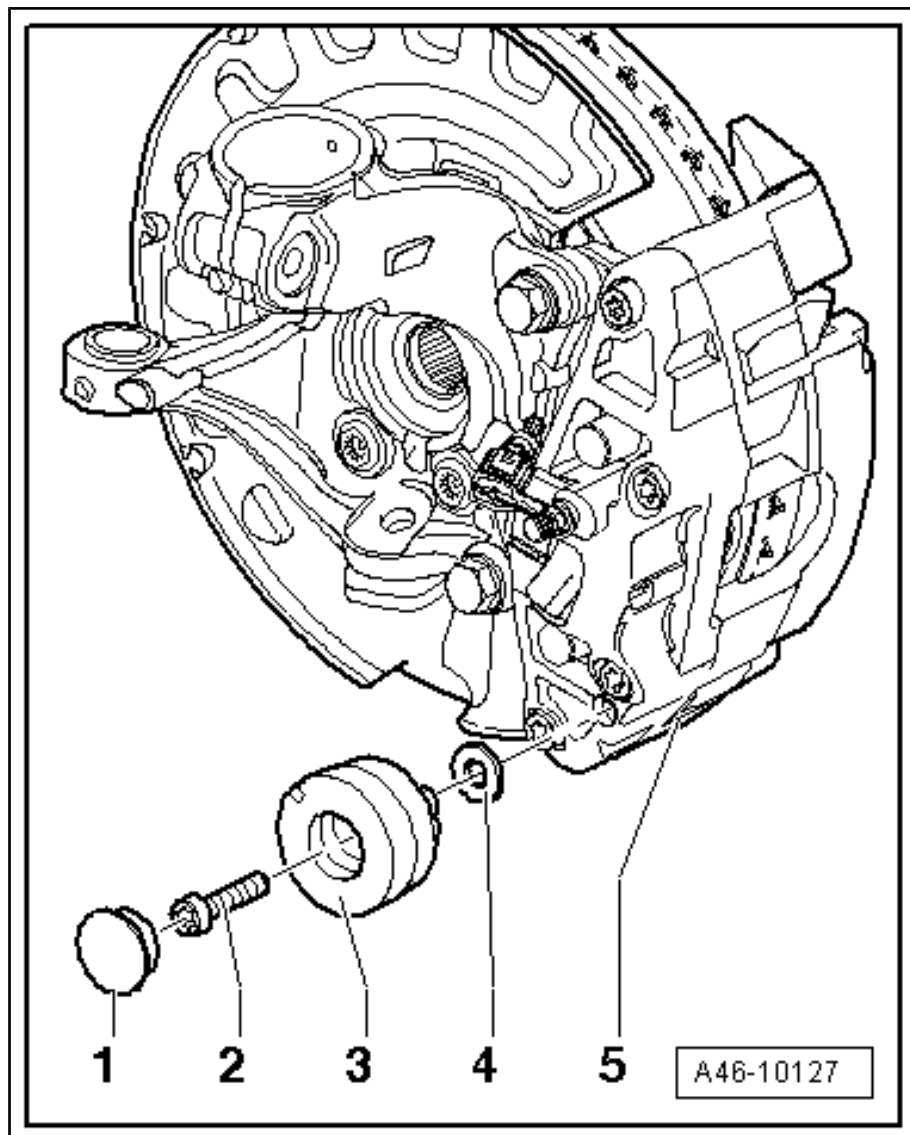

1.1.5 Montageübersicht - Vorderradbremse, Tilger am Bremssattel, TT-RS



Hinweis

die Tilger sind nur am Modell TT- RS verbaut.

es sind zwei Tilger an jedem vorderen Bremssattel verbaut.

2 Hinterradbremse

⇒ „2.1 Montageübersicht - Hinterradbremse“, Seite 81

⇒ „2.2 Bremsbeläge aus- und einbauen“, Seite 83

⇒ „2.3 Bremssattel aus- und einbauen“, Seite 86

⇒ „2.4 Bremssattelkolben im Bremssattel hinten zurückdrücken“, Seite 89

2.1 Montageübersicht - Hinterradbremse

Allgemeine Hinweise beachten ⇒ Seite 2 .

1 - Bremsscheibe

- Zuordnung, Maße, Verschleißgrenze Frontantrieb ⇒ Seite 4
- Zuordnung, Maße, Verschleißgrenze Allradantrieb ⇒ Seite 4
- Zuordnung, Maße, Verschleißgrenze TT RS ⇒ Seite 5
- Bremsscheiben nicht durch Gewaltanwendung von der Radnabe trennen, ggf. Rostlöser anwenden, andernfalls Schäden an den Bremsscheiben.
- zum Ausbau vorher Bremssattel abmontieren
- grundsätzlich achsweise ersetzen

2 - Bremssattel

- zum Belagwechsel Bremsschlauch nicht abschrauben
- Kolbendurchmesser Frontantrieb ⇒ Seite 4
- Kolbendurchmesser Allradantrieb ⇒ Seite 4
- Kolbendurchmesser TT RS ⇒ Seite 5
- aus- und einbauen ⇒ Seite 86
- Instand setzen ⇒ Seite 108

- nach Instandsetzung oder Ersatz muss die Handbremse eingestellt werden ⇒ Seite 91

3 - Bremsleitung

- zum Belagwechsel Bremsschlauch und Bremsleitung nicht abschrauben
- Anzugsdrehmoment Bremsleitung, alle Modelle 14 Nm.

4 - Bremsschlauch

- zum Belagwechsel Bremsschlauch nicht abschrauben
- Anzugsdrehmoment Bremsschlauch, alle Modelle 14 Nm.

