



**Audi Q4 e-tron**  
(2021 >)



**Fahr Assistenzsysteme**

## Inhaltsverzeichnis

<b>00 - Technische Daten</b>	<b>1</b>
<b>1 Sicherheitshinweise</b>	<b>1</b>
1.1 Sicherheitshinweise	1
<b>2 Reparaturhinweise</b>	<b>2</b>
2.1 Reparaturhinweise	2
<b>3 Elektrische Bauteile</b>	<b>3</b>
3.1 Diagnoseeinstiege	3
<b>98 - Assistenzsysteme</b>	<b>9</b>
<b>1 Sicherheits- und Reparaturhinweise</b>	<b>9</b>
1.1 Sicherheitshinweise	9
1.2 Reparaturhinweise	9
<b>2 Einbauorte</b>	<b>10</b>
2.1 Einbauorteübersicht - Geber, Sensoren und Steuergeräte im vorderen Teil des Fahrzeugs	10
2.2 Einbauorteübersicht - Geber, Sensoren und Steuergeräte im mittleren Teil des Fahrzeugs	10
2.3 Einbauorteübersicht - Geber, Sensoren und Steuergeräte im hinteren Teil des Fahrzeugs	11
<b>3 Geber/Sensoren/Steuergeräte</b>	<b>13</b>
3.1 Geber für Einparkhilfe vorn G252/G253/G254/G255 aus- und einbauen	13
3.2 Geber für Einparkhilfe hinten G203/G204/G205/G206 aus- und einbauen	15
3.3 Geber für Parklenkassistent vorn G568/G569 aus- und einbauen	16
3.4 Geber für Parklenkassistent hinten G716/G717 aus- und einbauen	18
3.5 Steuergerät für Abstandsregelung J428 aus- und einbauen	20
3.6 Steuergerät für Einparkhilfe J446 aus- und einbauen	20
3.7 Steuergerät für Spurwechselassistent J769/J770 aus- und einbauen	21
3.8 Steuergerät für Rückfahrkamerasystem J772 aus- und einbauen	22
3.9 Steuergerät für Umfeld-Kamera J928 aus- und einbauen	23
3.10 Warnleuchte für Spurwechselassistent im Außenspiegel K311/K312 aus- und einbauen	24
3.11 Rückfahrkamera R189 aus- und einbauen	24
3.12 Frontkamera für Fahrerassistenzsysteme R242 aus- und einbauen	25
3.13 Scheibenheizung für Frontsensorik Z113 aus- und einbauen	26
3.14 Umfeld-Kamera vorn R243 aus- und einbauen	26
3.15 Umfeld-Kamera rechts/links R244/R245 aus- und einbauen	27
3.16 Umfeld-Kamera hinten R246 aus- und einbauen	28
<b>4 Kalibrierbedingungen</b>	<b>29</b>
4.1 Kalibrierbedingungen	29
<b>5 Automatische Distanzregelung</b>	<b>30</b>
5.1 Aufbau - Automatische Distanzregelung	30
5.2 Automatische Distanzregelung justieren/kalibrieren	30
<b>6 Einparkhilfe/Parklenkassistent/Autonomes-Einparken</b>	<b>34</b>
6.1 Aufbau - Einparkhilfe/Parklenkassistent/Autonomes-Einparken	34
<b>7 Rückfahrkamerasystem</b>	<b>35</b>
7.1 Aufbau - Rückfahrkamerasystem	35
7.2 Rückfahrkamerasystem kalibrieren	35
<b>8 Frontkamera für Fahrerassistenzsysteme</b>	<b>40</b>
8.1 Aufbau - Frontkamera für Assistenzsysteme	40
8.2 Montageübersicht - Frontkamera für Assistenzsysteme	40
8.3 Frontkamera für Assistenzsysteme kalibrieren	41
<b>9 Spurwechselassistent</b>	<b>48</b>
9.1 Aufbau - Spurwechselassistent	48
9.2 Spurwechselassistent kalibrieren, statische Kalibrierung (Aufbau Kalibrierstand)	48



<b>10</b>	<b>Umfeld-Kamera</b> .....	<b>55</b>
10.1	Aufbau - Umfeld-Kamera .....	55
10.2	Umfeld-Kamera kalibrieren .....	55

## 2 Einbauorte

### 2.1 Einbauorteübersicht - Geber, Sensoren und Steuergeräte im vorderen Teil des Fahrzeugs

#### 1 - Umfeld-Kamera vorn - R243-

- ⇒ Rep.-Gr. 98; Umfeld-Kamera vorn R243 aus- und einbauen
- ⇒ Rep.-Gr. 98; Umfeld-Kamera kalibrieren

#### 2 - Geber für Einparkhilfe vorn Mitte links -G254-

- ⇒ Rep.-Gr. 98; Geber für Einparkhilfe vorn G252/G253/G254/G255 aus- und einbauen

#### 3 - Geber für Einparkhilfe vorn links -G255-

- ⇒ Rep.-Gr. 98; Geber für Einparkhilfe vorn G252/G253/G254/G255 aus- und einbauen

#### 4 - Geber vorn links für Parklenkassistent, linke Fahrzeugseite -G568-

- ⇒ Rep.-Gr. 98; Geber für Parklenkassistent vorn G568/G569 aus- und einbauen

#### 5 - Steuergerät für Abstandsregelung -J428-

- hinter Marken Emblem.
- ⇒ Rep.-Gr. 98; Steuergerät für Abstandsregelung J428 aus- und einbauen

- ⇒ Rep.-Gr. 98; Automatische Distanzregelung justieren/kalibrieren

#### 6 - Geber für Einparkhilfe vorn Mitte rechts -G253-

- ⇒ Rep.-Gr. 98; Geber für Einparkhilfe vorn G252/G253/G254/G255 aus- und einbauen

#### 7 - Geber für Einparkhilfe vorn rechts -G252-

- ⇒ Rep.-Gr. 98; Geber für Einparkhilfe vorn G252/G253/G254/G255 aus- und einbauen

#### 8 - Geber vorn rechts für Parklenkassistent, rechte Fahrzeugseite -G569-

- ⇒ Rep.-Gr. 98; Geber für Parklenkassistent vorn G568/G569 aus- und einbauen

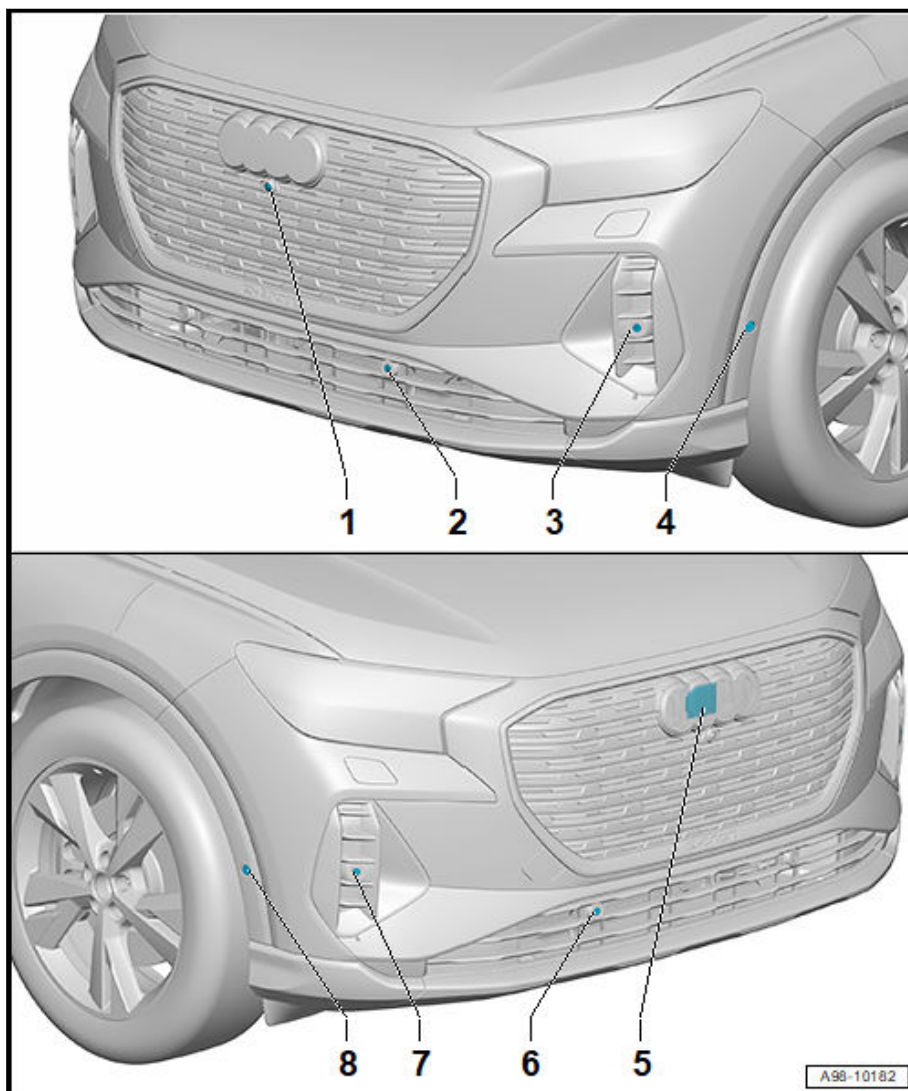

### 2.2 Einbauorteübersicht - Geber, Sensoren und Steuergeräte im mittleren Teil des Fahrzeugs

### 3.4 Geber für Parklenkassistent hinten G716/G717 aus- und einbauen

#### 3.4.1 Geber für Parklenkassistent hinten G716/G717 aus- und einbauen

##### Tipp

Geber für Parklenkassistent hinten links -G716-/Geber für Parklenkassistent hinten rechts -G717- werden im weiteren Verlauf als Geber bezeichnet.

##### Ausbauen

- Radlaufabdeckung hinten ausbauen ⇒ Karosserie-Montagearbeiten Außen; Rep.-Gr. 66; Leisten / Blenden / Verbreiterungen / Verkleidungen; Radlaufabdeckung hinten aus- und einbauen.
- Radhausschale hinten im Bereich des Stoßfängers lösen ⇒ Karosserie-Montagearbeiten Außen; Rep.-Gr. 66; Radhausschale; Radhausschale hinten aus- und einbauen.
- Schrauben -2- herausdrehen.

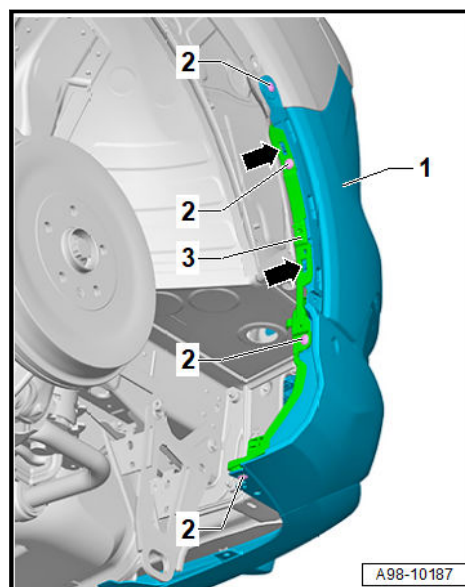

- Aufnahme -3- an den Haltenasen -Pfeile- entriegeln.
- Seitenwange der Stoßfängerabdeckung -1- am Seitenteil entriegeln und so weit wie möglich nach außen ziehen.
- Rasthaken zur Seite drücken -Pfeile-, gleichzeitig Geber -1- von außen nach innen durchdrücken.

## 8 Frontkamera für Fahrerassistenzsysteme

### 8.1 Aufbau - Frontkamera für Assistenzsysteme

Bauteil	Einbauorteübersicht	Aus- und Einbau	Inbetriebnahme
Frontkamera für Fahrerassistenzsysteme -R242-	⇒ Rep.-Gr. 98; Einbauorteübersicht - Geber, Sensoren und Steuergeräte im mittleren Teil des Fahrzeugs	⇒ Rep.-Gr. 98; Frontkamera für Fahrerassistenzsysteme R242 aus- und einbauen	⇒ Rep.-Gr. 98; Frontkamera für Assistenzsysteme kalibrieren

### 8.2 Montageübersicht - Frontkamera für Assistenzsysteme

#### 1 - Abdeckblende

#### 2 - Scheibenheizung für Frontsensorik -Z113-

- ⇒ Rep.-Gr. 98; Scheibenheizung für Frontsensorik Z113 aus- und einbauen

#### 3 - Frontkamera für Fahrerassistenzsysteme -R242-

- ⇒ Rep.-Gr. 98; Frontkamera für Fahrerassistenzsysteme R242 aus- und einbauen
- ⇒ Rep.-Gr. 98; Frontkamera für Assistenzsysteme kalibrieren

#### 4 - Halteklammer

- nach Demontage ersetzen

#### 5 - Halteplatte

- kann nicht von der Frontscheibe getrennt werden

#### 6 - Elektrische Steckverbindung

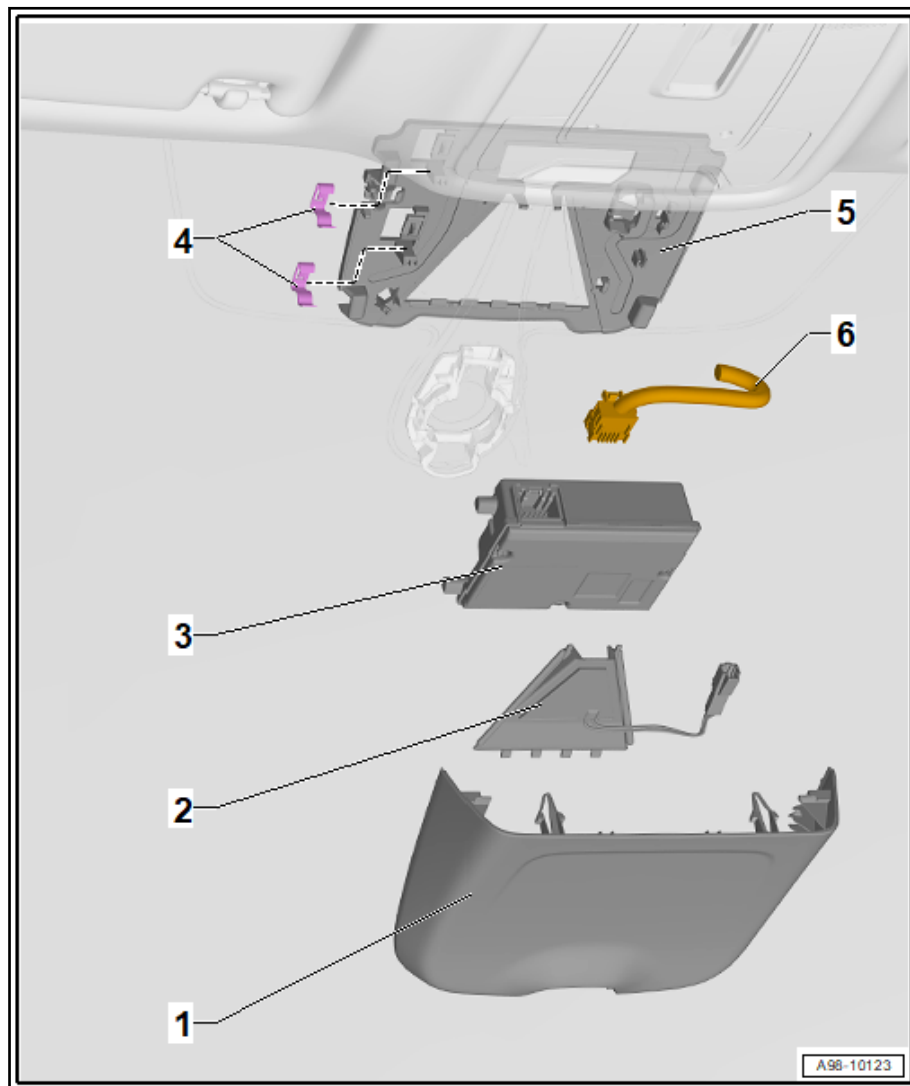

- Kalibriervorrichtung -VAS 6350/4- -1- an Netzspannung anschließen und am Netzschalter -2- einschalten.

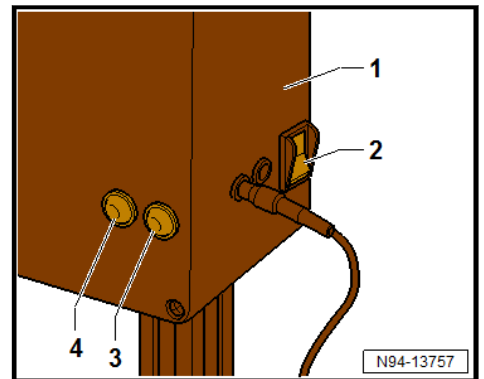

**Bedingung**

- Grüne LED -4- muss leuchten.
- Leuchtet die rote LED -3-, dann die Kalibriervorrichtung -VAS 6350/4- -1- prüfen.
- Weiter den Anweisungen am Display des Fahrzeugdiagnosetesters folgen.

Im Programmablauf werden Sie aufgefordert, die Kalibriervorrichtung -VAS 6350/4- von der linken auf die rechte Seite der Kalibriertafel -VAS 6350A- umzubauen.

- Kalibriervorrichtung -VAS 6350/4- ausschalten und umbauen.

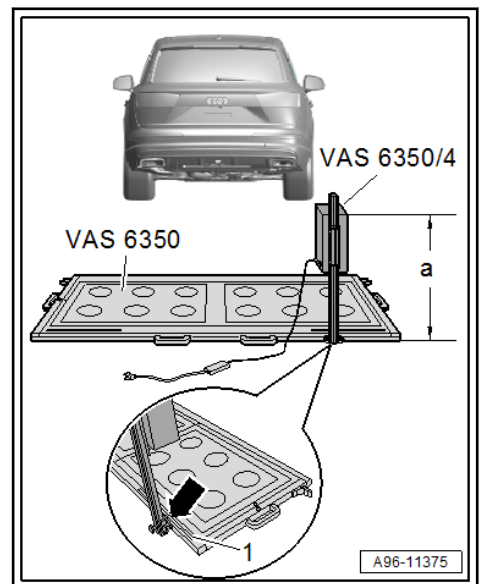

**Bedingung**

- Leitung für Netzspannung muss in Fahrtrichtung links unten an der Kalibriervorrichtung angeschlossen sein.

Maß -a- gemessen von der Oberkante der Kalibriervorrichtung bis zum Boden.

Modell	Q4 e-tron	Q4 e-tron Sportback
Einstellmaß Höhe in mm Maß -a-	800	800