



**Audi e-tron**  
(2018-2022)



**Getriebe hinten 0MB / 0MC**

## Inhaltsverzeichnis

<b>00 - Technische Daten</b> .....	<b>1</b>
<b>1 Sicherheitshinweise</b> .....	<b>1</b>
1.1 Sicherheitshinweise .....	1
<b>2 Reparaturhinweise</b> .....	<b>2</b>
2.1 Reparaturhinweise .....	2
<b>3 Kennzeichnung</b> .....	<b>3</b>
3.1 Kennzeichnung Getriebe, OMB .....	3
3.2 Kennzeichnung Getriebe, OMC .....	3
<b>4 Technische Daten</b> .....	<b>5</b>
4.1 Füllmengen .....	5
<b>34 - Betätigung, Gehäuse</b> .....	<b>6</b>
<b>1 Sicherheits- und Reparaturhinweise</b> .....	<b>6</b>
1.1 Sicherheitshinweise .....	6
1.2 Reparaturhinweise .....	6
<b>2 Schaltbetätigung</b> .....	<b>7</b>
2.1 Montageübersicht - Schaltbetätigung .....	7
2.2 Schaltbetätigung aus- und einbauen .....	7
2.3 Schaltbetätigung prüfen .....	8
<b>3 Getriebe aus- und einbauen</b> .....	<b>12</b>
3.1 Getriebe ausbauen .....	12
3.2 Motor und Getriebe trennen, OMB .....	12
3.3 Motor und Getriebe trennen, OMC .....	14
3.4 Motor und Getriebe zusammenbauen, Getriebe OMB .....	15
3.5 Motor und Getriebe zusammenbauen, Getriebe OMC .....	24
<b>4 Getriebeöl</b> .....	<b>35</b>
4.1 Getriebeölstand prüfen .....	35
4.2 Getriebeöl ablassen und auffüllen .....	35
<b>5 Getriebe zerlegen und zusammenbauen</b> .....	<b>39</b>
5.1 Montageübersicht - Getriebe, OMB .....	39
5.2 Montageübersicht - Getriebe, OMC .....	40
5.3 Schleuderscheibe aus- und einbauen, OMC .....	42
<b>39 - Achsantrieb, Ausgleichgetriebe</b> .....	<b>44</b>
<b>1 Sicherheits- und Reparaturhinweise</b> .....	<b>44</b>
1.1 Sicherheitshinweise .....	44
1.2 Reparaturhinweise .....	44
<b>2 Dichtringe</b> .....	<b>45</b>
2.1 Einbauorteübersicht - Dichtringe, OMB .....	45
2.2 Einbauorteübersicht - Dichtringe, OMC .....	45
2.3 Dichtring für Flanschswelle links ersetzen, OMB .....	46
2.4 Dichtring für Flanschswelle links ersetzen, OMC .....	48
2.5 Dichtring für Flanschswelle rechts ersetzen, OMC .....	50
2.6 Dichtring für Rotorwelle im Motor ersetzen, OMB .....	50
2.7 Dichtring für Rotorwelle im Getriebe ersetzen, OMB .....	51
2.8 Dichtring für Rotorwelle im Motor ersetzen, OMC .....	53
<b>3 Ausgleichsgetriebe</b> .....	<b>55</b>
3.1 Montageübersicht - Ausgleichsgetriebe, OMB .....	55
3.2 Flanschswelle links aus- und einbauen, OMB .....	55
3.3 Flanschswelle rechts aus- und einbauen, OMB .....	57
3.4 Rollenlager für Flanschswelle links aus- und einbauen, OMB .....	58

- 1 - Lagerinnenring
  - im Getriebe eingesetzt
- 2 - Lagerkäfig
- 3 - Sicherungsring
  - Dicke bestimmen ⇒ [a3.4.5 us- und einbauen](#)“, Seite 19
- 4 - Sonnenrad
  - ⇒ [a3.4.5 us- und einbauen](#)“, Seite 19
- 5 - Lageraußenring
  - ⇒ [f3.4.6 ür Schrägkugellager aus- und einbauen](#)“, Seite 21
- 6 - Einstellscheibe
  - ⇒ [f3.4.4 ür Schrägkugellager bestimmen](#)“, Seite 17
- 7 - Dichtring
  - für Rotorwelle im Motor
  - ⇒ [f2.6 ür Rotorwelle im Motor ersetzen, OMB](#)“, Seite 50
- 8 - Fahrmotor für Elektroantrieb an Hinterachse -V663-
  - ⇒ Elektrischer Fahrmotor 0EF; Rep.-Gr. 10; Motor hinten aus- und einbauen; Motor hinten ausbauen
  - ⇒ [n3.4.2 ach Ersatz des Motors](#)“, Seite 16
- 9 - Zentrierstift
  - 2 Stück

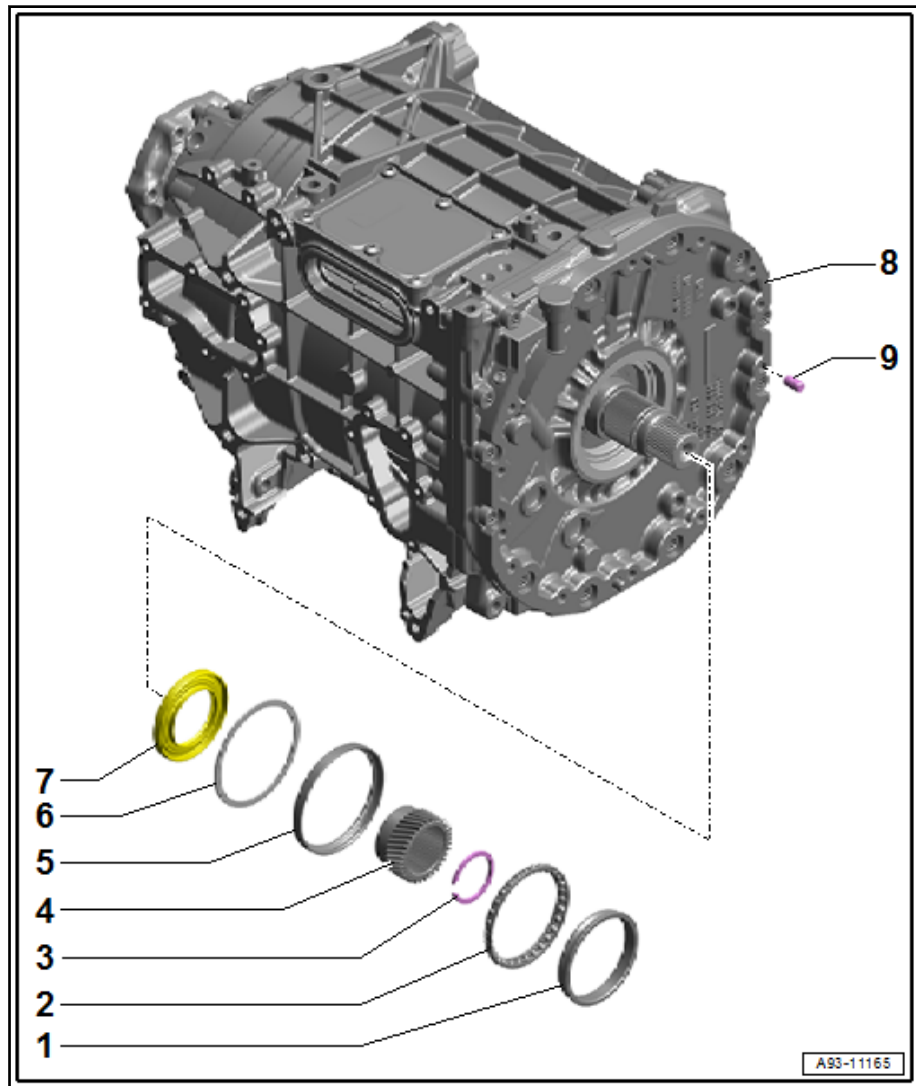

### 3.4.2 Maßnahmen nach Ersatz des Motors

- ◆ Sonnenrad vom alten Motor in den neuen Motor einbauen und Sicherungsring neu bestimmen ⇒ [a3.4.5 us- und einbauen](#)“, Seite 19 .
- ◆ Zwei neue Zentrierstifte in Motor einbauen ⇒ [-3.4.1 Motor](#)“, Seite 15 .
- ◆ Lageraußenring Schrägkugellager vom alten Motor ausbauen ⇒ [f3.4.6 ür Schrägkugellager aus- und einbauen](#)“, Seite 21 .
- ◆ Einstellscheibe Schrägkugellager neu bestimmen ⇒ [f3.4.4 ür Schrägkugellager bestimmen](#)“, Seite 17 .
- ◆ Lageraußenring Schrägkugellager mit neu ermittelter Einstellscheibe in neuen Motor einbauen ⇒ [f3.4.6 ür Schrägkugellager aus- und einbauen](#)“, Seite 21 .
- ◆ Steuergerät für Elektroantrieb an der Hinterachse -J1235- auf den neuen Motor umbauen ⇒ Elektrischer Fahrmotor 0EF; Rep.-Gr. 93; Leistungs- und Steuerelektronik für Elekt-

- Sicherungsring -1- abbauen.

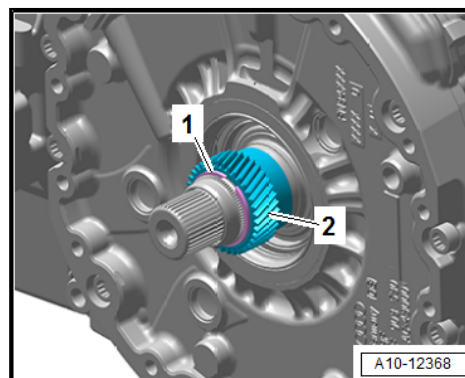

- Sonnenrad -2- abnehmen.
- Wenn erforderlich, Sonnenrad mit 2 Montagehebeln vorsichtig abhebeln.

- Sonnenrad aufsetzen.

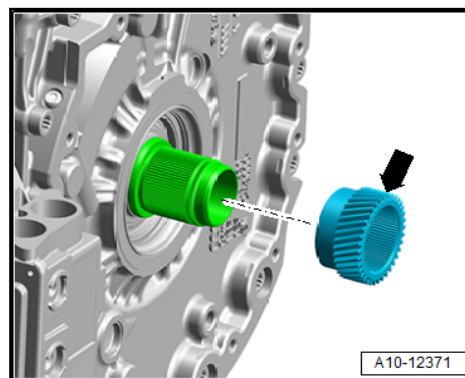

#### Bedingung

- Zahnkranz -Pfeil- zeigt nach außen.

- Sonnenrad -1- mit Treibhülse -40-21- bis Anschlag eintreiben.

