



**Audi e-tron**  
(2018-2022)



**Getriebe vorne OMA**

## Inhaltsverzeichnis

<b>00 - Technische Daten</b> .....	<b>1</b>
<b>1 Sicherheitshinweise</b> .....	<b>1</b>
1.1 Sicherheitshinweise .....	1
<b>2 Reparaturhinweise</b> .....	<b>2</b>
2.1 Reparaturhinweise .....	2
<b>3 Kennzeichnung</b> .....	<b>3</b>
3.1 Kennzeichnung Getriebe .....	3
<b>4 Technische Daten</b> .....	<b>4</b>
4.1 Füllmengen .....	4
<b>34 - Betätigung, Gehäuse</b> .....	<b>5</b>
<b>1 Sicherheits- und Reparaturhinweise</b> .....	<b>5</b>
1.1 Sicherheitshinweise .....	5
1.2 Reparaturhinweise .....	5
<b>2 Getriebe aus- und einbauen</b> .....	<b>6</b>
2.1 Getriebe ausbauen .....	6
2.2 Motor und Getriebe trennen .....	6
2.3 Motor und Getriebe zusammenbauen .....	9
<b>3 Getriebeöl</b> .....	<b>24</b>
3.1 Getriebeölstand prüfen .....	24
3.2 Getriebeöl ablassen und auffüllen .....	24
<b>4 Getriebe zerlegen und zusammenbauen</b> .....	<b>26</b>
4.1 Montageübersicht - Getriebe .....	26
<b>35 - Räder, Wellen</b> .....	<b>29</b>
<b>1 Sicherheits- und Reparaturhinweise</b> .....	<b>29</b>
1.1 Sicherheitshinweise .....	29
1.2 Reparaturhinweise .....	29
<b>2 Parksperre</b> .....	<b>30</b>
2.1 Aktuator für Parksperre aus- und einbauen .....	30
<b>39 - Achsantrieb, Ausgleichgetriebe</b> .....	<b>32</b>
<b>1 Sicherheits- und Reparaturhinweise</b> .....	<b>32</b>
1.1 Sicherheitshinweise .....	32
1.2 Reparaturhinweise .....	32
<b>2 Dichtringe</b> .....	<b>33</b>
2.1 Einbauorteübersicht - Dichtringe .....	33
2.2 Dichtring für Ausgleichsgetriebe im Motor aus- und einbauen .....	33
2.3 Dichtring für Flanschwellen rechts aus- und einbauen .....	34
2.4 Dichtring für Rotorwelle im Motor aus- und einbauen .....	36
<b>3 Ausgleichsgetriebe</b> .....	<b>38</b>
3.1 Montageübersicht - Flanschwellen .....	38
3.2 Montageübersicht - Ausgleichsgetriebe .....	38
3.3 Flanschwellen links aus- und einbauen .....	39
3.4 Flanschwellen rechts aus- und einbauen .....	40
3.5 Rollenlager für Flanschwellen rechts aus- und einbauen .....	41
3.6 Sicherungsblech und Kugellager für Flanschwellen ersetzen .....	43
3.7 Ausgleichsgetriebe zerlegen und zusammenbauen .....	45

- ⇒ „2.4 Dichtring für Rotorwelle im Motor aus- und einbauen“, Seite 36

### 11 - Zentrierstift

- nicht demontierbar
- bei neuem Motor immer ersetzen
- 2 Stück

## 2.3.2 Maßnahmen nach Ersatz des Motors

- ◆ Sicherstellen, dass Dichtring für Ausgleichsgetriebe -1- im Motor eingebaut ist. Falls nicht, neuen Dichtring einbauen ⇒ Rep.-Gr. 39 ; Dichtring für Ausgleichsgetriebe im Motor aus- und einbauen .
- ◆ Sicherstellen, dass Rollenlager eingebaut ist ⇒ „2.3.1 Montageübersicht - Motor“, Seite 9 . Falls nicht, neues Rollenlager einbauen ⇒ „2.3.7 Rollenlager aus- und einbauen“, Seite 18
- ◆ Zwei neue Zentrierstifte in Motor einbauen ⇒ „2.3.1 Montageübersicht - Motor“, Seite 9 .
- ◆ Lagerinnenring Schrägkugellager vom alten Motor -2- ausbauen ⇒ „2.3.6 Lagerinnenring für Schrägkugellager aus- und einbauen“, Seite 17 .
- ◆ Einstellscheibe Schrägkugellager -1- neu bestimmen ⇒ „2.3.5 Einstellscheibe für Schrägkugellager bestimmen“, Seite 15 .
- ◆ Lagerinnenring Schrägkugellager -2- mit neu ermittelter Einstellscheibe -1- einbauen ⇒ „2.3.6 Lagerinnenring für Schrägkugellager aus- und einbauen“, Seite 17 .
- ◆ Einstellscheibe Axiallager -1- neu bestimmen ⇒ „2.3.4 Einstellscheibe für Axiallager bestimmen“, Seite 12 .
- ◆ Steuergerät für Elektroantrieb an der Vorderachse - J1234- auf neuen Motor umbauen ⇒ Elektrischer Fahrmotor 0EF; Rep.-Gr. 93 ; Leistungs- und Steuerelektronik für Elektroantrieb; Leistungs- und Steuerelektronik für Elektroantrieb aus- und einbauen .
- ◆ Flanschswelle links auf neuen Motor umbauen ⇒ Rep.-Gr. 39 ; Flanschswelle links aus- und einbauen .

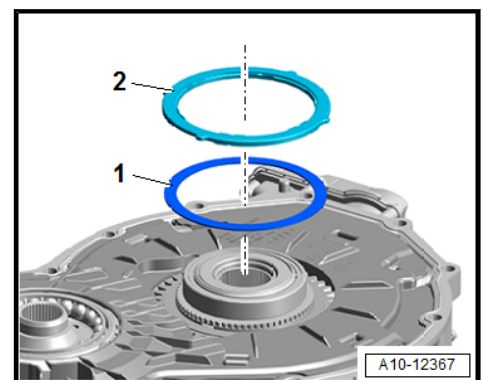
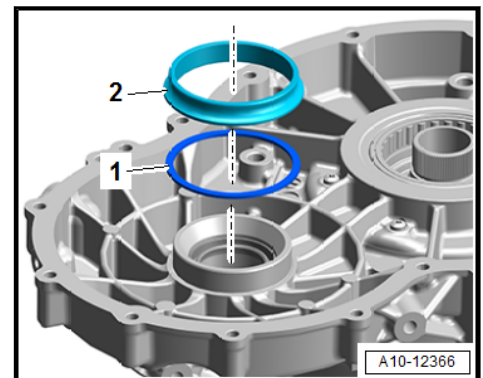
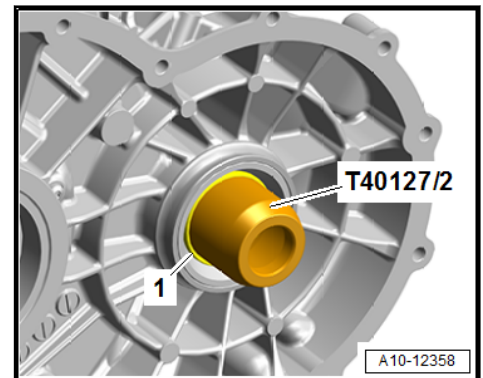

## 2.3.3 Maßnahmen nach Ersatz des Getriebes

- ◆ Dichtring Rotorwelle im Motor ersetzen ⇒ „2.4 Dichtring für Rotorwelle im Motor aus- und einbauen“, Seite 36 .
- ◆ Dichtring Ausgleichsgetriebe im Motor ersetzen ⇒ Rep.-Gr. 39 ; Dichtring für Ausgleichsgetriebe im Motor aus- und einbauen .
- ◆ Rollenlager ersetzen ⇒ „2.3.7 Rollenlager aus- und einbauen“, Seite 18 .

## 2 Dichtringe

### 2.1 Einbauorteübersicht - Dichtringe

#### 1 - Schutzkappe

#### 2 - Dichtring

- für Flanschswelle rechts
- ⇒ Rep.-Gr. 39 ; Dicht-ring für Flanschswelle rechts aus- und einbauen

#### 3 - Getriebe

#### 4 - Dichtring

- für Rotorwelle im Motor
- ⇒ „[2.4 Dichtring für Rotorwelle im Motor aus- und einbauen](#)“, Seite 36

#### 5 - Fahrmotor für Elektroantrieb an Vorderachse - V662-

#### 6 - Dichtring

- für Ausgleichsgetriebe im Motor
- ⇒ Rep.-Gr. 39 ; Dicht-ring für Ausgleichsgetriebe im Motor aus- und einbauen

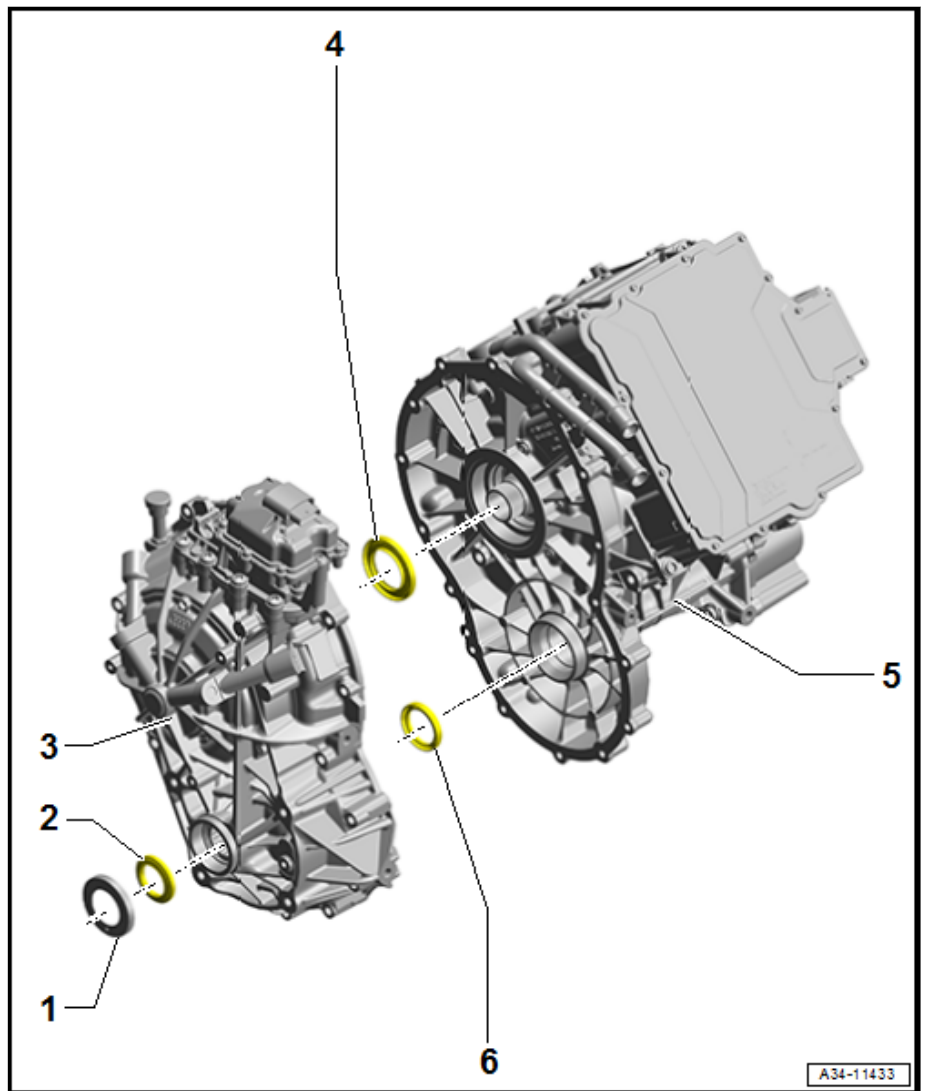

### 2.2 Dichtring für Ausgleichsgetriebe im Motor aus- und einbauen

Benötigte Spezialwerkzeuge, Prüf- und Messgeräte sowie Hilfsmittel

- ◆ -T40127/2-

#### Ausbauen

#### Bedingung

- Motor vorn und Getriebe getrennt ⇒ „[2.2 Motor und Getriebe trennen](#)“, Seite 6 .