



**Audi e-tron**  
(2018-2022)



**Elektrische Anlage**

## Inhaltsverzeichnis

<b>00 - Technische Daten</b> .....	<b>1</b>
<b>1 Sicherheitshinweise</b> .....	<b>1</b>
1.1 Sicherheitshinweise .....	1
<b>2 Reparaturhinweise</b> .....	<b>2</b>
2.1 Reparaturhinweise .....	2
<b>3 Elektrische Bauteile</b> .....	<b>3</b>
3.1 Diagnoseeinstiege .....	3
<b>27 - Anlasser, Stromversorgung, GRA</b> .....	<b>7</b>
<b>1 Sicherheits- und Reparaturhinweise</b> .....	<b>7</b>
1.1 Sicherheitshinweise .....	7
1.2 Reparaturhinweise .....	7
<b>2 Batterie</b> .....	<b>8</b>
2.1 Montageübersicht - Batterie .....	8
2.2 Batterie ab- und anklempfen .....	10
2.3 Masseleitung mit Steuergerät für Batterieüberwachung J367 aus- und einbauen .....	13
2.4 Batterie aus- und einbauen .....	15
2.5 Batterie prüfen .....	17
2.6 Batterie laden .....	17
<b>3 Spannungswandler</b> .....	<b>19</b>
3.1 Montageübersicht - Spannungswandler .....	19
3.2 Spannungswandler aus- und einbauen .....	19
<b>4 Fremdstartpunkt</b> .....	<b>25</b>
4.1 Montageübersicht - Fremdstartpunkt .....	25
<b>90 - Armaturen, Instrumente</b> .....	<b>26</b>
<b>1 Sicherheits- und Reparaturhinweise</b> .....	<b>26</b>
1.1 Sicherheitshinweise .....	26
1.2 Reparaturhinweise .....	26
<b>2 Schalttafeleinsatz</b> .....	<b>27</b>
2.1 Montageübersicht - Schalttafeleinsatz .....	27
2.2 Montageübersicht - Frontscheibenprojektion (Head-up-Display) .....	27
2.3 Schalttafeleinsatz mit Steuergerät im Schalttafeleinsatz J285 aus- und einbauen .....	29
2.4 Steuergerät für Frontscheibenprojektion (Head-up-Display) aus- und einbauen .....	31
<b>3 Signalhorn</b> .....	<b>34</b>
3.1 Montageübersicht - Signalhorn .....	34
3.2 Hochtonhorn H2/Tieftonhorn H7 aus- und einbauen .....	34
<b>92 - Scheibenwisch- und -waschanlage</b> .....	<b>36</b>
<b>1 Sicherheits- und Reparaturhinweise</b> .....	<b>36</b>
1.1 Sicherheitshinweise .....	36
1.2 Reparaturhinweise .....	36
<b>2 Frontscheibenwischanlage</b> .....	<b>37</b>
2.1 Einbauorteübersicht - Frontscheibenwischanlage .....	37
2.2 Montageübersicht - Frontscheibenwischanlage .....	37
2.3 Scheibenwischer in Servicestellung bringen .....	39
2.4 Scheibenwischerblatt aus- und einbauen, Fahrzeuge ohne Nassarmwischer .....	40
2.5 Scheibenwischerblatt aus- und einbauen, Fahrzeuge mit Nassarmwischer .....	41
2.6 Scheibenwischerarme aus- und einbauen, Fahrzeuge ohne Nassarmwischer .....	42
2.7 Scheibenwischerarme aus- und einbauen, Fahrzeuge mit Nassarmwischer .....	44
2.8 Scheibenwischerarme einstellen .....	47
2.9 Scheibenwischermotor V aus- und einbauen .....	49



2.10	Sensor für Regen- und Lichterkennung G397 aus- und einbauen	50
<b>3</b>	<b>Frontscheibenwaschanlage</b>	<b>56</b>
3.1	Montageübersicht - Frontscheibenwaschanlage, Fahrzeuge ohne Nassarmscheibenwischer	56
3.2	Montageübersicht - Frontscheibenwaschanlage, Fahrzeuge mit Nassarmscheibenwischer	58
3.3	Einfüllstutzen für Waschwasserbehälter aus- und einbauen	60
3.4	Waschwasserbehälter aus- und einbauen	61
3.5	Scheiben-Waschwasserstandsgeber aus- und einbauen	62
3.6	Scheibenwaschpumpe aus- und einbauen	63
3.7	Steuergerät für Frontscheibenwaschpumpe J1100 aus- und einbauen, Fahrzeuge mit Nassarmscheibenwischer	64
3.8	Spritzdüsen aus- und einbauen	65
3.9	Spritzdüsen einstellen	66
<b>4</b>	<b>Heckscheibenwischanlage</b>	<b>69</b>
4.1	Einbauorteübersicht - Heckscheibenwischanlage	69
4.2	Montageübersicht - Heckscheibenwischanlage	69
4.3	Scheibenwischerblatt aus- und einbauen	70
4.4	Scheibenwischerarm aus- und einbauen	71
4.5	Scheibenwischerarm einstellen	73
4.6	Motor für Heckscheibenwischer V12 aus- und einbauen	74
<b>5</b>	<b>Heckscheibenwaschanlage</b>	<b>76</b>
5.1	Montageübersicht - Heckscheibenwaschanlage	76
5.2	Heckscheibenwaschpumpe aus- und einbauen	76
<b>6</b>	<b>Scheinwerferreinigungsanlage</b>	<b>78</b>
6.1	Montageübersicht - Scheinwerferreinigungsanlage	78
6.2	Montageübersicht - Zusatzwaschanlage	78
6.3	Pumpe für Scheinwerferreinigungsanlage V11 aus- und einbauen	79
6.4	Spritzdüsen aus- und einbauen	80
<b>7</b>	<b>Waschwasserleitungen</b>	<b>87</b>
7.1	Waschwasserleitungen in Stand setzen	87
<b>94</b>	<b>Leuchten, Lampen, Schalter - außen</b>	<b>88</b>
<b>1</b>	<b>Sicherheits- und Reparaturhinweise</b>	<b>88</b>
1.1	Sicherheitshinweise	88
1.2	Reparaturhinweise	88
<b>2</b>	<b>Scheinwerfer</b>	<b>89</b>
2.1	Montageübersicht - Scheinwerfer, LED-Scheinwerfer/Matrix LED-Scheinwerfer	89
2.2	Montageübersicht - Scheinwerfer, digitaler Matrix LED-Scheinwerfer	91
2.3	Montageübersicht - Aufnahme für Scheinwerfer	93
2.4	Scheinwerfer aus- und einbauen	94
2.5	Aufnahme für Scheinwerfer aus- und einbauen	96
2.6	Scheinwerfer einstellen, LED-Scheinwerfer/Matrix LED-Scheinwerfer	97
2.7	Scheinwerfer einstellen, digitaler Matrix LED-Scheinwerfer	107
2.8	LED-Modul für Tagesfahrlicht und Standlicht L176/L177 aus- und einbauen	121
2.9	Leistungsmodul 1 für LED-Scheinwerfer A27/A31 aus- und einbauen, LED-Scheinwerfer/Matrix LED-Scheinwerfer	122
2.10	Leistungsmodul 1 für LED-Scheinwerfer A27/A31 aus- und einbauen, digitaler Matrix LED-Scheinwerfer	124
2.11	Steuergerät für Projektionsmodule im Matrixscheinwerfer J1231 aus- und einbauen, digitaler Matrix LED-Scheinwerfer	125
2.12	Filtermembrane aus- und einbauen	127
2.13	Scheinwerfer von Rechts- auf Linksverkehr umstellen	129
2.14	Scheinwerfer von Links- auf Rechtsverkehr umstellen	129
<b>3</b>	<b>Leuchten im Außenspiegel</b>	<b>130</b>
3.1	Montageübersicht - Leuchten im Außenspiegel, analoger Außenspiegel	130
3.2	Montageübersicht - Leuchten im Außenspiegel, digitaler Außenspiegel	130

3.3	Blinkeleuchte aus- und einbauen, analoger Außenspiegel	131
3.4	Blinkeleuchte aus- und einbauen, digitaler Außenspiegel	132
<b>4</b>	<b>Leuchten im Türaußengriff</b>	<b>134</b>
4.1	Montageübersicht - Leuchten im Türaußengriff	134
4.2	Lampe für Türaußengriffbeleuchtung aus- und einbauen	134
<b>5</b>	<b>Leuchten in der Einstiegsleiste</b>	<b>137</b>
5.1	Montageübersicht - Einstiegsleuchte	137
<b>6</b>	<b>Schlussleuchten</b>	<b>139</b>
6.1	Montageübersicht - Schlussleuchten Karosserie	139
6.2	Montageübersicht - Schlussleuchten Heckklappe	139
6.3	Schlussleuchte aus- und einbauen	141
6.4	Nebelschlussleuchte aus- und einbauen	142
6.5	Schlussleuchte Heckklappe aus- und einbauen	143
6.6	Einbaulage der Schlussleuchte korrigieren	145
<b>7</b>	<b>Hochgesetzte Bremsleuchte</b>	<b>147</b>
7.1	Montageübersicht - Hochgesetzte Bremsleuchte, e-tron	147
7.2	Montageübersicht - Hochgesetzte Bremsleuchte, e-tron Sportback	147
7.3	Lampe für hochgesetzte Bremsleuchte M25 aus- und einbauen, e-tron	149
7.4	Lampe für hochgesetzte Bremsleuchte M25 aus- und einbauen, e-tron Sportback	149
<b>8</b>	<b>Sonstige Leuchten außen</b>	<b>152</b>
8.1	LED-Modul für Tagesfahrlicht und Standlicht L405 aus- und einbauen	152
<b>9</b>	<b>Zugang- und Startberechtigung</b>	<b>154</b>
9.1	Einbauorteübersicht - Zugang- und Wegfahrberechtigung	154
9.2	Einbauorteübersicht - Schlüssellose Zugangsberechtigung	154
9.3	Montageübersicht - Türaußengriff für schlüssellose Zugangsberechtigung	156
9.4	Sensor für Türaußengriffberührung aus- und einbauen	156
9.5	Antenne 1 im Innenraum für Zugang und Startberechtigung R138 aus- und einbauen	158
9.6	Antenne für Zugang und Startberechtigung vorn R376 aus- und einbauen	158
9.7	Antenne im Kofferraum für Zugang und Startsystem R137 aus- und einbauen	159
9.8	Antenne für Zugang und Startberechtigung R200/R201 aus- und einbauen	160
9.9	Steuergerät 2 für Nahfeldkommunikation J1170 aus- und einbauen	160
9.10	Alkohol-Interlock	161
<b>10</b>	<b>Schaltermodul Lenksäule</b>	<b>177</b>
10.1	Montageübersicht - Schaltermodul Lenksäule	177
10.2	Schaltermodul Lenksäule aus- und einbauen	177
<b>11</b>	<b>Automatische Leuchtweitenregelung</b>	<b>179</b>
11.1	Montageübersicht - Automatische Leuchtweitenregelung	179
<b>96</b>	<b>Leuchten, Lampen, Schalter - innen</b>	<b>180</b>
<b>1</b>	<b>Sicherheits- und Reparaturhinweise</b>	<b>180</b>
1.1	Sicherheitshinweise	180
1.2	Reparaturhinweise	180
<b>2</b>	<b>Leuchten</b>	<b>181</b>
2.1	Einbauorteübersicht - Leuchten in der Schalttafel	181
2.2	Einbauorteübersicht - Leuchten in den vorderen Türen	183
2.3	Einbauorteübersicht - Leuchten in den hinteren Türen	185
2.4	Einbauorteübersicht - Ambientebeleuchtung in den Türen	187
2.5	Einbauorteübersicht - Leuchten in der Mittelkonsole	191
2.6	Einbauorteübersicht - Leuchten in Sitzen und B-Säule	193
2.7	Einbauorteübersicht - Leuchten im Kofferraum	193
2.8	Einbauorteübersicht - Leuchten in der Dachverkleidung	194
2.9	Handschuhfachleuchte W6 aus- und einbauen	196
2.10	Lampe für Fußraumbeleuchtung L151/L152 aus- und einbauen	196
2.11	Kontrollleuchte für SAFE-Funktion der Zentralverriegelung K133 aus- und einbauen	197



2.12	Einstiegsleuchte vorn W92/W93 aus- und einbauen	197
2.13	Einstiegsleuchte hinten W83/W84 aus- und einbauen	198
2.14	Leuchte für Ambientebeleuchtung der Schalttafel L292/L293 aus- und einbauen	199
2.15	Leuchte für Türambientebeleuchtung W86/W87 aus- und einbauen	200
2.16	Leuchte für Türkonturbeleuchtung vorn L248/L251/L252 aus- und einbauen	201
2.17	Ausstiegswarnleuchte W111/W112/W113/W114 aus- und einbauen	202
2.18	Leuchte 1 für Ambientebeleuchtung der Tür hinten L201/L202 aus- und einbauen	203
2.19	Leuchte für Türkonturbeleuchtung hinten L253/L254 aus- und einbauen	204
2.20	Leuchte für Türablagenbeleuchtung L255/L256/L257/L258 aus- und einbauen	205
2.21	Leuchte für Ambientebeleuchtung der Mittelkonsole vorn L193/L194 aus- und einbauen	206
2.22	Leuchte für Konturbeleuchtung der Mittelkonsole L308/L309 aus- und einbauen	207
2.23	Lampe für Mittelarmlehnenbeleuchtung rechts L228 aus- und einbauen	208
2.24	Fußraumleuchte hinten W45/W46 aus- und einbauen	209
2.25	Kofferraumleuchte aus- und einbauen	210
2.26	Heckklappenleuchte W51 aus- und einbauen	211
2.27	Beleuchteter Make-up-Spiegel W20/W14 aus- und einbauen	211
<b>3</b>	<b>Bedienelemente</b>	<b>213</b>
3.1	Einbauorteübersicht - Bedienelemente in der Schalttafel	213
3.2	Einbauorteübersicht - Bedienelemente in den vorderen Türen	213
3.3	Einbauorteübersicht - Bedienelemente in den hinteren Türen	215
3.4	Einbauorteübersicht - Bedienelemente in der Mittelkonsole	215
3.5	Einbauorteübersicht - Bedienelemente im Kofferraum	216
3.6	Einbauorteübersicht - Bedienelemente in der Dachverkleidung	217
3.7	Montageübersicht - Innenleuchte vorn	219
3.8	Lichtschalter E1 aus- und einbauen	220
3.9	Schalter für Lenksäulenverstellung E167 aus- und einbauen	220
3.10	Schaltermodul Schalttafel Mitte EX22 aus- und einbauen	223
3.11	Schaltermodul 1 Mittelkonsole EX23 aus- und einbauen	224
3.12	Schalter für Handschuhfachleuchte E26 aus- und einbauen	225
3.13	Außenspiegelverstellung EX11 aus- und einbauen	226
3.14	Bedienungseinheit für Fensterheber in Fahrertür EX36 aus- und einbauen	226
3.15	Fensterheberschalter Beifahrertür EX27 aus- und einbauen	227
3.16	Taster für Innenverriegelung E308/E309/E717/E718 aus- und einbauen	228
3.17	Bedienungseinheit für Memoryeinstellung E464/E465 aus- und einbauen	228
3.18	Taster für Fernverriegelung der Heckklappe E233 aus- und einbauen	229
3.19	Taster für Deaktivierung der Innenraumüberwachung und Fahrzeugneigung E616 aus- und einbauen	230
3.20	Bedienungseinheit in der Tür hinten EX60/EX61 aus- und einbauen	230
3.21	Taster für Feststellbremse EX12 aus- und einbauen	231
3.22	Taster für Zugang und Startberechtigung E408 aus- und einbauen	232
3.23	Taster für Entriegelung in Heckklappengriff E234 aus- und einbauen	232
3.24	Bedienungseinheit für Heckklappensteuerung EX58 aus- und einbauen	234
3.25	Warnsummer für Heckklappe H32 aus- und einbauen	235
3.26	Taster für Schiebedach E325 aus- und einbauen	236
3.27	Innenleuchte/Leseleuchte vorn aus- und einbauen	236
3.28	Innenleuchte/Leseleuchte vorn zerlegen und zusammenbauen	238
3.29	Innenleuchte/Leseleuchte hinten aus- und einbauen	242
3.30	Bedienungseinheit für Garagentoröffnung E284 aus- und einbauen	243
<b>4</b>	<b>Diebstahlwarnanlage</b>	<b>244</b>
4.1	Montageübersicht - Innenraumüberwachung	244
4.2	Alarmhorn H12 aus- und einbauen, Linkslenker	245
4.3	Alarmhorn H12 aus- und einbauen, Rechtslenker	245
4.4	Sensor für Diebstahlwarnanlage G578 aus- und einbauen	246
<b>5</b>	<b>Zigarettenanzünder, Steckdose</b>	<b>248</b>
5.1	Montageübersicht - Zigarettenanzünder, 12-Volt-Steckdose	248
5.2	Zigarettenanzünder U1/12-V-Steckdose U5 aus- und einbauen	249

5.3	Lampe für Zigarettenanzünderbeleuchtung/Steckdosenbeleuchtung aus- und einbauen ..	251
5.4	Zigarettenanzünder hinten U9 aus- und einbauen .....	252
5.5	12-V-Steckdose 3 U19 aus- und einbauen .....	254
5.6	12-V-Steckdose 3U19 ersetzen .....	255
<b>97</b>	<b>- Leitungen .....</b>	<b>257</b>
<b>1</b>	<b>Sicherheits- und Reparaturhinweise .....</b>	<b>257</b>
1.1	Sicherheitshinweise .....	257
1.2	Reparaturhinweise .....	257
<b>2</b>	<b>Relaisträger, Sicherungsträger, E-Boxen .....</b>	<b>258</b>
2.1	Montageübersicht - Relaissträger, Sicherungsträger, E-Boxen .....	258
2.2	E-Box aus- und einbauen .....	263
2.3	Sicherungshalter F SF aus- und einbauen .....	264
2.4	Relais- und Sicherungsträger aus- und einbauen .....	265
2.5	Sicherungshalter aus- und einbauen .....	274
2.6	Leistungsverteiler TV1 aus- und einbauen .....	275
2.7	Leistungsverteiler für Kl. 30 TV2 aus- und einbauen .....	276
<b>3</b>	<b>Steuergeräte .....</b>	<b>278</b>
3.1	Einbauorteübersicht - Steuergeräte .....	278
3.2	Montageübersicht - Diagnose-Interface für Datenbus .....	278
3.3	Bordnetzsteuergerät J519 aus- und einbauen, Linkslenker .....	279
3.4	Bordnetzsteuergerät J519 aus- und einbauen, Rechtslenker .....	282
3.5	Steuergerät für Garagentoröffnung aus- und einbauen .....	284
3.6	Diagnose-Interface für Datenbus J533 aus- und einbauen .....	285
<b>4</b>	<b>Steckverbindungen .....</b>	<b>287</b>
4.1	Einbauorteübersicht - Steckverbindungen .....	287
4.2	Tür-Trennstecker trennen .....	287
4.3	Elektrische Leitungsstränge und Steckverbindungen reparieren .....	288
<b>5</b>	<b>Entriegeln und Zerlegen von Steckergehäusen .....</b>	<b>289</b>
5.1	Entriegeln und Zerlegen von Steckergehäusen .....	289
<b>6</b>	<b>Kontaktflächen reinigen .....</b>	<b>290</b>
6.1	Kontaktflächen reinigen .....	290
<b>7</b>	<b>Antennenleitungen reparieren .....</b>	<b>291</b>
7.1	Antennenleitungen reparieren .....	291
<b>8</b>	<b>Lichtwellenleiter .....</b>	<b>292</b>
8.1	Lichtwellenleiter .....	292

## 3 Spannungswandler

### 3.1 Montageübersicht - Spannungswandler

- 1 - Schraube**
  - 4 Stück
  - 8 Nm
- 2 - Spannungswandler -A19-**
  - ⇒ Rep.-Gr. 27; Spannungswandler aus- und einbauen
- 3 - Mutter**
  - 2 Stück
  - 6 Nm
- 4 - Halter**
  - ⇒ Rep.-Gr. 27; Spannungswandler aus- und einbauen
- 5 - Hochvoltleitung**
- 6 - Elektrische Leitung**
- 7 - Schraube**
  - 2 Stück
  - 6 Nm
- 8 - Plusleitung**
  - 20 Nm
- 9 - Masseleitung**
- 10 - Schraube**
  - ⇒ Motor; Rep.-Gr. 93; Potenzialausgleichsleitungen; Einbauorteübersicht - Potenzialausgleichsleitungen
- 11 - Schutzhülle**

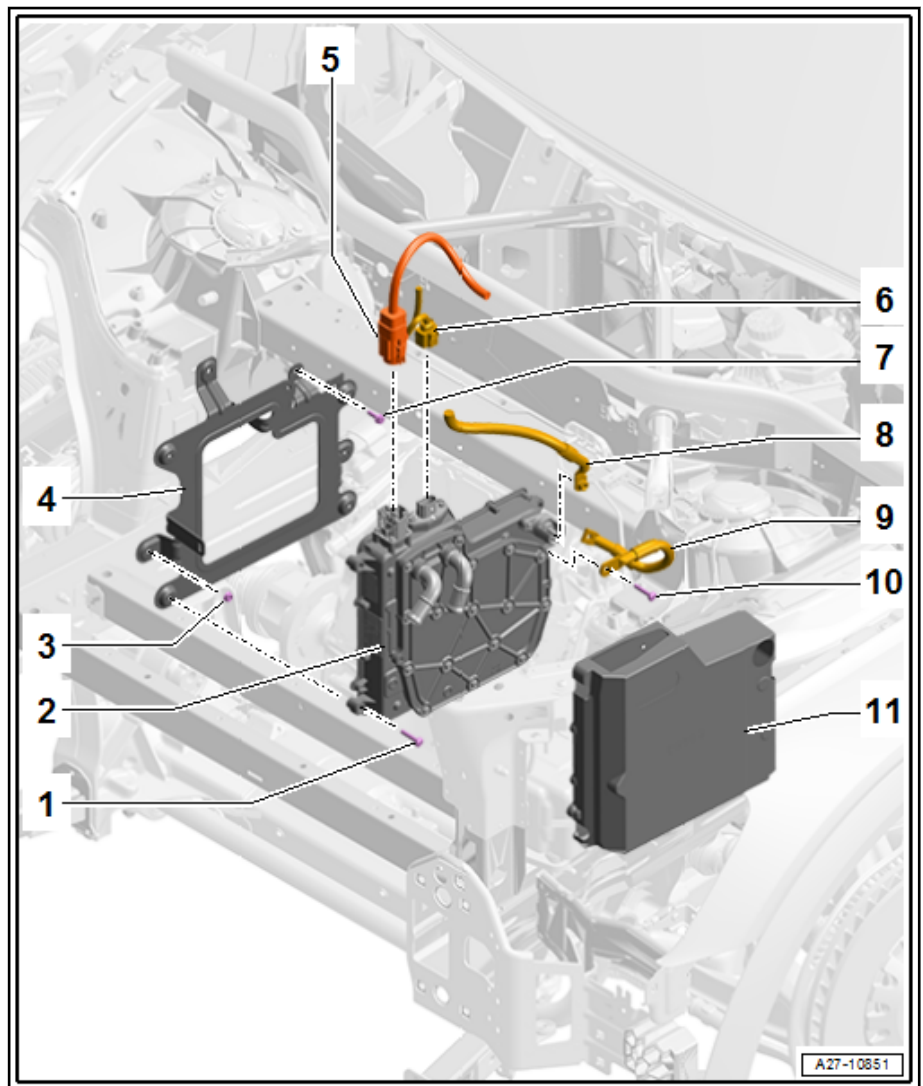

### 3.2 Spannungswandler aus- und einbauen

Benötigte Spezialwerkzeuge, Prüf- und Messgeräte sowie Hilfsmittel

- ◆ Schlauchklemmen bis 25mm -3094-

Ausbauen

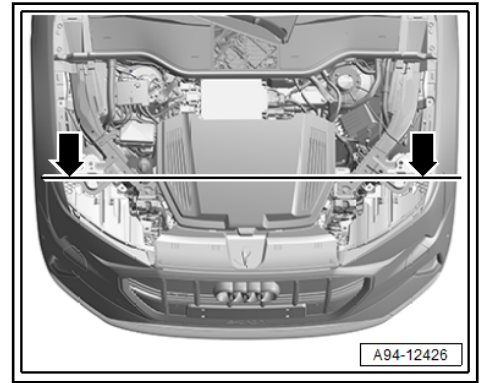

- Scheinwerfereinstellgerät mittig an dem bezeichneten Segment -Pfeil- ausrichten.

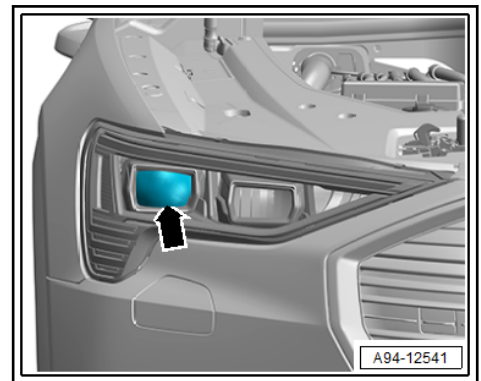

- Bei Anzeige am Display Taste -Pfeil- für Ablendlicht rechts drücken.

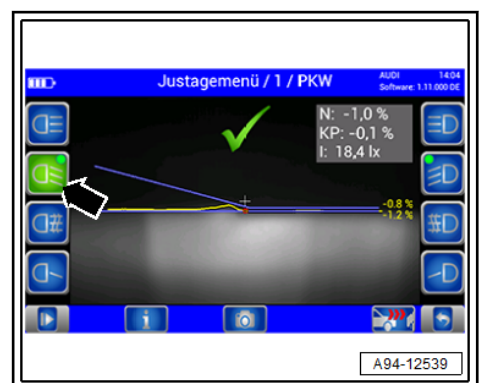

- Kurz warten, bis die Lichtmessung durchgeführt wird.

- Zur Höheneinstellung des Scheinwerfers Hell-Dunkel-Grenze mit Einstellschraube -2- zuerst unter den Trennstrich stellen.