



Audi A6
(2011-2018)



7 Gang Doppelkupplungsgetriebe 0B5 S tronic

Inhaltsverzeichnis

00 - Technische Daten	1
1 Kennzeichnung	1
1.1 Kennzeichnung Getriebe	1
2 Sicherheitshinweise	2
2.1 Sicherheitsmaßnahmen bei Arbeiten am Fahrzeug	2
2.2 Sicherheitsmaßnahmen bei Arbeiten an Fahrzeugen mit Start-Stopp-System	3
2.3 Sicherheitsmaßnahmen bei Probefahrt mit Prüf- und Messgeräten	3
2.4 Sicherheitsmaßnahmen bei Arbeiten am Aggregateträger	3
2.5 Sicherheitsmaßnahmen beim An- und Abschleppen	4
3 Reparaturhinweise	5
3.1 Sauberkeitsregeln	5
3.2 Allgemeine Hinweise	5
3.3 Allgemeine Reparaturhinweise	6
3.4 Kontaktkorrosion	8
3.5 Sicherheitsfunktionen des Getriebesteuergeräts	9
3.6 Leitungsverlegung und -befestigung	9
4 Technische Daten	10
4.1 Füllmengen	10
4.2 Zuordnung Getriebe - Motor	11
4.3 Berechnung des Übersetzungsverhältnisses	13
30 - Kupplung	14
1 Kupplung	14
1.1 Montageübersicht - Schwungrad und Doppelkupplung	14
1.2 Schwungrad aus- und einbauen	16
1.3 Doppelkupplung ausbauen	16
34 - Betätigung, Gehäuse	17
1 Schaltbetätigung	17
1.1 Montageübersicht - Griff für Wählhebel	17
1.2 Montageübersicht - Schaltbetätigung	19
1.3 Montageübersicht - Wählhebelseilzug	21
1.4 Notentriegelung aus Stellung P	22
1.5 Griff für Wählhebel aus- und einbauen	23
1.6 Drucktaste im Griff in Einbaustellung bringen	30
1.7 Schaltbetätigung aus- und einbauen	32
1.8 Schaltbetätigung prüfen	39
1.9 Wählhebelseilzug aus- und einbauen	41
1.10 Wählhebelseilzug prüfen und einstellen	49
1.11 Magnet für Wählhebelsperre N110 aus- und einbauen	54
1.12 Steuergerät für Wählhebelsensorik J587 aus- und einbauen	57
1.13 Schalter für Getriebebestellung P F305 aus- und einbauen	58
1.14 Dichtring für Schaltwelle ersetzen	58
2 Getriebe aus- und einbauen	62
2.1 Getriebe ausbauen	62
2.2 Getriebe einbauen	126
2.3 Anzugsdrehmomente für Getriebe	137
3 Aggregatelagerung	141
3.1 Montageübersicht - Aggregatelagerung	141
3.2 Tunnelquerträger aus- und einbauen	142
4 Transport des Getriebes	145
5 Befestigung am Motor- und Getriebehalter	146



6	Mechatronik	147
6.1	Montageübersicht - Mechatronik	147
6.2	Ölwanne aus- und einbauen	150
6.3	Mechatronik aus- und einbauen	153
7	ATF-Kreislauf	156
7.1	Montageübersicht - ATF-Kreislauf	156
7.2	ATF-Kühler aus- und einbauen	158
7.3	ATF-Filter aus- und einbauen	160
7.4	ATF-Leitungen aus- und einbauen	171
8	ATF	176
8.1	ATF-Stand prüfen	176
8.2	ATF ablassen und auffüllen	179
35 - Räder, Wellen		183
1	Antriebswelle	183
1.1	Kugellager für Antriebswelle ersetzen	183
1.2	Dichtring für Antriebswelle ersetzen	183
39 - Achsantrieb, Ausgleichgetriebe vorn		184
1	Achsantrieb	184
1.1	Montageübersicht - Achsantrieb	184
2	Getriebeöl	187
2.1	Getriebeölstand prüfen	187
2.2	Getriebeöl ablassen und auffüllen	189
3	ATF	195
3.1	Einbauorteübersicht - Ablass- und Kontrollschrauben	195
4	Dichtringe	196
4.1	Einbauorteübersicht - Dichtringe	196
4.2	Dichtring links ersetzen	196
4.3	Dichtring rechts ersetzen	197
5	Ausgleichsgetriebe	198
5.1	Flanschelle links aus- und einbauen	198
5.2	Flanschelle rechts aus- und einbauen	198
6	Mittendifferenzial	202
6.1	Montageübersicht - Mittendifferenzial	202
6.2	Mittendifferenzial aus- und einbauen	204
6.3	Dichtring für Getriebeausgangswelle ersetzen	210
7	Getriebesteuerung	211
7.1	Einbauorteübersicht - Getriebesteuerung	211
7.2	Geführte Funktionen am Getriebe	217

1 - Schwungrad

- aus- und einbauen
 ⇒ Instandsetzung
 - 7 Gang-Doppelkupplungsgetriebe 0B5 (S tronic); Rep.-Gr. 30; Kupplung; Schwungrad aus- und einbauen

2 - Kupplungsdeckel

- baustandsabhängig unterschiedliche Ausführungen, mit oder ohne Anlaufscheibe (⇒ [Pos. 7 \(Seite 15\)](#)), Hinweis und Zuordnung beachten ⇒ Elektronischer Teilekatalog
- aus- und einbauen
 ⇒ Instandsetzung
 - 7 Gang-Doppelkupplungsgetriebe 0B5 (S tronic); Rep.-Gr. 30; Kupplung; Doppelkupplung ausbauen beziehungsweise ⇒ Instandsetzung - 7 Gang-Doppelkupplungsgetriebe 0B5 (S tronic); Rep.-Gr. 30; Kupplung; Doppelkupplung einbauen

3 - Schraube

- Anzugsdrehmoment und -reihenfolge
 ⇒ Instandsetzung
 - 7 Gang-Doppelkupplungsgetriebe 0B5 (S tronic); Rep.-Gr. 30; Kupplung; Montageübersicht - Schwungrad und Doppelkupplung

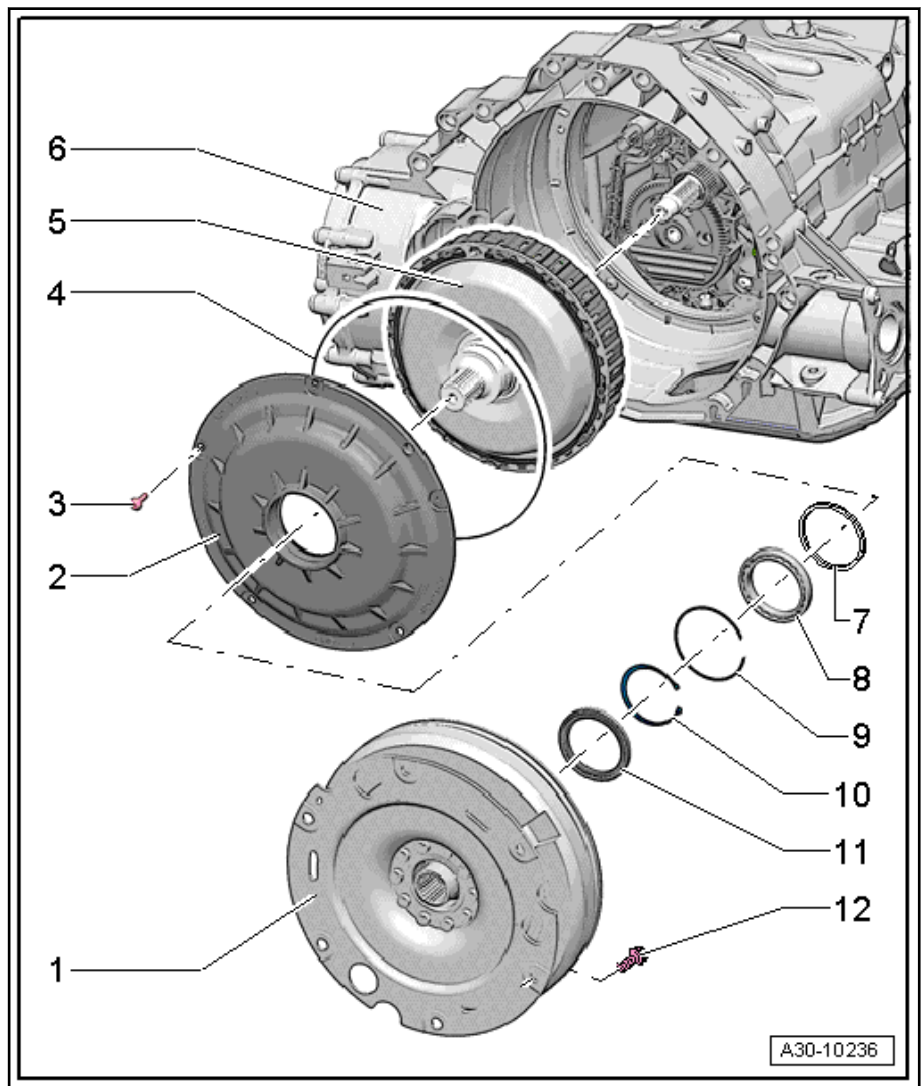

4 - O-Ring

- ersetzen

5 - Doppelkupplung

- baustandsabhängig unterschiedliche Ausführungen, Zuordnung beachten ⇒ Elektronischer Teilekatalog
 - aus- und einbauen ⇒ Instandsetzung - 7 Gang-Doppelkupplungsgetriebe 0B5 (S tronic); Rep.-Gr. 30; Kupplung; Doppelkupplung ausbauen beziehungsweise ⇒ Instandsetzung - 7 Gang-Doppelkupplungsgetriebe 0B5 (S tronic); Rep.-Gr. 30; Kupplung; Doppelkupplung einbauen
- Nach Tausch der Doppelkupplung muss über den Fahrzeugdiagnosetester die entsprechende „Geführte Funktion“ durchgeführt werden ⇒ [Seite 217](#) .

6 - Getriebegehäuse

7 - Anlaufscheibe

- baustandsabhängig verbaut, Zuordnung zum Kupplungsdeckel beachten ⇒ Elektronischer Teilekatalog

8 - Kugellager

- für Antriebswelle
- ersetzen ⇒ Instandsetzung - 7 Gang-Doppelkupplungsgetriebe 0B5 (S tronic); Rep.-Gr. 35; Antriebswelle

9 - Sicherungsring

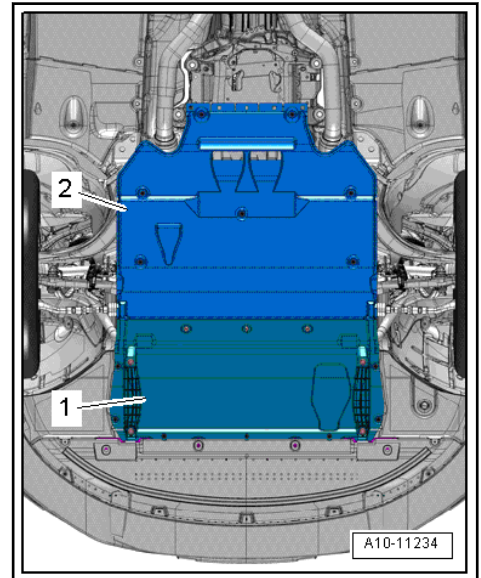

- Strebenkreuz für Aggregateträger ausbauen ⇒ Fahrwerk, Achsen, Lenkung; Rep.-Gr. 40; Aggregateträger; Strebenkreuz für Aggregateträger aus- und einbauen.

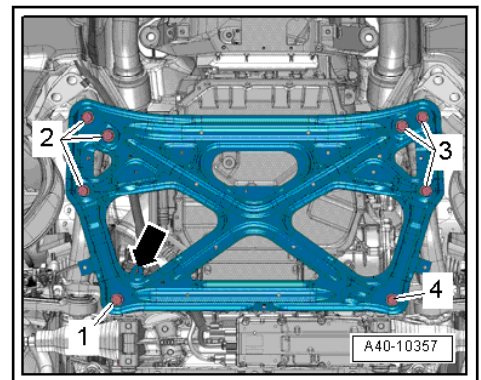

Vorsicht!

Beschädigungsgefahr von Fahrwerksteilen.

- ◆ *Wenn die Aggregatelagerung, das Lenkgetriebe oder das Strebenkreuz für Aggregateträger nicht ordnungsgemäß montiert ist, darf das Fahrzeug nicht auf die Räder gestellt werden.*

Fahrzeuge mit 6-Zyl. oder 8-Zyl. Benzinmotor:

- Vorschalldämpfer links und rechts ausbauen ⇒ Rep.-Gr. 26; Abgasrohre/Schalldämpfer; Montageübersicht - Schalldämpfer.

Fahrzeuge mit 6-Zyl. TDI-Motor:

- Abgasvorrohr ausbauen ⇒ Rep.-Gr. 26; Abgasrohre/Schalldämpfer; Montageübersicht - Schalldämpfer.

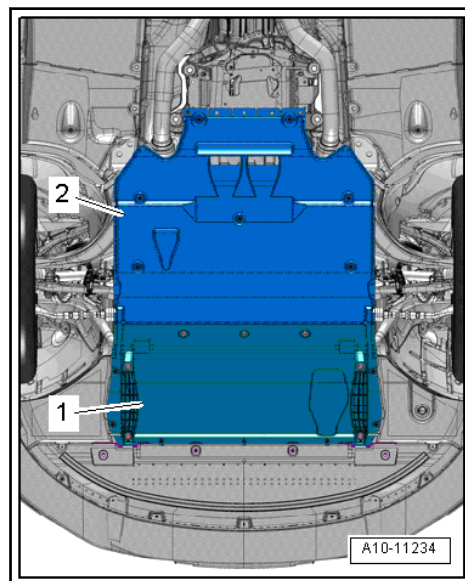

- Katalysatoren ausbauen ⇒ Rep.-Gr. 26; Abgasreinigung; Katalysator aus- und einbauen.

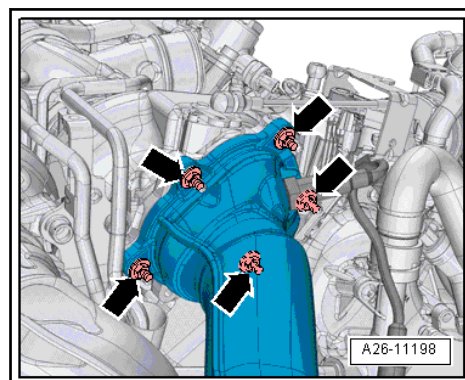

- Kühlmittelrohr rechts am Getriebe ausbauen ⇒ Rep.-Gr. 19; Kühlmittelrohre; Kühlmittelrohre aus- und einbauen.

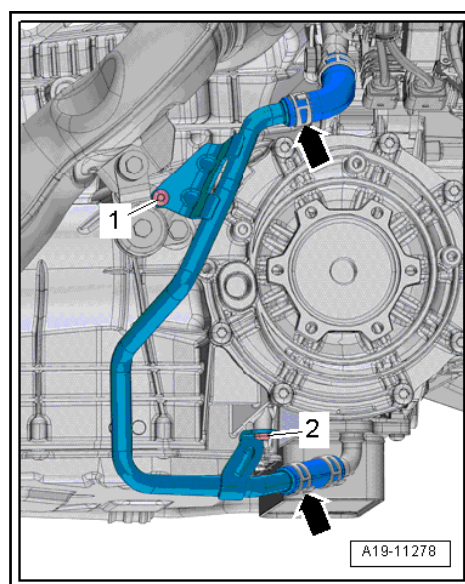

- Von oben zugängliche Schrauben -2 ... 5- der Verbindung Getriebe an Motor herausdrehen.