



Audi A6
(2011-2018)



Motor 1,8 und 2,0 Liter TFSI 140 / 183 / 185 kW

Inhaltsverzeichnis

00 - Technische Daten	1
1 Kennzeichnung	1
2 Sicherheitshinweise	2
3 Reparaturhinweise	3
10 - Motor aus- und einbauen	4
1 Motor aus- und einbauen	4
1.1 Motor ausbauen	4
1.2 Motor am Motor- und Getriebehalter befestigen	26
1.3 Motor einbauen	26
2 Aggregatelagerung	36
2.1 Montageübersicht - Aggregatelagerung	36
2.2 Motor in Einbaulage abfangen	40
2.3 Motorlager aus- und einbauen	41
2.4 Getriebelager aus- und einbauen	43
3 Motorabdeckung	48
13 - Kurbeltrieb	49
1 Zylinderblock Riemenscheibenseite	49
1.1 Montageübersicht - Zylinderblock Riemenscheibenseite	49
1.2 Keilrippenriemen aus- und einbauen	49
1.3 Spannvorrichtung für Keilrippenriemen aus- und einbauen	49
1.4 Schwingungsdämpfer aus- und einbauen	49
1.5 Halter für Nebenaggregate aus- und einbauen	49
2 Zylinderblock Getriebeseite	51
3 Kurbelwelle	52
4 Ausgleichswelle	53
5 Kolben und Pleuel	54
15 - Zylinderkopf, Ventiltrieb	55
1 Abdeckung für Steuerkette	55
2 Kettentrieb	56
3 Zylinderkopf	57
3.1 Montageübersicht - Zylinderkopf	57
3.2 Zylinderkopf aus- und einbauen	57
3.3 Kompressionsdruck prüfen	61
4 Ventiltrieb	62
4.1 Montageübersicht - Ventiltrieb	62
4.2 Nockenwelle aus- und einbauen	62
4.3 Kugel für Schiebestück einbauen	65
4.4 Stellelemente für Nockenverstellung aus- und einbauen	65
4.5 Ventil 1 für Nockenwellenverstellung N205 aus- und einbauen	65
4.6 Ventilschaftabdichtungen aus- und einbauen	65
5 Ein- und Auslassventile	66
17 - Schmierung	67
1 Ölwanne/Ölpumpe	67
1.1 Montageübersicht - Ölwanne/Ölpumpe	67
1.2 Motoröl	67
1.3 Ölwanneunterteil aus- und einbauen	67
1.4 Ölpumpe aus- und einbauen	68



1.5	Ölwannenoberteil aus- und einbauen	68
1.6	Ölstands- und Öltemperaturgeber G266 aus- und einbauen	68
2	Motorölkühler	69
3	Kurbelgehäuseentlüftung	70
4	Ölfilter/Öldruckschalter	71
19	- Kühlung	72
1	Kühlsystem/Kühlmittel	72
1.1	Anschlussplan - Kühlmittelschläuche	72
1.2	Kühlsystem auf Dichtigkeit prüfen	75
1.3	Kühlmittel ablassen und auffüllen	76
2	Kühlmittelpumpe/Kühlmittelregelung	84
2.1	Montageübersicht - Kühlmittelpumpe/Kühlmittelregler	84
2.2	Montageübersicht - Elektrische Kühlmittelpumpe	84
2.3	Montageübersicht - Kühlmitteltemperaturgeber	85
2.4	Montageübersicht - Kühlmittelventil für Getriebe	86
2.5	Elektrische Kühlmittelpumpe aus- und einbauen	87
2.6	Kühlmittelpumpe aus- und einbauen	90
2.7	Zahnriemen für Kühlmittelpumpe aus- und einbauen	91
2.8	Stellelement für Motortemperaturregelung N493 aus- und einbauen	91
2.9	Kühlmitteltemperaturgeber G62 aus- und einbauen	92
2.10	Kühlmitteltemperaturgeber am Kühlerausgang G83 aus- und einbauen	92
2.11	Kühlmittelventile aus- und einbauen	93
3	Kühlmittelrohre	96
3.1	Montageübersicht - Kühlmittelrohre	96
3.2	Kühlmittelrohre aus- und einbauen	98
4	Kühler/Kühlerlüfter	109
4.1	Montageübersicht - Kühler/Kühlerlüfter	109
4.2	Montageübersicht - Lüfterzarge und Kühlerlüfter	111
4.3	Kühler aus- und einbauen	112
4.4	Lüfterzarge aus- und einbauen	116
4.5	Kühlerlüfter V7 aus- und einbauen	120
21	- Aufladung	123
1	Abgasturbolader	123
1.1	Montageübersicht - Abgasturbolader	123
1.2	Abgasturbolader aus- und einbauen	123
2	Ladeluftsystem	125
2.1	Montageübersicht - Ladeluftsystem	125
2.2	Montageübersicht - Ladeluft-Schlauchverbindungen	127
2.3	Ladeluftkühler aus- und einbauen	127
2.4	Ladedruckgeber G31 aus- und einbauen	129
2.5	Ladeluftsystem auf Dichtigkeit prüfen	129
24	- Kraftstoffaufbereitung, Einspritzung	131
1	Einspritzanlage	131
1.1	Einbauorteübersicht - Einspritzanlage	131
2	Luftfilter	142
2.1	Montageübersicht - Luftfiltergehäuse	142
2.2	Luftfiltergehäuse aus- und einbauen	142
3	Saugrohr	145
3.1	Montageübersicht - Saugrohr	145
3.2	Saugrohr aus- und einbauen	145
3.3	Drosselklappensteuereinheit J338 aus- und einbauen	149

3.4	Drosselklappensteuereinheit reinigen	149
3.5	Saugrohrrumschaltung prüfen	149
4	Einspritzventile	150
4.1	Montageübersicht - Kraftstoffverteiler mit Einspritzventilen	150
4.2	Kraftstoffverteiler aus- und einbauen	150
4.3	Einspritzventile aus- und einbauen	151
4.4	Einspritzventile reinigen	151
5	Geber und Sensoren	152
6	Hochdruckpumpe	153
7	Lambdasonde	154
8	Motorsteuergerät	155
8.1	Motorsteuergerät J623 aus- und einbauen	155
26 - Abgasanlage	159	
1	Abgasrohre/Schalldämpfer	159
1.1	Montageübersicht - Schalldämpfer	159
1.2	Abgasrohre/Schalldämpfer trennen	162
1.3	Vorschalldämpfer aus- und einbauen	164
1.4	Abgasanlage spannungsfrei einrichten	165
1.5	Abgasanlage auf Dichtigkeit prüfen	166
2	Abgasreinigung	167
2.1	Montageübersicht - Abgasreinigung	167
2.2	Katalysator aus- und einbauen	167
2.3	Abgasklappensteuereinheit J883 aus- und einbauen	169
28 - Zündanlage	170	
1	Zündanlage	170

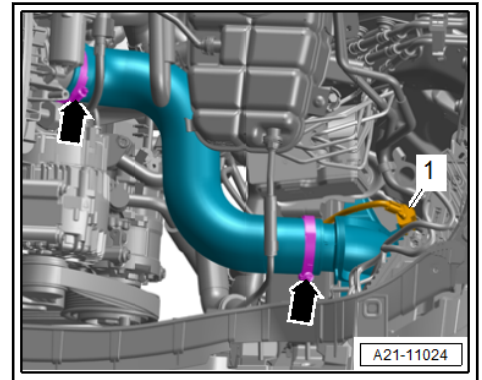

- Elektrische Steckverbindung für Ladedruckgeber -G31-
-Pos. 1- trennen und elektrische Leitung frei legen.
- Kühlmittelschläuche abbauen, dazu Halteklammern -1, 3-
anheben.

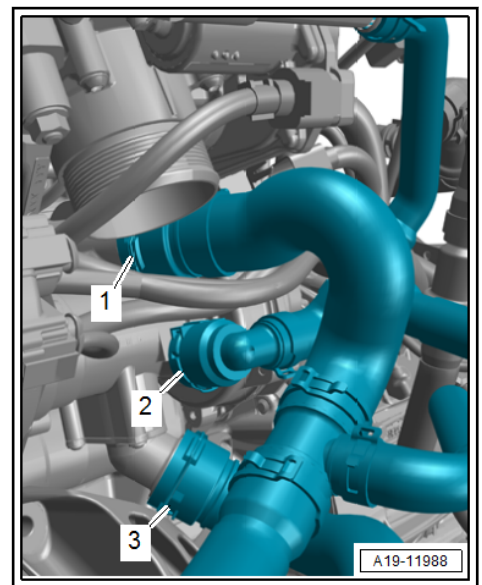

 Hinweis

-Pos. 2- nicht beachten.

- Schaumstoffkeil -1- zur Seite drücken.

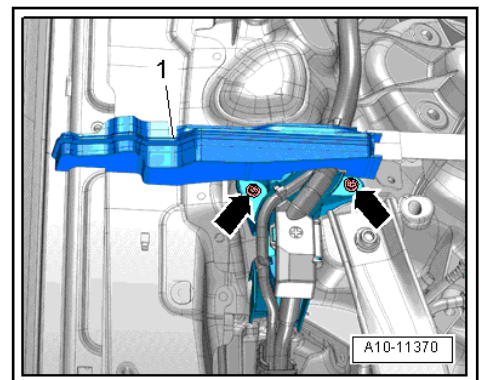

- Schrauben -Pfeile- herausdrehen.



1 - Steuergerät für Kühlerlüfter

- Steuergerät für Kühlerlüfter -J293- mit Steuergerät 2 für Kühlerlüfter -J671-
- aus- und einbauen ⇒ [Seite 121](#)

2 - Schraube

- 3,5 Nm

3 - Schraube

- 5 Nm

4 - Lüfterzarge

- aus- und einbauen ⇒ [Seite 116](#)

5 - Kühlerlüfter -V7-

- aus- und einbauen ⇒ [Seite 120](#)

6 - Kühlerlüfter 2 -V177-

- aus- und einbauen ⇒ [Seite 120](#)

7 - Schraube

- 5 Nm

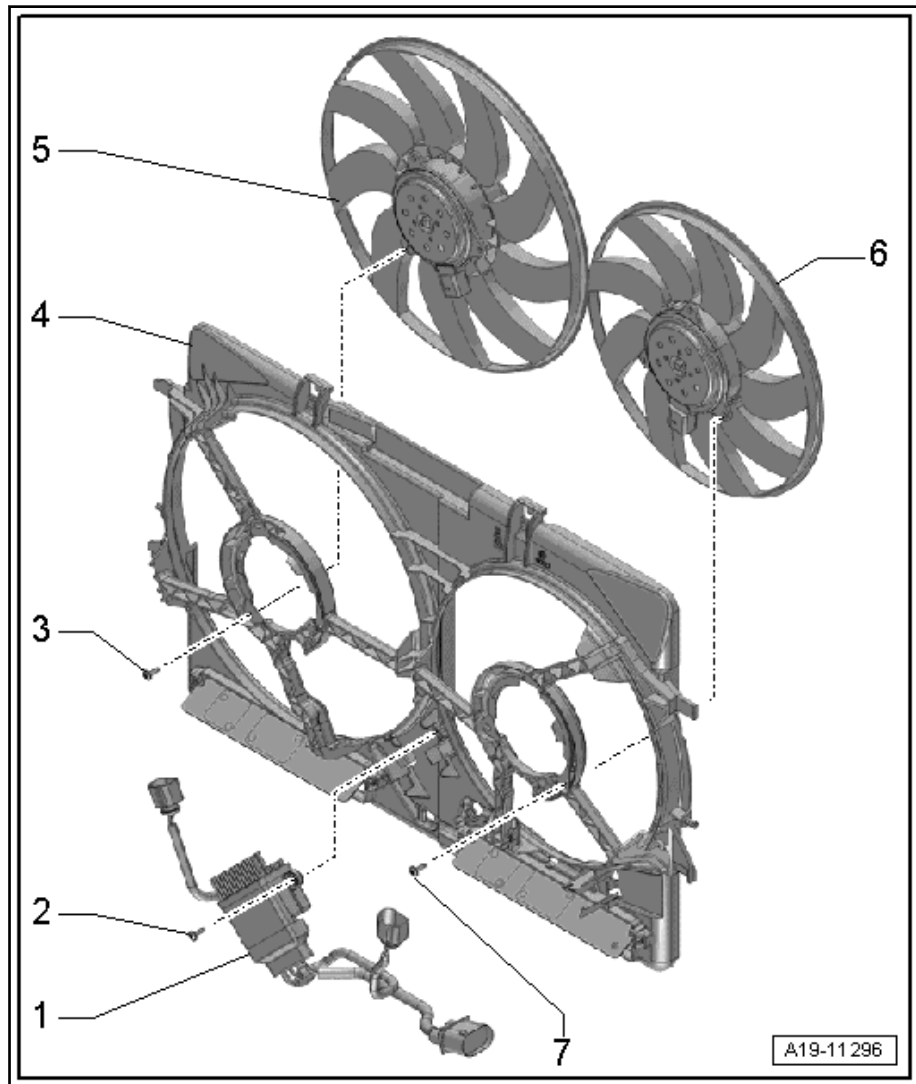

4.3 Kühler aus- und einbauen



Hinweis

Kühler und Lüfterzarge können nur gemeinsam aus- und eingebaut werden.

Ausbauen

- Kühlmittel ablassen ⇒ [Seite 76](#) .
- Stoßfängerabdeckung vorn ausbauen ⇒ Karosserie-Montearbeiten Außen; Rep.-Gr. 63; Stoßfänger vorn; Stoßfängerabdeckung aus- und einbauen.
- Ladeluftkühler ausbauen ⇒ [Seite 127](#) .
- Scheinwerfer rechts ausbauen ⇒ Elektrische Anlage; Rep.-Gr. 94; Scheinwerfer; Scheinwerfer aus- und einbauen.

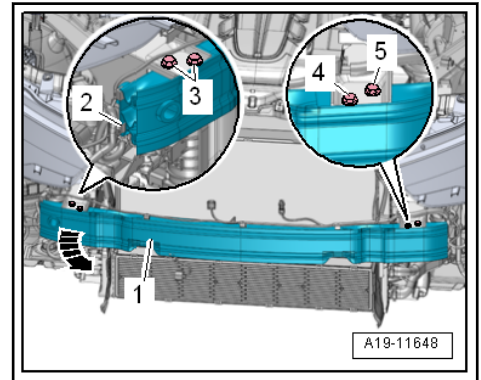

- Schrauben -3, 4- herausdrehen, Schraube -5- nur lösen.
- Aufprallträger -1- nach vorn schwenken -Pfeil-.
- Links und rechts Haltebolzen für Kühler entriegeln und nach oben abziehen -Pfeile-.

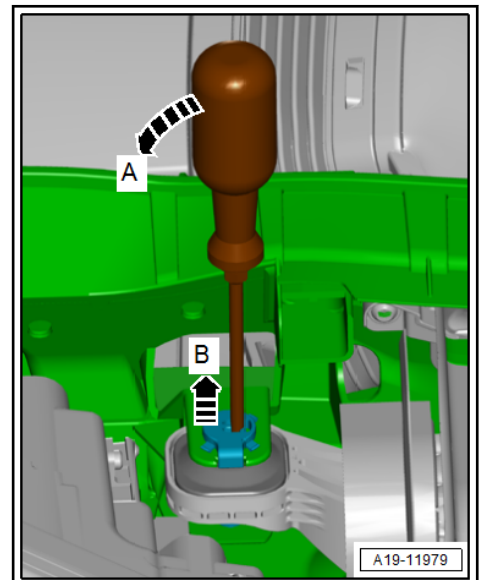

- Links und rechts Schraube -1- herausdrehen und Kühlerkonsole mit Kühler vom Schlossträger abziehen -Pfeil-.

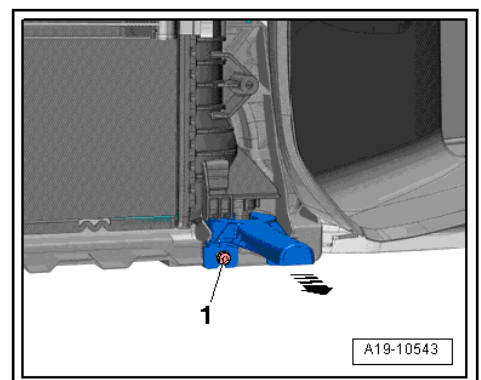

- Kühler abnehmen.
- Links und rechts Verriegelungslaschen für Lüfterzarge gleichzeitig drücken -Pfeil- und Lüfterzarge nach oben vom Kühler abnehmen.



1 - Magnetventil rechts für elektrohydraulische Motorlagerung -N145-

- ❑ Einbauort ⇒ [Seite 133](#)

2 - Lambdasonde -G39- und Heizung für Lambdasonde -Z19-

- ❑ Montageübersicht ⇒ Instandsetzung 4-Zyl. 1,8l; 2,0l 4V TFSI; Rep.-Gr. 24; Lambdasonde; Montageübersicht - Lambdasonde

3 - Lambdasonde nach Katalysator -G130- und Heizung für Lambdasonde 1 nach Katalysator -Z29-

- ❑ Montageübersicht ⇒ Instandsetzung 4-Zyl. 1,8l; 2,0l 4V TFSI; Rep.-Gr. 24; Lambdasonde; Montageübersicht - Lambdasonde

4 - Pumpe für Kühlmittelumlauf -V50-

- ❑ Einbauort ⇒ [Seite 134](#)
- ❑ Montageübersicht ⇒ [Seite 84](#)

5 - Sensor für Gangerkennung -G604-

- ❑ für Fahrzeuge mit Schaltgetriebe
- ❑ Einbauort ⇒ [Seite 134](#)

6 - Gaspedalstellungsgeber -G79-/Gaspedalstellungsgeber 2 -G185-

- ❑ Einbauort ⇒ [Seite 133](#)
- ❑ Montageübersicht ⇒ Kraftstoffversorgung; Rep.-Gr. 20; Gasbetätigung; Montageübersicht - Gaspedalmodul

7 - Bremslichtschalter -F-

- ❑ Einbauort ⇒ [Seite 133](#)
- ❑ aus- und einbauen ⇒ Bremsanlage; Rep.-Gr. 45; Sensoren; Bremslichtsensor aus- und einbauen

8 - Kupplungspositionsgeber -G476-

- ❑ mit Kupplungspedalschalter -F36-/Kupplungspedalschalter für Motorstart -F194-
- ❑ für Fahrzeuge mit Schaltgetriebe
- ❑ Einbauort ⇒ [Seite 133](#)

9 - Motorsteuergerät -J623-

- ❑ aus- und einbauen ⇒ [Seite 155](#)

10 - Drucksensor für Bremskraftverstärkung -G294-

11 - Magnetventil links für elektrohydraulische Motorlagerung -N144-

- ❑ Einbauort ⇒ [Seite 133](#)

12 - Ladedruckgeber -G31-

- ❑ Montageübersicht ⇒ [Seite 125](#)

