



**Audi A6**  
(2011-2018)



**Schaltpläne und Elektrik**

Schalter für Lenksäulenverstellung, Bordnetzsteuergerät, Steuergerät für elektrisch verstellbare Lenksäule

- E167 Schalter für Lenksäulenverstellung
- J519 Bordnetzsteuergerät
- J866 Steuergerät für elektrisch verstellbare Lenksäule
- ST2 Sicherungsträger 2
- SC7 Sicherung 7 auf Sicherungshalter C
- T4ai Steckverbindung, 4-fach
- T6n Steckverbindung, 6-fach, hinter der Lenksäulenverkleidung
- T16c Steckverbindung, 16-fach
- T17g Steckverbindung, 17-fach, Nähe A-Säule
- T18d Steckverbindung, 18-fach

45 Massepunkt hinter Schalttafel Mitte

81 Masseverbindung 1 im Schalttafelleitungsstrang

\* siehe gültigen Stromlaufplan für Sicherungsbelegung

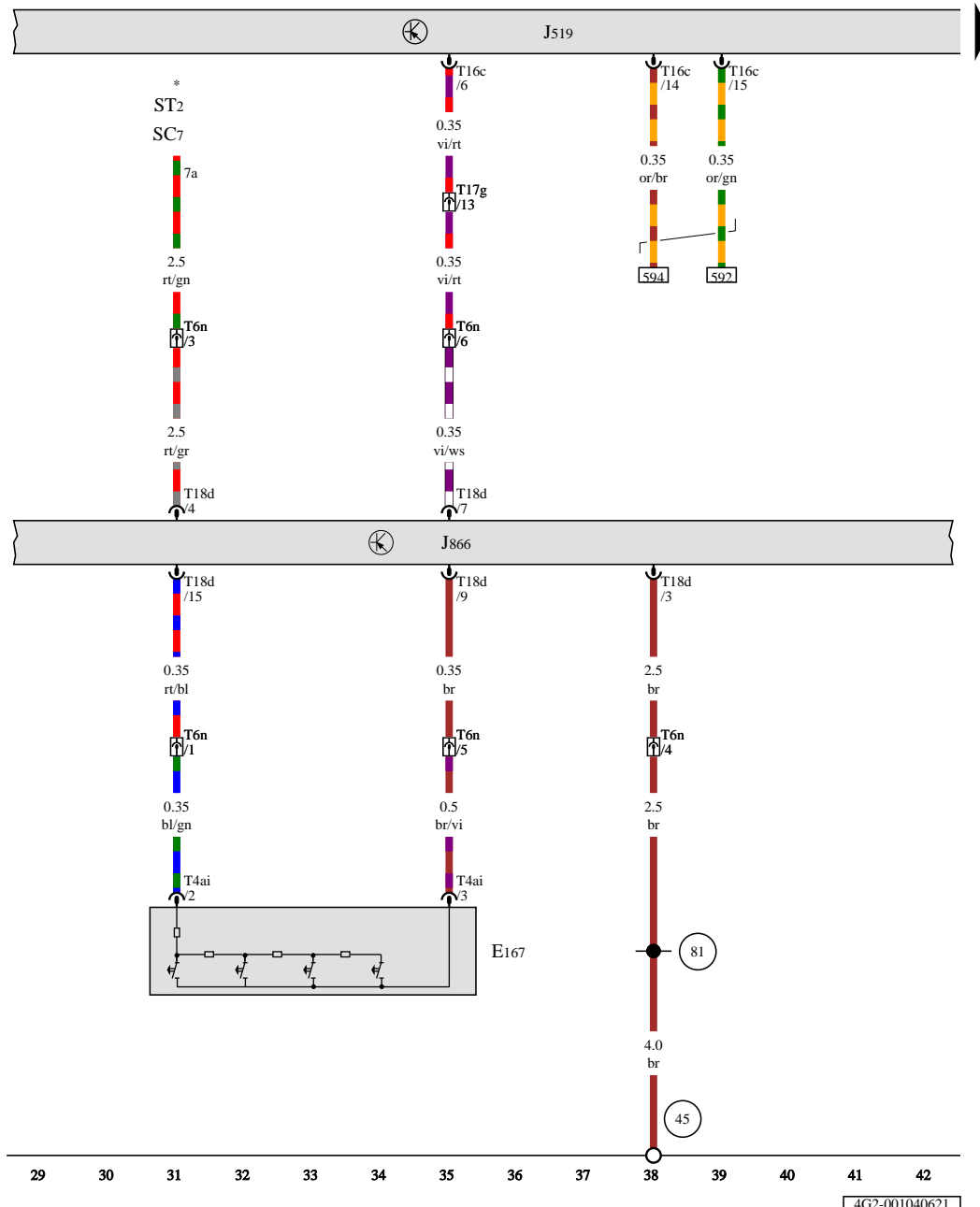

- ws = weiss
- sw = schwarz
- ro = rot
- rt = rot
- br = braun
- gn = grün
- bl = blau
- gr = grau
- li = lila
- vi = lila
- ge = gelb
- or = orange
- rs = rosa

Steuergerät für digitales Soundpaket, Hochtonlautsprecher hinten links, Tieftonlautsprecher hinten rechts

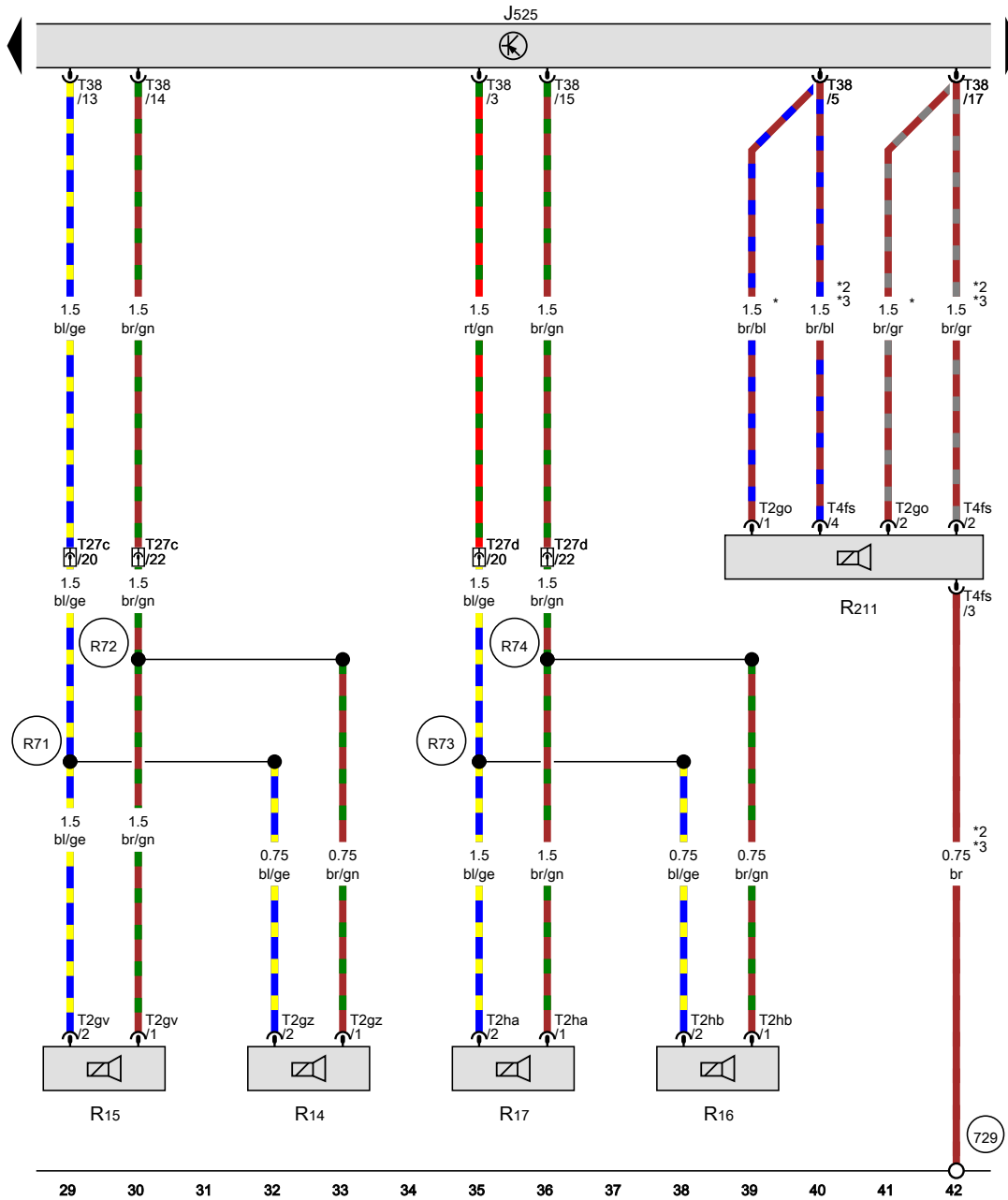

- J525 Steuergerät für digitales Soundpaket
- R14 Hochtonlautsprecher hinten links
- R15 Tieftonlautsprecher hinten links
- R16 Hochtonlautsprecher hinten rechts
- R17 Tieftonlautsprecher hinten rechts
- R211 Subwoofer
- T2go Steckverbindung, 2-fach
- T2gv Steckverbindung, 2-fach
- T2gz Steckverbindung, 2-fach
- T2ha Steckverbindung, 2-fach
- T2hb Steckverbindung, 2-fach
- T4fs Steckverbindung, 4-fach
- T27c Steckverbindung, 27-fach, an der B-Säule links, schwarz
- T27d Steckverbindung, 27-fach, an der B-Säule rechts, schwarz
- T38 Steckverbindung, 38-fach

- (729) Massepunkt am Radhaus hinten links
- (R71) Verbindung (Plus, Lautsprecher) im Leitungsstrang Türverkabelung hinten links
- (R72) Verbindung (Minus, Lautsprecher) im Leitungsstrang Türverkabelung hinten links
- (R73) Verbindung (Plus, Lautsprecher) im Leitungsstrang Türverkabelung hinten rechts
- (R74) Verbindung (Minus, Lautsprecher) im Leitungsstrang Türverkabelung hinten rechts

- \* Avant
- \*2 Limousine
- \*3 nur für Fahrzeuge mit BOSE Soundsystem

- ws = weiss
- sw = schwarz
- ro = rot
- rt = rot
- br = braun
- gn = grün
- bl = blau
- gr = grau
- li = lila
- vi = lila
- ge = gelb
- or = orange
- rs = rosa

[4X1-127040417]

Zurück zur Übersicht ⇒ [Seite 1](#) .

### 1.4.2 Einbauort Sicherungshalter B -SB-, ab Modelljahr 2015

#### Einbauort

An der Schalttafel links.

#### Sicherungsfarben

- ◆ 40 A - orange
- ◆ 30 A -hellgrün
- ◆ 25 A - glasklar
- ◆ 20 A - gelb
- ◆ 15 A -hellblau
- ◆ 10 A - rot
- ◆ 7,5 A - braun
- ◆ 5 A -hellbraun

#### ST1 - Sicherungsträger 1 -ST1-, schwarz

- Sicherungsbelegung ⇒ [Seite 25](#)

#### ST2 - Sicherungsträger 2 -ST2-, braun

- Sicherungsbelegung ⇒ [Seite 29](#)

#### ST3 - Sicherungsträger 3 -ST3-, rot

- Sicherungsbelegung ⇒ [Seite 31](#)

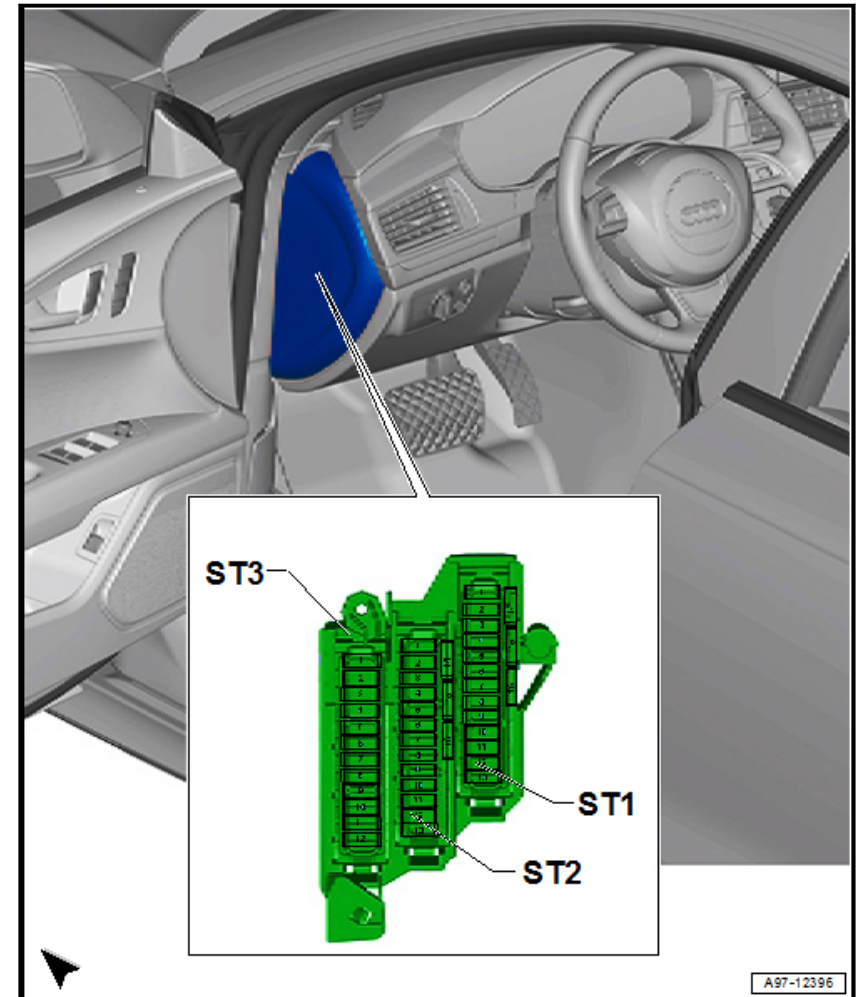

**Einbauort**

Im Motorraum vorn links an der Leistungs- und Steuerelektronik für Elektroantrieb -JX1-.

- 1 - Sicherung 1 (30) -S204-, 175 A
- 2 - Sicherung 2 (30) -S205-, 110 A
- 3 - Plusleitung von Leitungsverteiler für Kl. 30 -TV2-
- 4 - Plusleitung zum Steuergerät für Lenkhilfe -J500-
- 5 - Plusleitung zum Leistungs- und Steuerelektronik für Elektroantrieb -JX1-

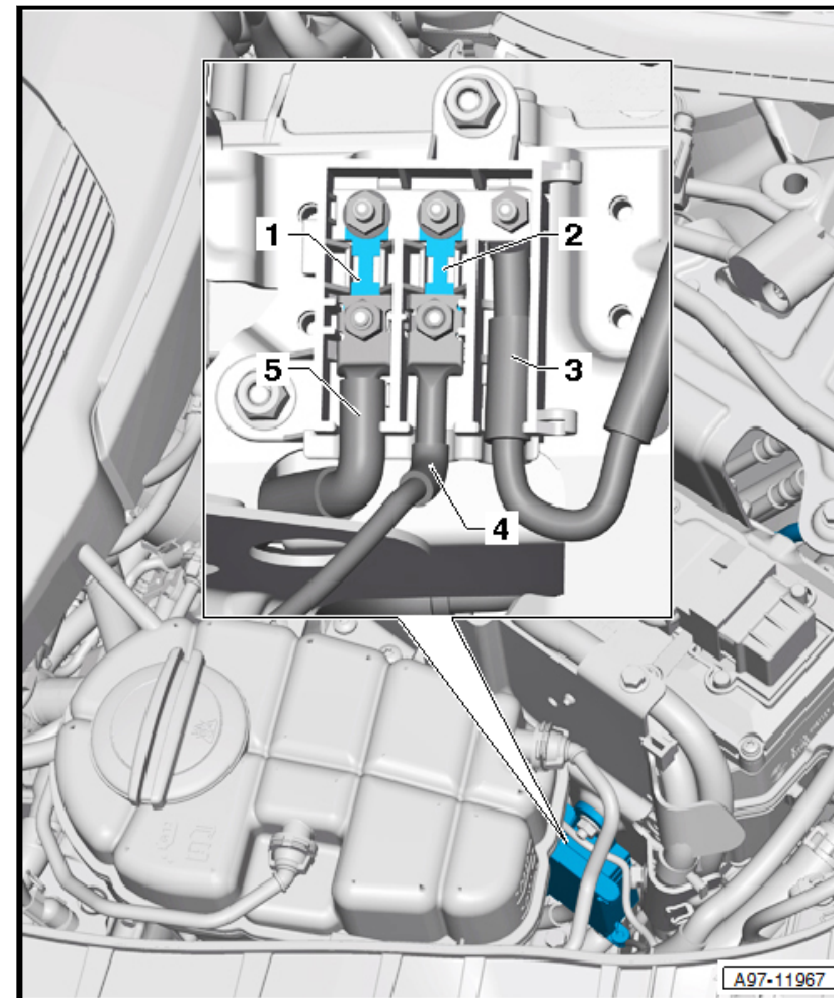

Zurück zur Übersicht ⇒ [Seite 1](#) .

**1.24 Einbauort Fremdstartsteckdose -U6-**

**Einbauort**

Im Motorraum hinten rechts.

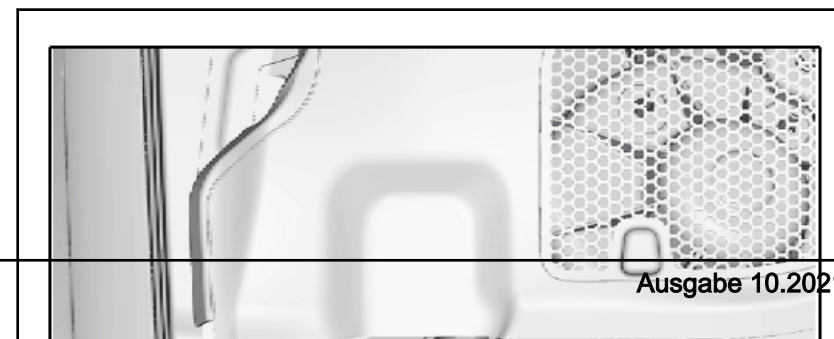

- 1 - Motorsteuergerät -J623-
- A - Steckverbindung, 105fach -T105-, schwarz
- B - Steckverbindung, 91fach -T91-, schwarz

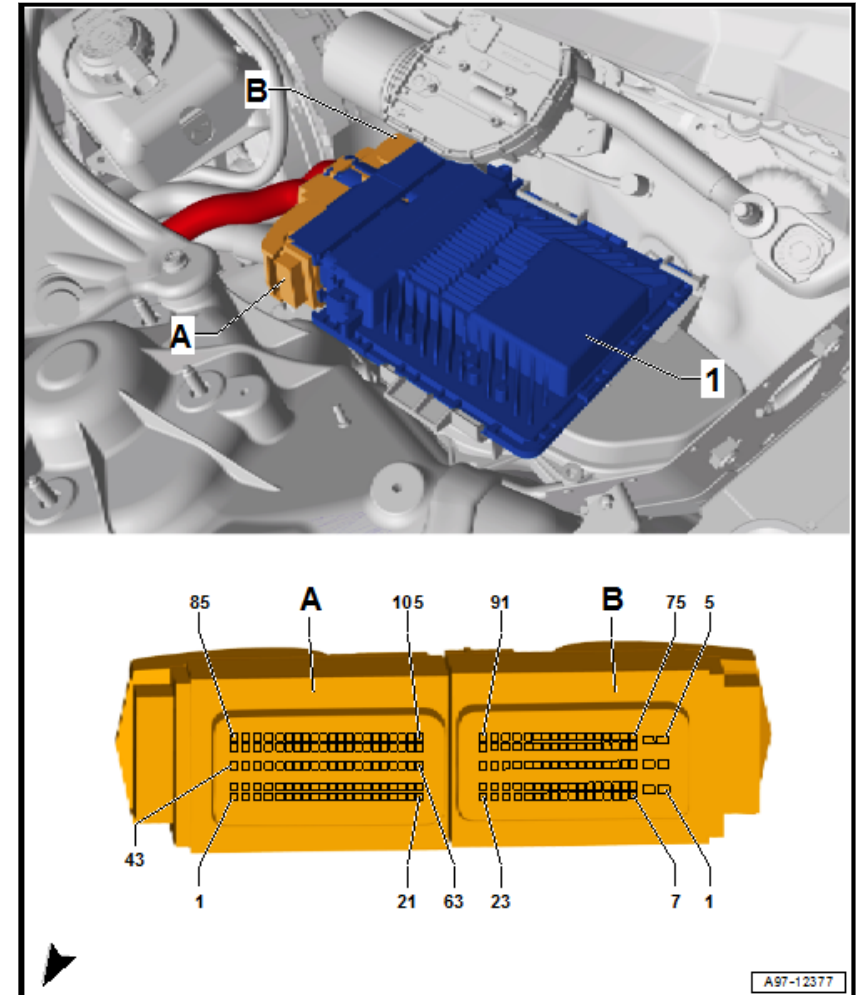

Zurück zur Übersicht ⇒ [Seite 1](#) .

Motorsteuergerät -J623-, 315-polig

Im Wasserkasten links, Linkslenker.

Im Wasserkasten rechts, Rechtslenker.



- 1 - Motor für aktive Lenkung -V477-
- 2 - Stellelement für Sicherheitssperre der aktiven Lenkung -F437-
- A - Steckverbindung, 6fach -T6m-, schwarz
- B - Steckverbindung, 4fach -T4ag-, schwarz
- C - Steckverbindung, 2fach -T2bk-, schwarz

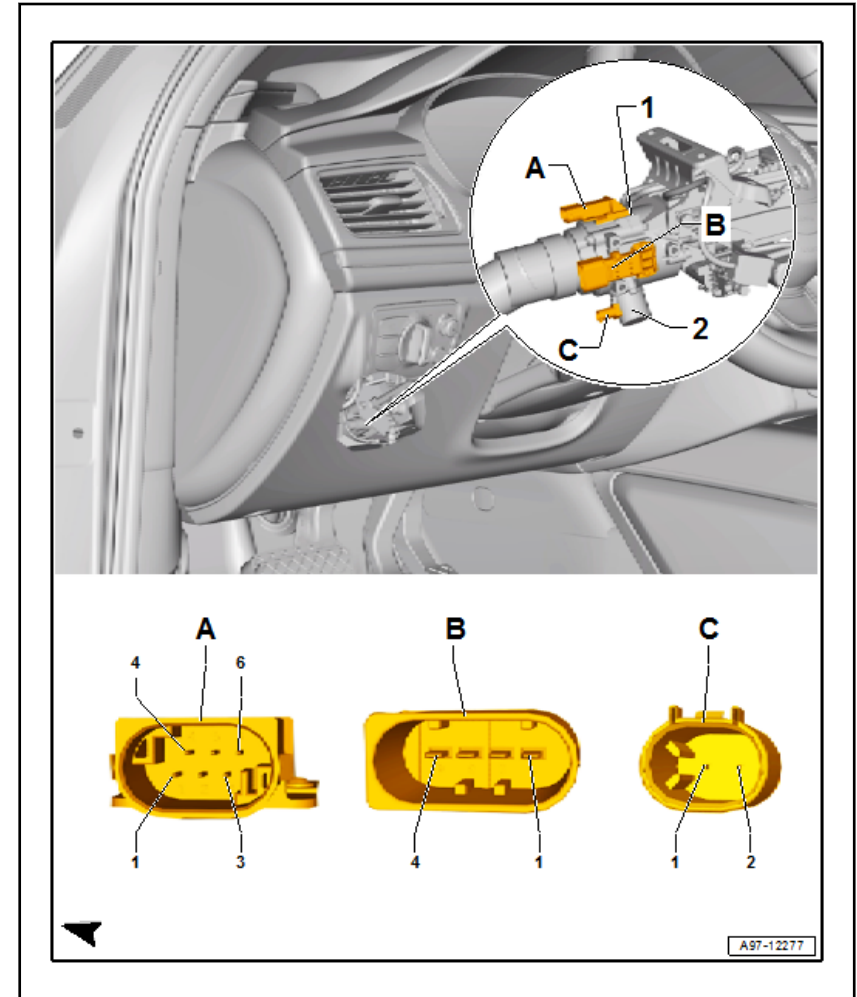

**Steckerbelegung Motor für aktive Lenkung -V477-/Stellelement für Sicherheitssperre der aktiven Lenkung -F437-**

-T6m-(A)	Bezeichnung	-T6m-(A)	Bezeichnung
1	Steuergerät für aktive Lenkung -J792-	4	Steuergerät für aktive Lenkung -J792-
2	Steuergerät für aktive Lenkung -J792-	5	Steuergerät für aktive Lenkung -J792-
3	Steuergerät für aktive Lenkung -J792-	6	Steuergerät für aktive Lenkung -J792-

**Einbauort**

In das automatische Getriebe vorn integriert.

**1 - Drehstromantrieb -VX54-**

- mit Geber für Temperatur des Fahrmotors -G712-, Geber 1 für Rotorposition des Fahrmotors -G713-, Fahrmotor für Elektroantrieb -V141-

**2 - Hochvoltleitung 1 für Fahrmotor -P4-**

**3 - Hochvoltleitung 2 für Fahrmotor -P5-**

**4 - Hochvoltleitung 3 für Fahrmotor -P6-**

**A - Steckverbindung, 8fach -T8bi-, schwarz**

- zur Leistungs- und Steuerelektronik für Elektroantrieb -JX1-

**B - Steckverbindung, 2fach -T2pm-, schwarz**

- zur Leistungs- und Steuerelektronik für Elektroantrieb -JX1-

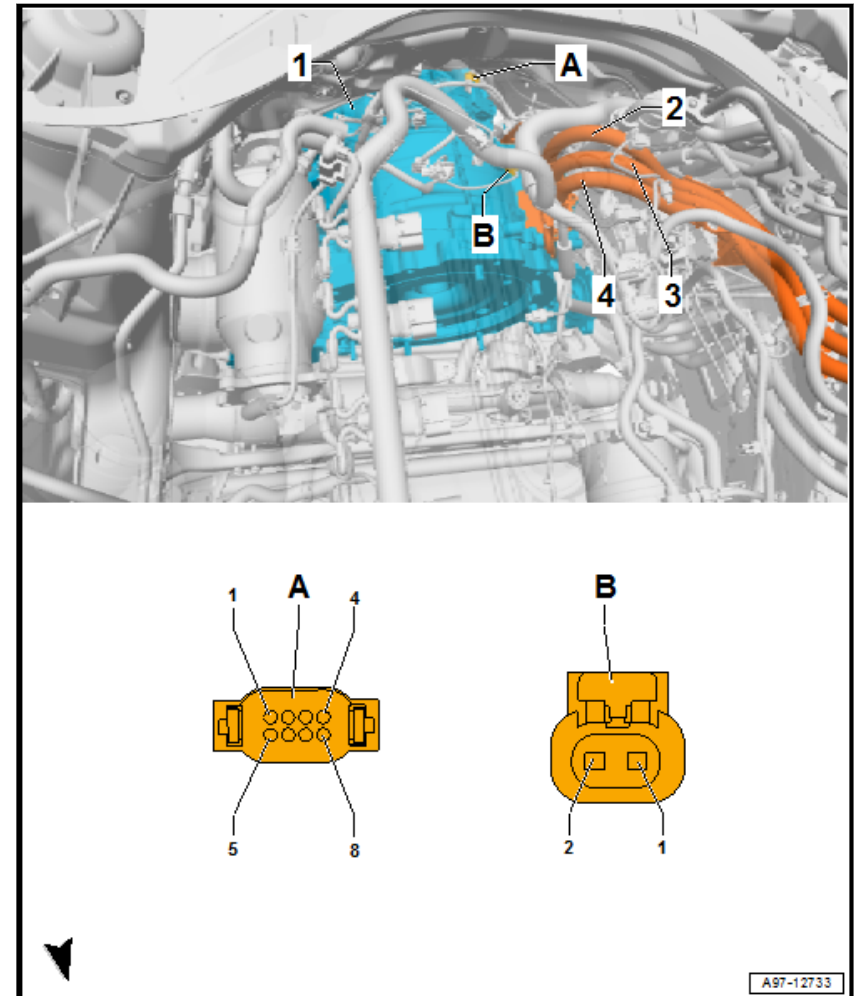

Zurück zur Übersicht ⇒ [Seite 5](#) .



Zurück zur Übersicht ⇒ [Seite 72](#) .

## 1.46 Einbauort Fahrmotor für Elektroantrieb -V141- , Fahrzeuge mit Hochvoltsystem

### Einbauort

Am Getriebegehäuse -A-.

#### A - Fahrmotor für Elektroantrieb -V141-

interne Bauteile: Drehstromantrieb -VX54- , Geber für Temperatur des Fahrmotors -G712-

A1 - Steckverbindung, 10fach -T10ao- , schwarz

A2 - Steckverbindung, 1fach -T1i- , Hochvoltleitung 1 für Fahrmotor -P4-

A3 - Steckverbindung, 1fach -T1k- , Hochvoltleitung 2 für Fahrmotor -P5-

A4 - Steckverbindung, 1fach -T1l- , Hochvoltleitung 3 für Fahrmotor -P6-

A5 - Steckverbindung, 2fach -T2ms- , schwarz

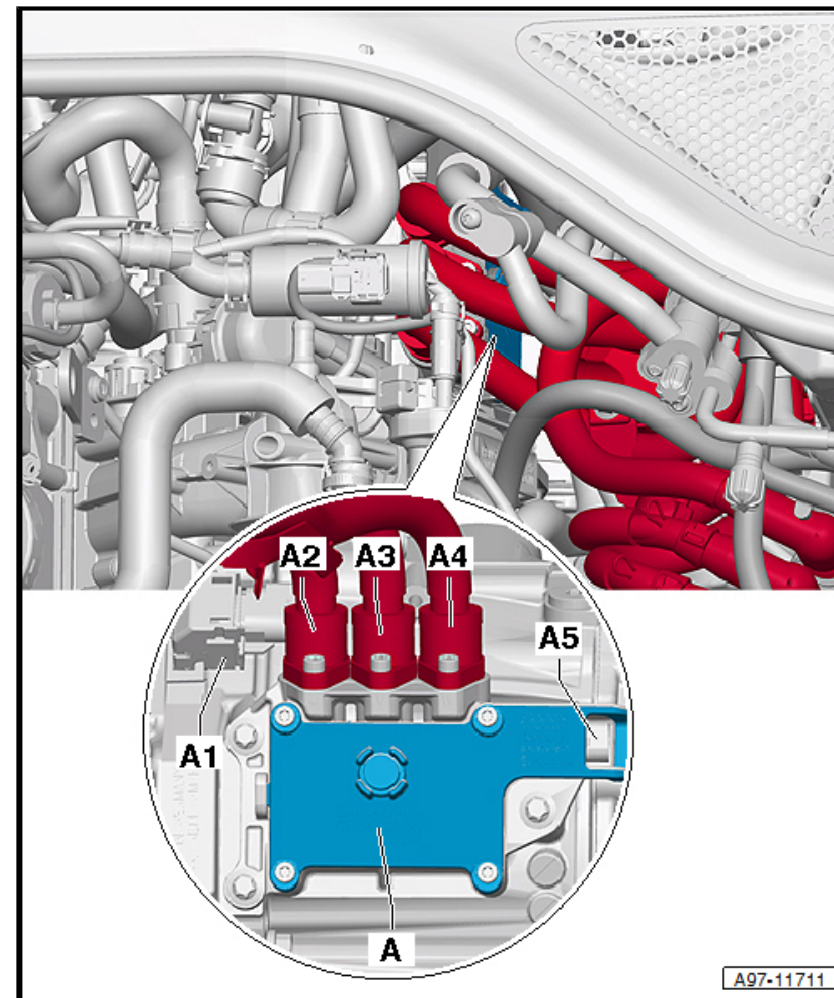

Steckverbindungen ab Modelljahr 2015

A - Steckverbindung, 16fach -T16v- , braun

B - Steckverbindung, 12fach -T12s- , schwarz

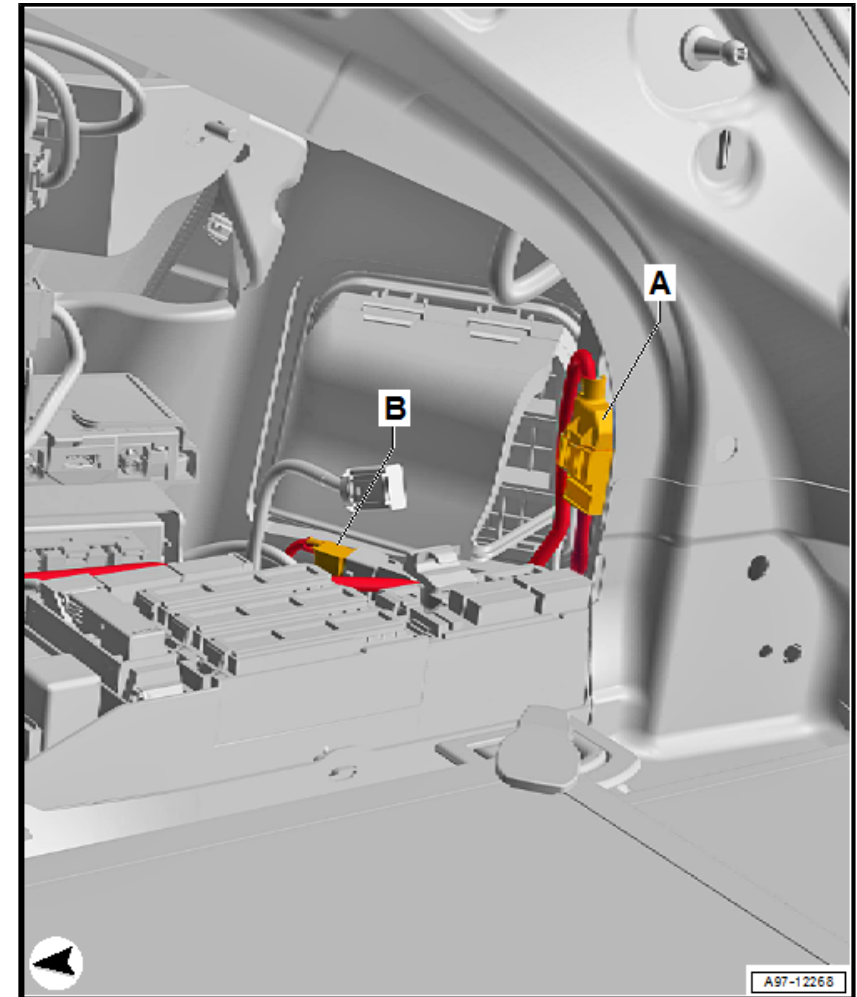

Zurück zur Übersicht ⇒ [Seite 1](#) .

## 1.10 Koppelstelle Tür hinten links

Einbauort

In der Säule-B links.