



Audi A4 B8
(2007-2015)



Achsantrieb hinten 0BF / 0BE Sportdifferenzial

Inhaltsverzeichnis

00	Technische Daten	1
1	Kennzeichnung der Achsantriebe hinten OBF und OBE	1
2	Kennbuchstaben, Aggregatezuordnungen, Übersetzungen, Füllmengen	3
2.1	Audi A4 2008 ▶ - Kennbuchstaben, Aggregatezuordnungen, Übersetzungen, Füllmengen	3
2.2	Audi A5 Coupé 2008 ▶ - Kennbuchstaben, Aggregatezuordnungen, Übersetzungen, Füllmengen	5
2.3	Audi A5 Sportback 2010 ▶ - Kennbuchstaben, Aggregatezuordnungen, Übersetzungen, Füllmengen	7
2.4	Audi A5 Cabriolet 2009 ▶ - Kennbuchstaben, Aggregatezuordnungen, Übersetzungen, Füllmengen	8
2.5	Audi A6 2011 ▶ - Kennbuchstaben, Aggregatezuordnungen, Übersetzungen, Füllmengen	9
2.6	Audi A7 2011 ▶ - Kennbuchstaben, Aggregatezuordnungen, Übersetzungen, Füllmengen	9
2.7	Audi A8 2010 ▶ - Kennbuchstaben, Aggregatezuordnungen, Übersetzungen, Füllmengen	10
3	Übersicht Kraftübertragung	12
4	Allgemeine Reparaturhinweise	13
4.1	Sicherheitshinweise und Prüfmaßnahmen	13
4.2	Wagenhebermodus bei Fahrzeugen mit Luftfederung	15
4.3	Spezialwerkzeug	15
4.4	Bauteile	15
39	Achsantrieb, Ausgleichgetriebe hinten	18
1	Montageübersicht - Getriebeseitig verschraubte Kardanwelle - Audi A4 und A5	18
1.1	Getriebeseitig verschraubte Kardanwelle aus- und einbauen	20
1.2	Getriebeseitig verschraubte Kardanwelle am Getriebe ab- und anbauen	26
2	Kardanwelle vom Achsantrieb hinten ab- und anbauen	29
3	Montageübersicht - Getriebeseitig gesteckte Kardanwelle	32
3.1	Getriebeseitig gesteckte Kardanwelle aus- und einbauen	34
4	Elektrisch/Elektronische Bauteile und Einbauorte	41
4.1	Steuergerät für Allradantrieb J492 aus- und einbauen	43
4.2	Zusatzarbeiten, nach Ersetzen des Steuergeräts für Allradantrieb J492	44
5	Montageübersicht - Achsantrieb hinten	45
6	Achsantrieb hinten zerlegen und zusammenbauen	48
6.1	Hydraulische Steuereinheit aus- und einbauen	48
6.2	Hydraulische Steuereinheit zerlegen und zusammenbauen	51
6.3	Pumpe für Allradantrieb V415 aus- und einbauen	54
6.4	Öldruck- und Öltemperaturgeber G437 oder Öldruck- und Öltemperaturgeber 2 G640 aus- und einbauen	55
6.5	Kupplungsventil für Allradantrieb N445 oder Kupplungsventil 2 für Allradantrieb N446 aus- und einbauen	58
7	Drehmomentverlagerung prüfen	61
8	Achsantrieb hinten aus- und einbauen	62
8.1	Montageübersicht - Achsantrieb hinten (Audi A4, A5 Coupé/Sportback/Cabriolet, A6, A7)	62
8.2	Achsantrieb hinten aus- und einbauen (Audi A4, A5 Coupé/Sportback/Cabriolet, A6, A7)	63
8.3	Montageübersicht - Achsantrieb hinten RS 5	69
8.4	Achsantrieb hinten aus- und einbauen RS 5	69
8.5	Montageübersicht - Achsantrieb hinten Audi A8	73
8.6	Achsantrieb hinten aus- und einbauen A8	73



8.7	Zusatzarbeiten nach Ersetzen des Achsantriebs hinten	76
9	Achsöl und ATF im Achsantrieb hinten	78
9.1	Übersicht - Ablass- und Kontrollschrauben für ATF und Achsöl (Achsantrieb hinten 0BF und 0BE)	78
9.2	Achsölstand im Achsantrieb hinten 0BF und 0BE prüfen	79
9.3	Achsöl am Achsantrieb hinten 0BF und 0BE ablassen	80
9.4	Achsöl am Achsantrieb hinten 0BF nachfüllen	82
9.5	Achsöl am Achsantrieb hinten 0BE nachfüllen	84
9.6	ATF-Stand im Achsantrieb hinten 0BF und 0BE prüfen	86
9.7	ATF am Achsantrieb hinten 0BF und 0BE ablassen	87
9.8	ATF am Achsantrieb hinten 0BF und 0BE auffüllen	88
10	Wellendichtringe für Flanschwellen ersetzen (Achsantrieb hinten ausgebaut)	91
10.1	Schutzring auf der Flanschswelle ersetzen	93
11	Wellendichtring für Flansch/Kardanwelle ersetzen	95
11.1	Achsantrieb hinten 0BF - Wellendichtring für Flansch/Kardanwelle ersetzen	95
11.2	Achsantrieb hinten 0BE – Wellendichtring für Flansch/Kardanwelle ersetzen	101
11.3	Schutzring auf dem Flansch/Kardanwelle ersetzen	108



Vorsicht!

Beschädigungsgefahr der Abkoppellemente.

- ◆ *Abkoppellement nicht mehr als 10° knicken.*
- ◆ *Abkoppellement nicht auf Zug belasten.*
- ◆ *Drahtgeflecht am Abkoppellement nicht beschädigen.*

- Klemmhülsen -1- und -2- lösen und nach hinten schieben.
- Vorschalldämpfer bzw. Abgasvorrohr links und rechts zum Unterboden festbinden.
- Falls vorhanden, Schrauben -Pfeile- herausdrehen und Wärmeschutzblech -1- für Kardanwelle abnehmen.

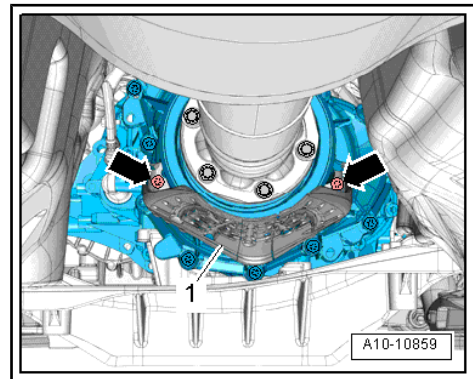
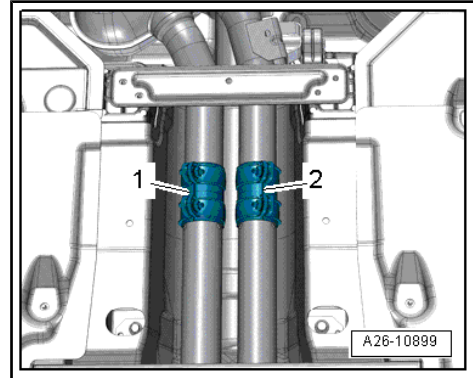

- Schlauchschelle -1- für Rollbalg der Kardanwelle aufschneiden und abnehmen.



Hinweis

-Pos. 2- nicht beachten.

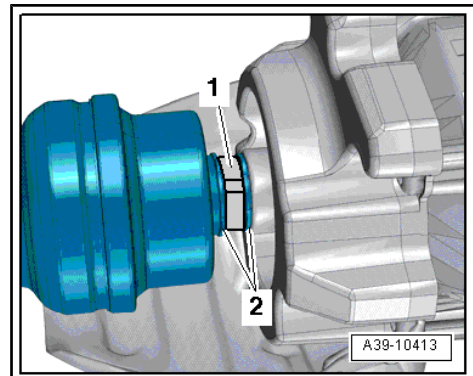

Audi A6 und A7

- Querstrebe -2- ausbauen ⇒ Karosserie- Montagearbeiten Aussen; Rep.-Gr. 66 .

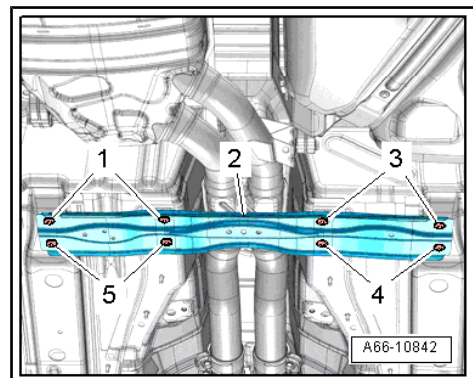

5 Montageübersicht - Achsantrieb hinten



Vorsicht!

Am Achsantrieb hinten dürfen nur bestimmte Teile zerlegt werden!

- ◆ *Die beiden Überlagerungseinheiten
 ⇒ Pos. 11 (Seite 46) und ⇒ Pos. 25 (Seite 47) dürfen
 zurzeit nicht vom Achsantrieb abmontiert werden.*
- ◆ *Eine Reparatur der innen liegenden Bauteile ist daher
 zurzeit nicht möglich.*

1 - Schraube

- 50 Nm +180° weiterdrehen
- immer ersetzen

2 - Flanschswelle rechts

- aus- und einbauen
 ⇒ Seite 91
- nicht vertauschen mit Flanschswelle links; sind unterschiedlich

3 - Schutzring

- ersetzen ⇒ Seite 93

4 - ATF-Entlüfter

- für Überlagerungseinheit links
- auf Entlüftungsrohr aufclipsen

5 - Dichtung

- mit Sieb

6 - Hydraulische Steuereinheit

- mit Pumpe für Allradantrieb -V415- und Rohrleitungen zu den Überlagerungseinheiten
- aus- und einbauen
 ⇒ Seite 48
- zerlegen und zusammenbauen ⇒ Seite 51

7 - Schraube

- 20 Nm
- 2 Stück
- M8; 50 mm lang
- Anzugsreihenfolge beachten ⇒ Seite 50

8 - Schraube

- 20 Nm
- M8; 50 mm lang
- mit unverlierbarem Dichtring unter dem Schraubenkopf
- Gewinde mit Dichtungspaste -D 176 501 A1- bestreichen

