



Audi A4 B8
(2007-2015)



Achsantrieb hinten OBD

Inhaltsverzeichnis

00 - Technische Daten	1
1 Kennzeichnung des Achsantriebes hinten	1
2 Kennbuchstaben, Aggregatezuordnungen, Übersetzungen, Füllmengen	3
2.1 Audi A4 2008 ▶ - Kennbuchstaben, Aggregatezuordnungen, Übersetzungen, Füllmengen	3
2.2 Audi A5 Coupé 2008 ▶ - Kennbuchstaben, Aggregatezuordnungen, Übersetzungen, Füllmengen	3
2.3 Audi A5 Cabriolet 2009 ▶ - Kennbuchstaben, Aggregatezuordnungen, Übersetzungen, Füllmengen	3
2.4 Audi Q5 2008 ▶ - Kennbuchstaben, Aggregatezuordnungen, Übersetzungen, Füllmengen	4
3 Übersicht Kraftübertragung	5
4 Allgemeine Reparaturhinweise	6
4.1 Wagenhebermodus bei Fahrzeugen mit Luftfederung	6
4.2 Spezialwerkzeug	6
4.3 Bauteile	6
39 - Achsantrieb, Ausgleichgetriebe hinten	8
1 Montageübersicht - Getriebeseitig verschraubte Kardanwelle	8
1.1 Getriebeseitig verschraubte Kardanwelle aus- und einbauen	10
1.2 Kardanwelle am Getriebe ab- und anbauen	16
1.3 Kardanwelle am Achsantrieb hinten ab- und anbauen	18
2 Montageübersicht - Getriebeseitig gesteckte Kardanwelle	21
2.1 Getriebeseitig gesteckte Kardanwelle aus- und einbauen	23
2.2 Rollbalg für getriebeseitig gesteckte Kardanwelle ersetzen	29
3 Achsöl im Achsantrieb hinten prüfen	33
4 Achsantrieb hinten aus- und einbauen	34
4.1 Montageübersicht - Achsantrieb hinten	34
4.2 Achsantrieb hinten aus- und einbauen	35
5 Wellendichtringe für Flanschwellen ersetzen (Achsantrieb hinten ausgebaut)	43
5.1 Wellendichtring für Flanschwelle rechts ersetzen	44
5.2 Wellendichtring für Flanschwelle links ersetzen	45
5.3 Schutzring auf der Flanschwelle ersetzen	47
6 Wellendichtring für Flansch/Kardanwelle ersetzen (Achsantrieb hinten ausgebaut)	49
6.1 Flansch/Kardanwelle und Wellendichtring ersetzen (Achsantrieb hinten ausgebaut)	54
6.2 Schutzring auf dem Flansch/Kardanwelle ersetzen	58



Audi Q5

- Querträger vorn -2- und Querträger hinten -3- ausbauen.
- Wärmeschutzblech -1- vom Aufbau abbauen.

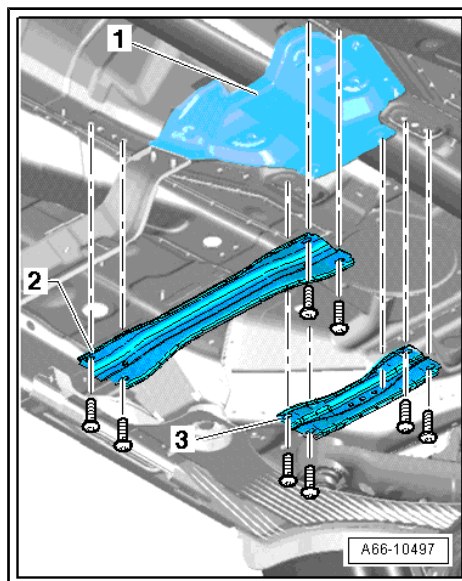

Fortsetzung für alle Fahrzeuge

- Wo vorhanden, Wärmeschutzblech -A- vom Getriebe abbauen -Pfeile-.

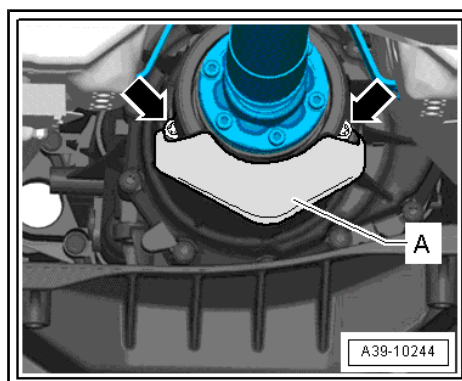

- Prüfen Sie, ob an der Kardanwelle und am Flansch/Kardanwelle am Achsantrieb hinten eine Markierung (Farbpunkt) -Pfeil A- und -Pfeil B- vorhanden ist.
- Ist eine dieser Markierungen nicht mehr sichtbar (zum Beispiel -Pfeil A- an der Kardanwelle), dann kennzeichnen Sie diesen fehlenden Farbpunkt farblich.
- Die Markierung an der Kardanwelle -Pfeil A- und am Achsantrieb hinten -Pfeil B- stehen auf einer Linie.

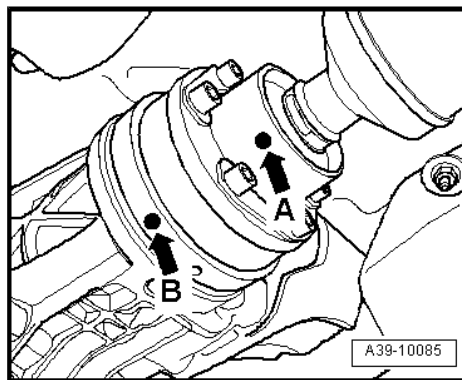

- Hängen Sie die Montagevorrichtung -3139- ein und ziehen Sie die Kunststoffmuttern fest.



Hinweis

Montagevorrichtung grundsätzlich nicht auf Wuchtbleche aufsetzen.

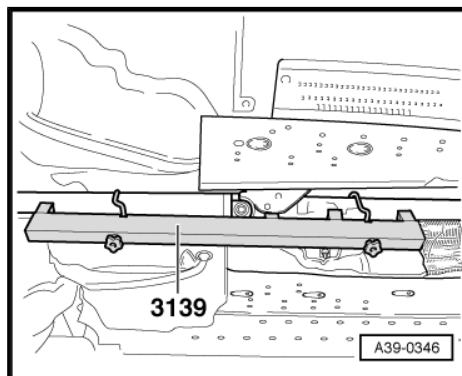

1 - Schraube

- 22 Nm

2 - Tilger

- baustandsabhängig; Zuordnung ⇒ Elektronischer Teilekatalog

3 - Achsantrieb hinten

- aus- und einbauen ⇒ [Seite 35](#)

4 - Querträger

5 - Tilger

- fahrzeugabhängig; Zuordnung ⇒ Elektronischer Teilekatalog

6 - Schraube

- Anzugsdrehmoment ⇒ [Pos. 4 \(Seite 34\)](#)

7 - Tilger

- baustandsabhängig; Zuordnung ⇒ Elektronischer Teilekatalog

8 - Unterlegscheibe

9 - Schraube

- Anzugsdrehmoment ⇒ [Pos. 4 \(Seite 34\)](#)

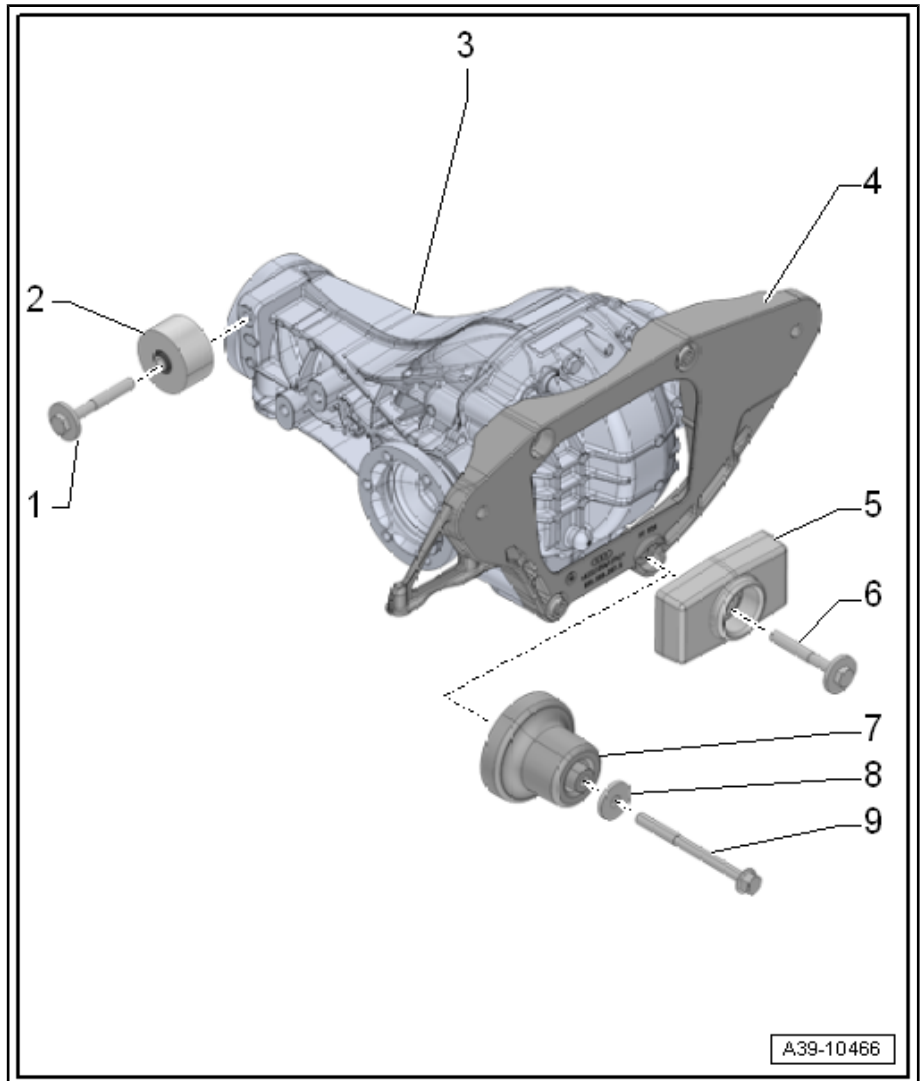

Achsantrieb hinten am Montagebock befestigen

- Befestigen Sie den Achsantrieb hinten mit den Schrauben (M10 × 40) -Pfeile- am Motor- und Getriebehälter -VW 540- .

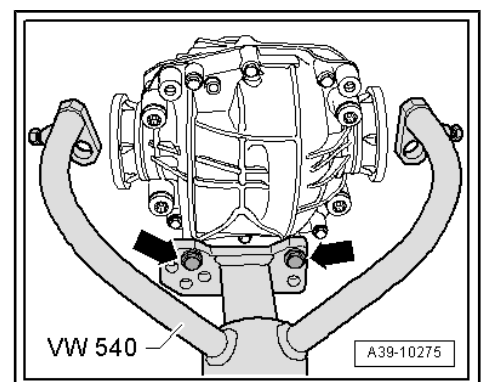

4.2 Achsantrieb hinten aus- und einbauen

Benötigte Spezialwerkzeuge, Prüf- und Messgeräte sowie Hilfsmittel