



Audi A4 B8
(2007-2015)



7 Gang-Doppelkupplungsgetriebe 0B5 S tronic

Inhaltsverzeichnis

00 - Technische Daten	1
1 Kennzeichnung	1
1.1 Kennzeichnung Getriebe	1
2 Sicherheitshinweise	2
2.1 Sicherheitsmaßnahmen bei Arbeiten am Fahrzeug	2
2.2 Sicherheitsmaßnahmen bei Arbeiten an Fahrzeugen mit Start-Stopp-System	3
2.3 Sicherheitsmaßnahmen bei Probefahrt mit Prüf- und Messgeräten	3
2.4 Hinweise zum An- und Abschleppen	3
3 Reparaturhinweise	4
3.1 Sauberkeitsregeln	4
3.2 Allgemeine Hinweise	4
3.3 Allgemeine Reparaturhinweise	5
3.4 Kontaktkorrosion	7
3.5 Sicherheitsfunktionen des Getriebesteuergeräts	7
4 Technische Daten	9
4.1 Zuordnung Getriebe - Motor	9
4.2 Füllmengen	12
30 - Kupplung	15
1 Kupplung	15
1.1 Montageübersicht - Schwungrad und Doppelkupplung	15
1.2 Schwungrad aus- und einbauen	17
1.3 Doppelkupplung ausbauen	17
1.4 Doppelkupplung einbauen	17
34 - Betätigung, Gehäuse	18
1 Mechatronik	18
1.1 Montageübersicht - Mechatronik	18
1.2 Ölwanne aus- und einbauen	22
1.3 ATF-Filter aus- und einbauen	24
1.4 Mechatronik aus- und einbauen	24
2 Schaltbetätigung	27
2.1 Montageübersicht - Schaltbetätigung	27
2.2 Montageübersicht - Griff für Wählhebel	29
2.3 Montageübersicht - Wählhebelseilzug	30
2.4 Schaltbetätigung prüfen	31
2.5 Notentriegelung aus Stellung P	35
2.6 Schaltbetätigung aus- und einbauen	36
2.7 Schaltbetätigung zerlegen und zusammenbauen	43
2.8 Griff für Wählhebel aus- und einbauen	48
2.9 Anzeigeeinheit für Wählhebelstellung Y26 aus- und einbauen	62
2.10 Wählhebelseilzug aus- und einbauen	63
2.11 Wählhebelseilzug prüfen und einstellen	71
2.12 Wählhebelseilzug in Grundeinstellung bringen	73
2.13 Dichtring für Schaltwelle ersetzen	77
3 Getriebe aus- und einbauen	81
3.1 Getriebe ausbauen	81
3.2 Getriebe einbauen	176
3.3 Anzugsdrehmomente für Getriebe	188
4 Aggregatelagerung	193
4.1 Montageübersicht - Aggregatelagerung	193
4.2 Tunnelquerträger aus- und einbauen	194



4.3	Getriebestütze mit Getriebelager aus- und einbauen	197
4.4	Getriebelager aus- und einbauen	197
5	Transport des Getriebes	199
6	Befestigung am Motor- und Getriebehälter	200
7	ATF	201
7.1	Montageübersicht - Ablass-, Einfüll- und Kontrollschrauben	201
7.2	ATF-Stand prüfen	201
7.3	ATF ablassen und auffüllen	204
8	ATF-Kreislauf	209
8.1	Montageübersicht - ATF-Kreislauf	209
8.2	ATF-Leitungen reinigen	219
8.3	ATF-Leitungen aus- und einbauen	223
8.4	ATF-Filter aus- und einbauen	242
8.5	ATF-Filtergehäuse, Anschlussstück für ATF-Leitungen aus- und einbauen	252
35 - Räder, Wellen		256
1	Antriebswelle	256
1.1	Kugellager für Antriebswelle ersetzen	256
1.2	Dichtring für Antriebswelle ersetzen	256
39 - Achsantrieb, Ausgleichgetriebe vorn		257
1	Achsantrieb	257
1.1	Montageübersicht - Achsantrieb	257
2	Getriebeöl	260
2.1	Montageübersicht - Ablass- und Kontrollschrauben für Getriebeöl	260
2.2	Getriebeölstand prüfen	261
2.3	Getriebeöl ablassen und auffüllen	267
2.4	Getriebeöltemperaturgeber 2 G754 aus- und einbauen	276
3	Dichtringe	277
3.1	Dichtring links ersetzen	277
3.2	Dichtring rechts ersetzen	277
4	Ausgleichsgetriebe	278
4.1	Flanschelle links aus- und einbauen	278
4.2	Flanschelle rechts aus- und einbauen	278
5	Mittendifferenzial	282
5.1	Montageübersicht - Mittendifferenzial	282
5.2	Mittendifferenzial aus- und einbauen	286
5.3	Flanschelle hinten, Wellendichtring und Kugellager für Flanschelle hinten aus- und einbauen	303
5.4	Getriebeausgangswelle mit Steckverzahnung, Wellendichtring und Kugellager aus- und einbauen	303
5.5	Dichtring für Getriebeausgangswelle ersetzen	303
5.6	Schwingungstilger auf die Getriebeausgangswelle mit Steckverzahnung aufpressen	303
6	Getriebesteuerung	304
6.1	Einbauorteübersicht - Getriebesteuerung	304
6.2	Geführte Funktionen am Getriebe	310

1 - Schwungrad

- baustandsabhängig unterschiedliche Ausführungen, Zuordnung beachten ⇒ Elektronischer Teilekatalog
- aus- und einbauen ⇒ Instandsetzung - Doppelkupplungsgetriebe; Rep.-Gr. 30; Kupplung; Schwungrad aus- und einbauen

2 - Kupplungsdeckel

- baustandsabhängig unterschiedliche Ausführungen, mit oder ohne Anlaufscheibe (⇒ [Pos. 7 \(Seite 16\)](#)), Hinweis und Zuordnung beachten ⇒ Elektronischer Teilekatalog
- aus- und einbauen ⇒ Instandsetzung - Doppelkupplungsgetriebe; Rep.-Gr. 30; Kupplung; Doppelkupplung ausbauen und ⇒ Instandsetzung - Doppelkupplungsgetriebe; Rep.-Gr. 30; Kupplung; Doppelkupplung einbauen

3 - Schraube

- Anzugsdrehmoment und -reihenfolge ⇒ Instandsetzung - Doppelkupplungsgetriebe; Rep.-Gr. 30; Kupplung; Montageübersicht - Schwungrad und Doppelkupplung

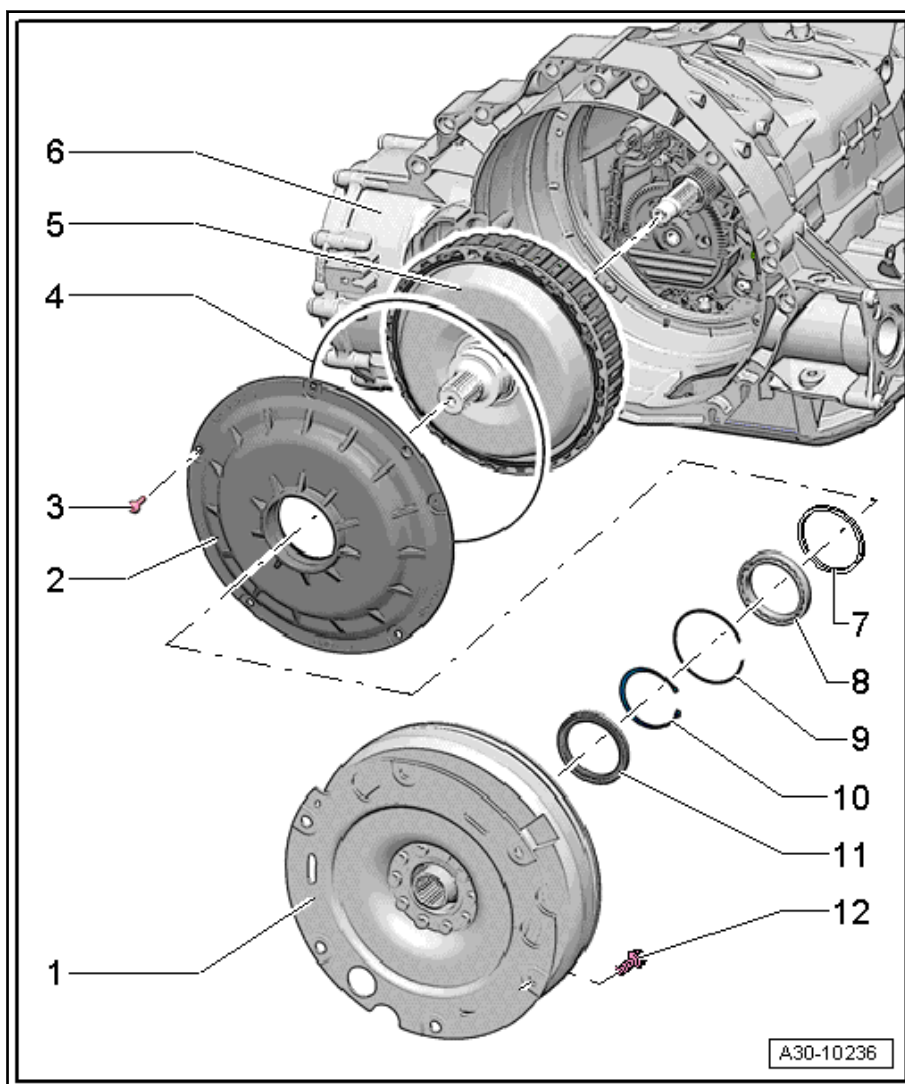

4 - O-Ring

- ersetzen

5 - Doppelkupplung

- baustandsabhängig unterschiedliche Ausführungen, Zuordnung beachten ⇒ Elektronischer Teilekatalog
 - ausbauen ⇒ Instandsetzung - Doppelkupplungsgetriebe; Rep.-Gr. 30; Kupplung; Doppelkupplung ausbauen
 - einbauen ⇒ Instandsetzung - Doppelkupplungsgetriebe; Rep.-Gr. 30; Kupplung; Doppelkupplung einbauen
- Nach Tausch der Doppelkupplung muss über den Fahrzeugdiagnosetester die entsprechende „Geführte Funktion“ durchgeführt werden ⇒ [Seite 310](#) .

6 - Getriebegehäuse

7 - Anlaufscheibe

- baustandsabhängig verbaut, Zuordnung zum Kupplungsdeckel beachten ⇒ Elektronischer Teilekatalog

8 - Kugellager

- für Antriebswelle
- aus- und einbauen ⇒ Instandsetzung - Doppelkupplungsgetriebe; Rep.-Gr. 35; Antriebswelle

2.7.2 Steuergerät für Wählhebelsensorik - J587- aus- und einbauen

Ausbauen

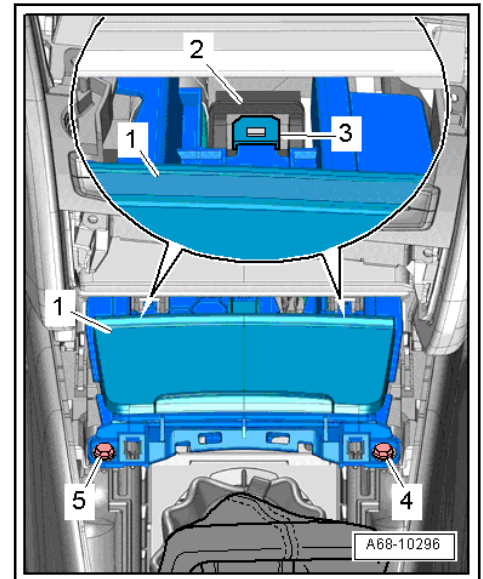

- Griff für Wählhebel ausbauen ⇒ [Seite 48](#) .
- Bedieneinheit für Multimedia -E380- ausbauen ⇒ Kommunikation; Rep.-Gr. 91; Infotainment-System; Bedieneinheit für Multimediasytem -E380- aus- und einbauen.
- Ascher vorn ausbauen ⇒ Karosserie-Montagearbeiten Innen; Rep.-Gr. 68; Mittelkonsole; Ascher vorn aus- und einbauen.
- Elektrische Steckverbindung -1- trennen.

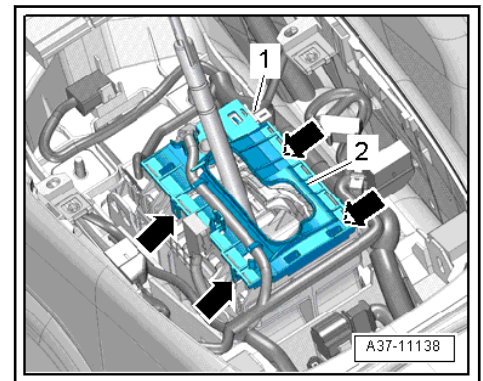

- 4 Haltenasen entriegeln -Pfeile- und Steuergerät für Wählhebelsensorik -J587- nach oben abnehmen.

Einbauen

Der Einbau erfolgt in umgekehrter Reihenfolge, beachten Sie dabei Folgendes:

- Steuergerät für Wählhebelsensorik -J587- mit den 4 Haltenasen -Pfeile- verrasten lassen.
- Elektrische Leitung für Anzeigeeinheit für Wählhebelstellung -Y26- fixieren -Pfeile-.
- Ascher vorn einbauen ⇒ Karosserie-Montagearbeiten Innen; Rep.-Gr. 68; Mittelkonsole; Ascher vorn aus- und einbauen.

- Geräuschdämpfungen -1- und -2- ausbauen ⇒ Karosserie-Montagearbeiten Außen; Rep.-Gr. 66; Geräuschdämpfung; Geräuschdämpfung aus- und einbauen.

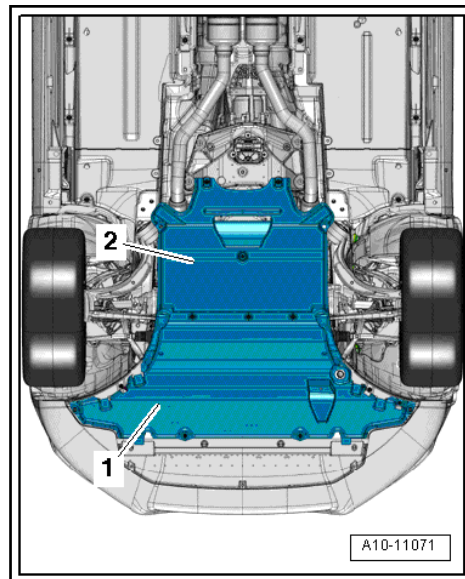

- Vorschalldämpfer links und rechts ausbauen ⇒ Rep.-Gr. 26; Abgasrohre/Schalldämpfer; Vorschalldämpfer aus- und einbauen.

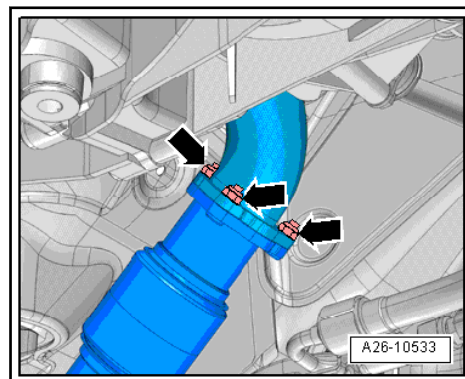

- Muttern -Pfeile- und Schraube -1- herausdrehen, Katalysator rechts vom Abgaskrümmter abnehmen und zur rechten Seite drücken.

