



Audi A4 B8
(2007-2015)



Instandsetzung 8-Gang Automatikgetriebe

Inhaltsverzeichnis

00 - Technische Daten	1
1 Kennzeichnung	1
1.1 Kennzeichnung Getriebe	1
2 Sicherheitshinweise	2
2.1 Allgemeine Sicherheitsvorschriften	2
2.2 Sicherheitsmaßnahmen bei Arbeiten an Fahrzeugen mit Start-Stopp-System	2
2.3 Sicherheitsmaßnahmen bei Probefahrt mit Prüf- und Messgeräten	2
2.4 Sicherheitsmaßnahmen beim An- und Abschleppen	3
3 Reparaturhinweise	4
3.1 Kraftschrauber	4
3.2 Sauberkeitsregeln	4
3.3 Allgemeine Hinweise	5
3.4 Allgemeine Reparaturhinweise	6
3.5 Kontaktkorrosion	8
4 Technische Daten	9
4.1 Ölverteilung	9
5 Übersicht Kraftübertragung	10
32 - Drehmomentwandler	11
1 Drehmomentwandler	11
1.1 Montageübersicht - Drehmomentwandler	11
1.2 Drehmomentwandler aus- und einbauen	12
1.3 Drehmomentwandler entleeren	19
1.4 Drehmomentwandler prüfen	20
1.5 Dichtring für Drehmomentwandler aus- und einbauen	20
37 - Betätigung, Gehäuse	24
38 - Räder, Regelung	25
1 ATF-System	25
1.1 Ölsieb aus- und einbauen	25
2 Mechatronik	27
2.1 Montageübersicht - Mechatronik	27
2.2 Mechatronik aus- und einbauen	36
2.3 Zusatzhydraulikpumpe für Getriebeöl aus- und einbauen	49
2.4 Hydraulischen Impuls-Speicher mit Magnet für Druckspeicher N485 aus- und einbauen ..	51
2.5 Elektrischen Leitungsstrang für Zusatzhydraulikpumpe für Getriebeöl aus- und einbauen ..	53
39 - Achsantrieb, Ausgleichgetriebe vorn	56
1 Dichtringe	56
1.1 Einbauorteübersicht - Dichtringe (außer 0D7/0DY)	56
1.2 Dichtringe am Schutzrohr ersetzen (außer 0D7/0DY)	58
2 Mittendifferenzial	62
2.1 Montageübersicht - Mittendifferenzial	62
2.2 Mittendifferenzial aus- und einbauen	65
2.3 Getriebeausgangswelle aus- und einbauen	66
2.4 Dichtring für Getriebeausgangswelle ersetzen	69
2.5 Kugellager für Getriebeausgangswelle ersetzen	75
2.6 Kugellager für Mittendifferenzial ersetzen	79
3 Verteilergetriebe	82
3.1 Montageübersicht - Verteilergetriebe	82
3.2 Verteilergetriebe zerlegen und zusammenbauen	84

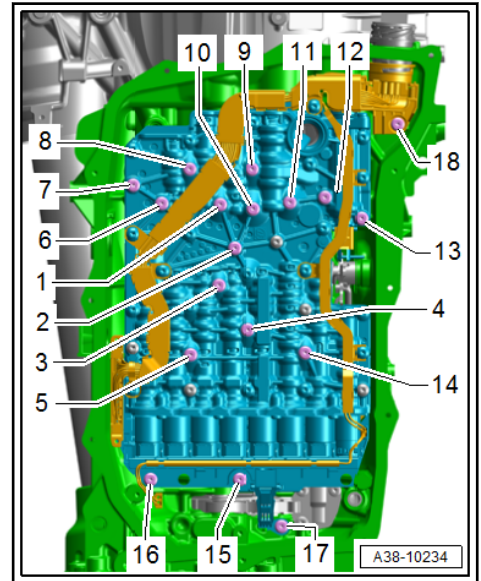

Anzugsreihenfolge	Anzugsdrehmoment	Schraube
-1-14-	8 Nm	M6x59
-15-16-	8 Nm	M6x20
-17-	5 Nm	M6x20
-18-	8 Nm	M6x20

Mechatronik ohne hydraulischem Impulsspeicher / ohne Zusatzhydraulikpumpe

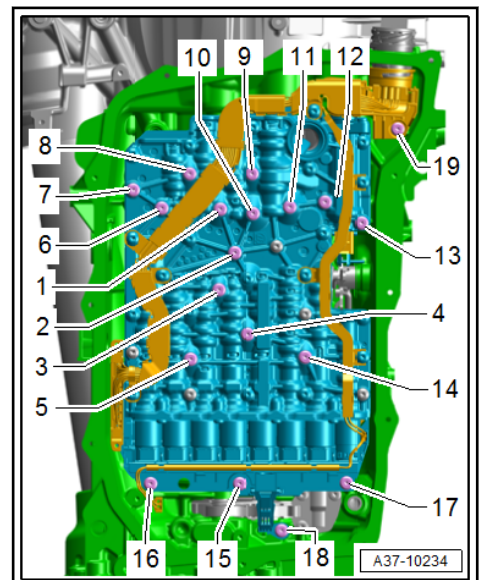

Anzugsreihenfolge	Anzugsdrehmoment	Schraube
-1-14-	8 Nm	M6x59
-15-17-	8 Nm	M6x20
-18-	5 Nm	M6x20
-19-	8 Nm	M6x20

Mechatronik mit Zusatzhydraulikpumpe

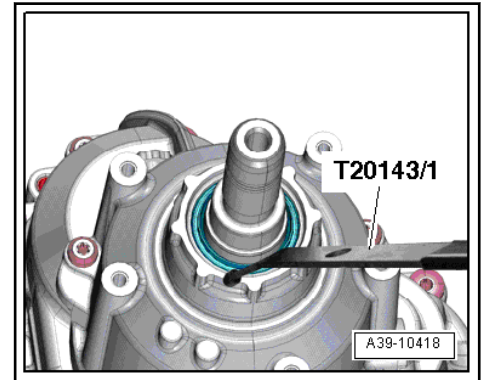

- Lauf- und Dichtfläche reinigen.
- Außenumfang des Dichtrings mit Achsöl benetzen.
- Führungshülse -T40239/1-, -Pos. 1- auf die Getriebeausgangswelle mit Steckverzahnung stecken.

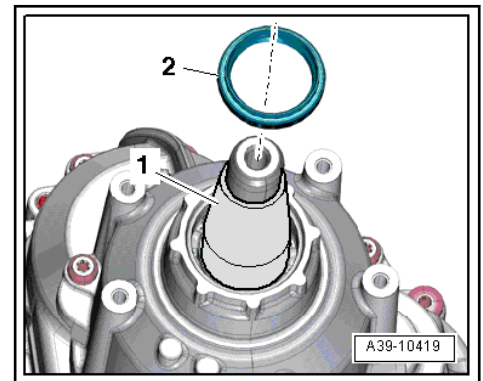

- Raum zwischen Dicht- und Staublippe zur Hälfte mit Dichtfett -G 052 128 A1- füllen.
- Dichtring -2- über die Führungshülse -Pos. 1- auf die Getriebeausgangswelle mit Steckverzahnung stecken.
- Einbaulage: Die offene Seite des Dichtrings zeigt zum Getriebegehäuse.
- Dichtring mit dem Druckstück -T40239-, -Pos. 1- bis Anschlag eintreiben. Dichtring dabei nicht verkanten.

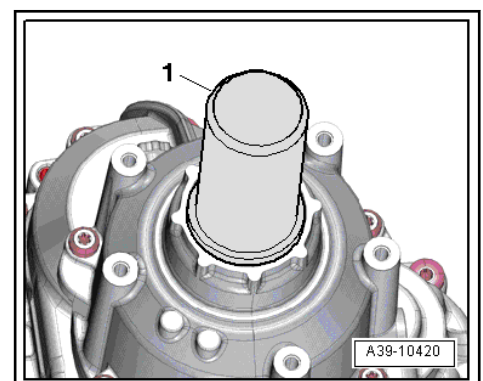

Tipp

- Führungshülse -T40239/1- vorsichtig aus dem Dichtring herausziehen, damit die Dichtlippe nicht umgestülpt wird.
- Neuen Staubschutzring -1- aufclipsen.