



Audi A4 B8
(2007-2015)



Einspritz- und Zündanlage RS4 4,2 Liter

Inhaltsverzeichnis

24 - Kraftstoffaufbereitung, Einspritzung	1
1 Sicherheitsmaßnahmen und Sauberkeitsregeln	1
1.1 Allgemeine Hinweise zur Eigendiagnose	1
1.2 Sicherheitsmaßnahmen bei Arbeiten am Kraftstoffsystem	2
1.3 Sicherheitsmaßnahmen bei Arbeiten an der Einspritz- und Zündanlage	2
1.4 Sicherheitsmaßnahmen bei Arbeiten an Fahrzeugen mit Start-Stopp-System	3
1.5 Sicherheitsmaßnahmen bei Probefahrt mit Einsatz von Prüf- und Messgeräten	3
1.6 Sauberkeitsregeln und Anweisungen für Arbeiten am Kraftstoffsystem	3
1.7 Druckabbau im Hochdruckbereich	4
1.8 Dichtigkeitsprüfung des Kraftstoffsystems durchführen	5
1.9 Unterdrucksystem prüfen	5
2 Einspritzanlage	7
2.1 Technische Daten	7
2.2 Einbauorteübersicht - Einspritzanlage	7
2.3 Montageübersicht - Unterdrucksystem	14
3 Luftfilter	16
3.1 Montageübersicht - Luftfiltergehäuse	16
3.2 Motorabdeckung aus- und einbauen	17
3.3 Luftfiltereinsatz aus- und einbauen	18
3.4 Luftfiltergehäuse aus- und einbauen	19
4 Saugrohr	20
4.1 Montageübersicht - Saugrohroberteil	20
4.2 Drosselklappensteuereinheit J338 / J544 aus- und einbauen	21
4.3 Saugrohroberteil aus- und einbauen	22
4.4 Montageübersicht - Saugrohrunterteil, Kraftstoffverteiler und Einspritzventile	24
4.5 Saugrohrunterteil mit Kraftstoffverteiler aus- und einbauen	27
5 Hochdruckpumpe	31
5.1 Montageübersicht - Hochdruckpumpe	31
5.2 Hochdruckpumpe aus- und einbauen	32
5.3 Hochdruckleitung aus- und einbauen	34
6 Einspritzventile	38
6.1 Einspritzventile aus- und einbauen	38
6.2 Einspritzventile reinigen	42
7 Geber und Sensoren	44
7.1 Kraftstoffdruckgeber G247 / G624 aus- und einbauen	44
7.2 Kraftstoffdruck und Haltedruck vor Hochdruckpumpe prüfen	44
8 Lambdasonden	49
8.1 Montageübersicht - Lambdasonden	49
8.2 Lambdasonden aus- und einbauen	49
9 Motorsteuergerät	52
9.1 Leitungs- und Bauteileprüfung mit den Trennboxen VAS 6606	52
9.2 Motorsteuergerät J623 aus- und einbauen	53
28 - Zündanlage	57
1 Allgemeine Hinweise und Sicherheitsmaßnahmen	57
1.1 Allgemeine Hinweise zur Zündanlage	57
1.2 Sicherheitsmaßnahmen	57
2 Zündanlage	59
2.1 Prüfdaten	59
2.2 Montageübersicht - Zündanlage	59
2.3 Zündspulen aus- und einbauen	61



1 - Öldruckschalter für reduzierten Öldruck - F378-

- aus- und einbauen ⇒ Rep.-Gr. 17

2 - Kraftstoffdruckgeber für Niederdruck - G410-

3 - Geber 2 für Sekundärluftdruck - G610-

- aus- und einbauen ⇒ Rep.-Gr. 26

4 - Ventil für Kraftstoffdosierung - N290-

- an der Hochdruckpumpe rechts

5 - Hallgeber - G40-

- aus- und einbauen ⇒ [Seite 63](#)

6 - Hallgeber 3 - G300-

- aus- und einbauen ⇒ [Seite 64](#)

7 - Magnetventil rechts für elektrohydraulische Motorlagerung - N145-

- am Motorlager rechts

8 - Geber 1 für Sekundärluftdruck - G609-

- aus- und einbauen ⇒ Rep.-Gr. 26

9 - Motordrehzahlgeber - G28-

- aus- und einbauen ⇒ [Seite 65](#)

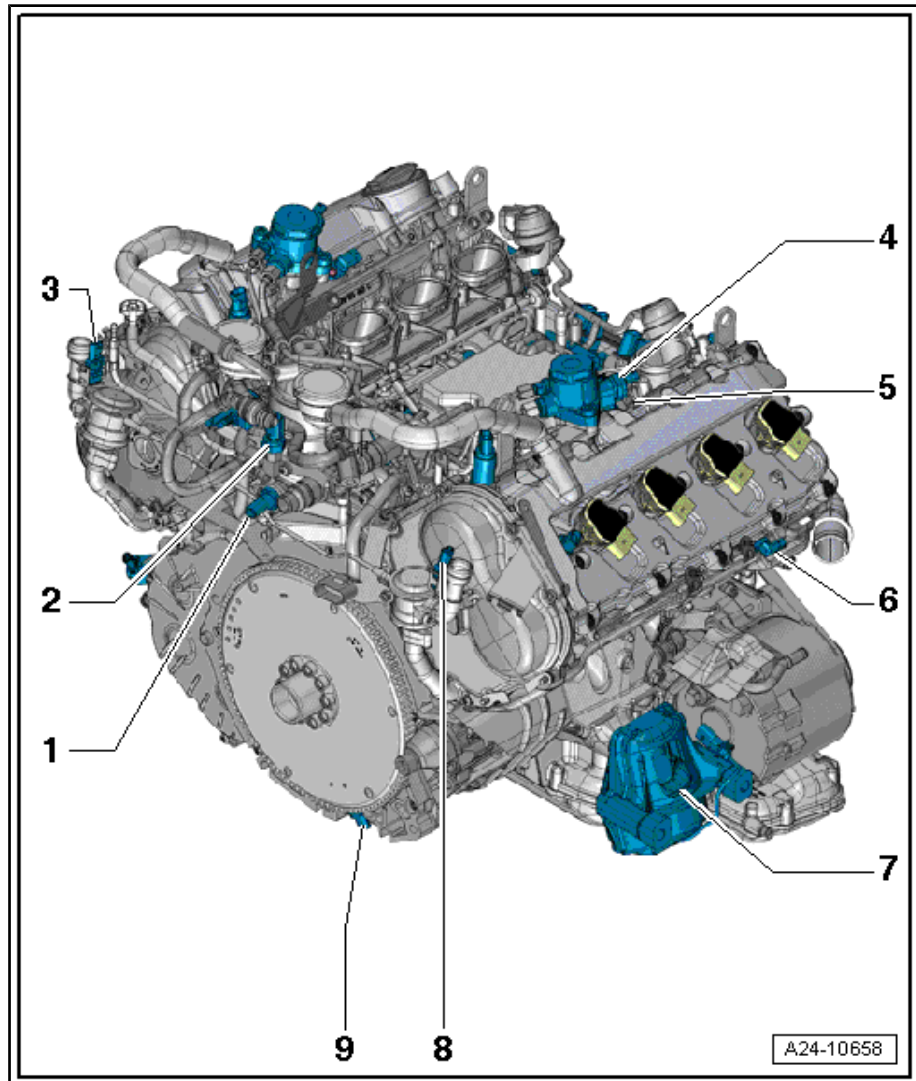

Einbauort Motorsteuergerät - J623-

- ◆ In der E-Box links im Motorraum.

Aus- und einbauen ⇒ [Seite 53](#) .

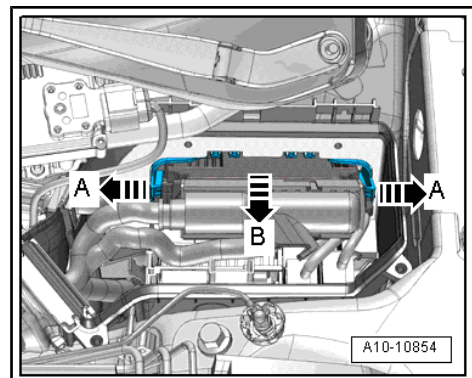

Einbauort Steuergerät für Kraftstoffpumpe - J538-

- ◆ Unter der Rücksitzbank.

Aus- und einbauen ⇒ Rep.-Gr. 20 .

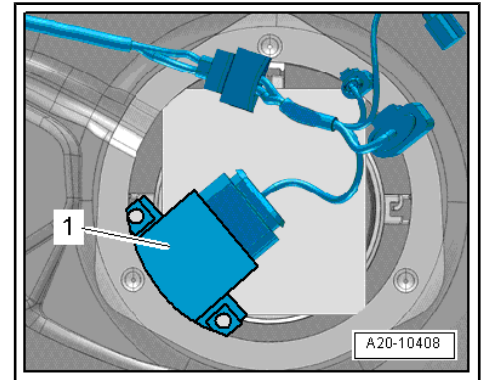

Einbauort Gaspedalmodul mit Gaspedalstellungsgeber - G79- / Gaspedalstellungsgeber 2 - G185-

- ◆ Am Pedalbock.

Aus- and einbauen ⇒ Rep.-Gr. 20 .

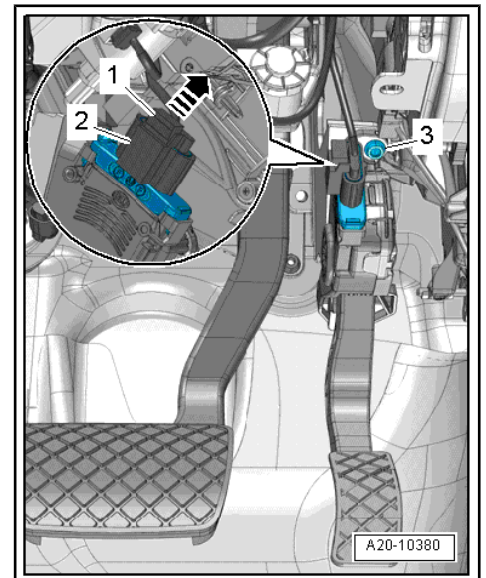

Einbauort Motor für Sekundärluftpumpe -V101- / -V189-

- ◆ Hinter der Radhausschale vorn.
- ◆ Die Abbildung zeigt den Motor für Sekundärluftpumpe 2 - V189- (links).
- ◆ Einbauort rechts spiegelbildlich.

Aus- und einbauen ⇒ Rep.-Gr. 26 .

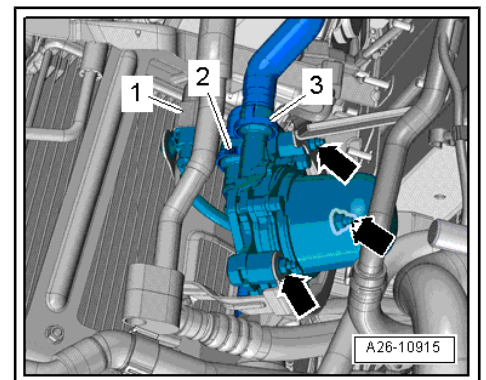

Einbauort Pumpe für Kühlmittelnachlauf - V51-

- ◆ Hinter der Radhausschale vorn rechts.

Aus- und einbauen ⇒ Rep.-Gr. 19 .

