



Audi A4 B8
(2007-2015)



Kraftstoffversorgung Dieselmotoren

Inhaltsverzeichnis

00 - Technische Daten	1
1 Sicherheitshinweise	1
1.1 Sicherheitsmaßnahmen bei Arbeiten am Kraftstoffsystem	1
1.2 Sicherheitsmaßnahmen bei Arbeiten an Fahrzeugen mit Start-Stopp-System	2
1.3 Sicherheitsmaßnahmen bei Probefahrt mit Prüf- und Messgeräten	3
1.4 Sicherheitsmaßnahmen bei Arbeiten am SCR-System	3
2 Reparaturhinweise	5
2.1 Sauberkeitsregeln	5
2.2 Prüfbedingungen	5
2.3 Kontaktkorrosion	5
2.4 Leitungsverlegung und -befestigung	6
20 - Kraftstoffversorgung	7
1 Kraftstoffbehälter	7
1.1 Montageübersicht - Kraftstoffbehälter	7
1.2 Kraftstoffbehälter entleeren	13
1.3 Kraftstoffbehälter aus- und einbauen	16
1.4 Falschbetankungsschutz aus- und einbauen	39
2 Kraftstofffördereinheit/Kraftstoffvorratsgeber	42
2.1 Montageübersicht - Kraftstofffördereinheit/Kraftstoffvorratsgeber	42
2.2 Kraftstofffördereinheit/Kraftstoffvorratsgeber aus- und einbauen	51
2.3 Geber für Kraftstoffvorratsanzeige G prüfen	83
2.4 Geber für Kraftstoffvorratsanzeige G aus- und einbauen	95
2.5 Kraftstoffvorratsgeber 2 G169 prüfen	99
2.6 Kraftstoffvorratsgeber 2 G169 aus- und einbauen	106
3 Kraftstoffkühler	120
3.1 Montageübersicht - Kraftstoffkühler	120
3.2 Kraftstoffkühler aus- und einbauen	120
4 Kraftstofffilter	123
4.1 Montageübersicht - Kraftstofffilter	123
4.2 Kraftstofffilter aus- und einbauen	125
4.3 Regelventil aus- und einbauen	126
5 Gasbetätigung	129
5.1 Montageübersicht - Gaspedalmodul	129
5.2 Gaspedalmodul mit Gaspedalstellungsgeber G79/G185 aus- und einbauen	130
6 Kraftstoffsystem auf Dichtigkeit prüfen	132
7 Kraftstoffpumpe	133
7.1 Kraftstoffpumpe für Vorförderung G6 prüfen	133
7.2 Montageübersicht - Zusatzkraftstoffpumpe V393	159
7.3 Kraftstofffördermenge der Zusatzkraftstoffpumpe V393 prüfen	162
7.4 Kraftstoffpumpe aus- und einbauen	165
7.5 Saugleitung aus- und einbauen	167
7.6 Steuergerät für Kraftstoffpumpe J538 aus- und einbauen	169
7.7 Steuergerät für Kraftstoffpumpe J538 prüfen	182

1 - Schraube

- Anzugsdrehmoment
 ⇒ Rep.-Gr. 26; Abgas-
 rohre/Schalldämpfer;
 Montageübersicht -
 Schalldämpfer

2 - Aufhängung für Abgasanlage

3 - Puffer

- Einzelteile der Befesti-
 gung ⇒ [Seite 13](#)

4 - Spannband

- Einzelteile der Befesti-
 gung ⇒ [Seite 13](#)

5 - Kraftstoffvorlaufleitung

- zum Kraftstofffilter
- nicht knicken
- am Kraftstoffbehälter
 eingeclipst

6 - Kraftstoffrücklaufleitung

- vom Kraftstoffkühler
 beziehungsweise Motor
- nicht knicken
- am Kraftstoffbehälter
 eingeclipst
- zum Abziehen Entriegelungstaste am An-
 schlussstück drücken

7 - Kraftstoffleitung

- nur Fahrzeuge mit
 Standheizung: zur Do-
 sierpumpe für Stand-
 heizung
- nicht knicken
- am Kraftstoffbehälter eingeclipst
- zum Abziehen Entriegelungstaste am Anschlusstück drücken

8 - Überlaufschlauch

- am Halter für Stoßfänger eingehängt

9 - Gummitopf

10 - Verschlussdeckel

- bis zum hörbaren Verrasten zudrehen
- mit Verliersicherung an dem Tankklappeneinsatz eingehängt

11 - Schraube

- zum Befestigen des Kraftstoffeinfüllstutzens
- zum Ableiten elektrostatischer Aufladung ⇒ [Seite 12](#)
- 20 Nm

12 - Kraftstoffbehälter

- aus- und einbauen ⇒ [Seite 28](#)

13 - Trägerblech

14 - Wärmeschutzblech für Kraftstoffbehälter

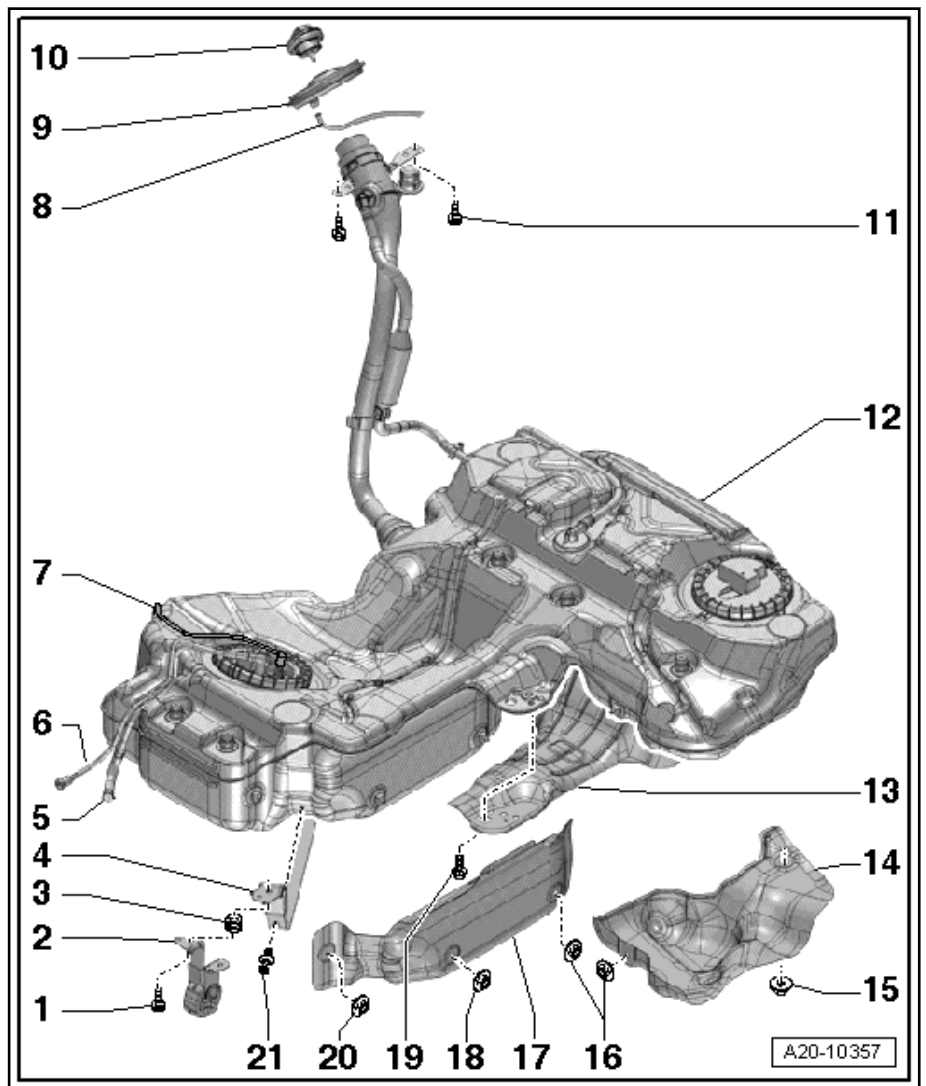

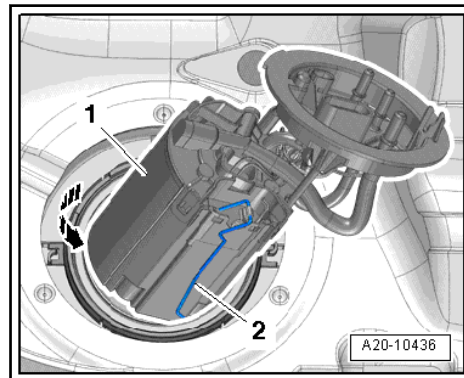

- Neuen Dichtring -1- über den Verschlussflansch -2- streifen und in die Nut am Kraftstoffbehälter einlegen.

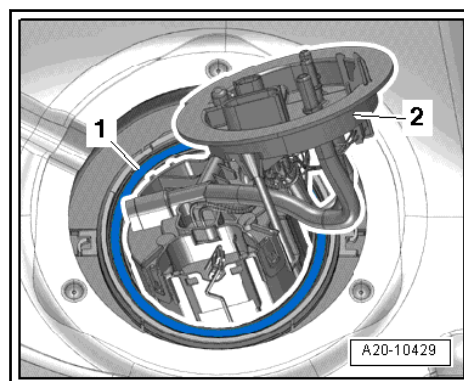

- Überwurfmutter -1- über den linken Arm streifen und Verschlussflansch -2- mit der linken Hand kräftig in Einbaulage drücken -Pfeil-.

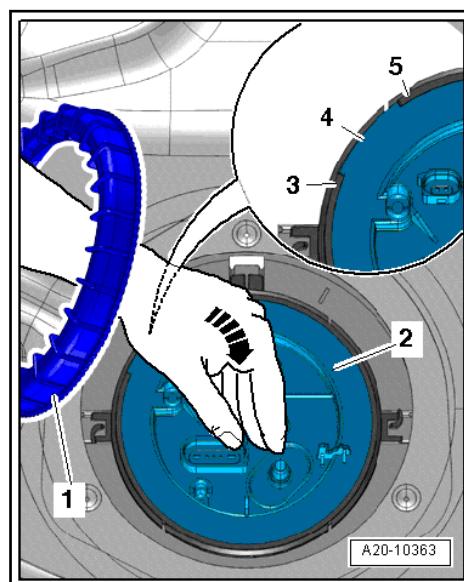

- Die Lasche -4- am Verschlussflansch muss zwischen den Zungen -3- und -5- am Gewinding liegen.
- Überwurfmutter -1- mit der rechten Hand vom linken Arm streifen, während der Verschlussflansch -2- mit der linken Hand weiterhin kräftig niedergedrückt wird -Pfeil-.