



Audi A4 B8
(2007-2015)



Kraftstoffversorgung Benzinmotoren

Inhaltsverzeichnis

00 - Technische Daten	1
1 Sicherheitshinweise	1
1.1 Sicherheitsmaßnahmen bei Arbeiten am Kraftstoffsystem	1
1.2 Sicherheitsmaßnahmen bei Probefahrt mit Prüf- und Messgeräten	3
2 Reparaturhinweise	4
2.1 Sauberkeitsregeln	4
2.2 Prüfbedingungen	4
2.3 Kontaktkorrosion	4
20 - Kraftstoffversorgung	6
1 Kraftstoffbehälter	6
1.1 Montageübersicht - Kraftstoffbehälter	6
1.2 Kraftstoffbehälter entleeren	15
1.3 Kraftstoffbehälter aus- und einbauen	21
2 Kraftstofffördereinheit/Kraftstoffvorratsgeber	43
2.1 Montageübersicht - Kraftstofffördereinheit/Kraftstoffvorratsgeber	43
2.2 Kraftstofffördereinheit/Kraftstoffvorratsgeber aus- und einbauen	52
2.3 Geber für Kraftstoffvorratsanzeige G prüfen	87
2.4 Geber für Kraftstoffvorratsanzeige G aus- und einbauen	100
2.5 Kraftstoffvorratsgeber 2 G169 prüfen	105
2.6 Kraftstoffvorratsgeber 2 G169 aus- und einbauen	112
3 Steckkupplungen	129
3.1 Steckkupplungen trennen	129
4 Kraftstofffilter	135
4.1 Montageübersicht - Kraftstofffilter	135
4.2 Kraftstofffilter aus- und einbauen	137
5 Aktivkohlebehälteranlage	140
5.1 Anschlussplan - Aktivkohlebehälteranlage	140
5.2 Montageübersicht - Aktivkohlebehälteranlage	143
5.3 Aktivkohlebehälter aus- und einbauen	146
5.4 Kraftstoffsystem auf Dichtigkeit prüfen	148
5.5 Diagnosepumpe für Kraftstoffsystem aus- und einbauen	150
5.6 Steuergerät für Kraftstoffbehälter-Leckdiagnose mit integriertem Sensor für Tankdruck aus- und einbauen	151
5.7 Luftfilter für Tankleck-Diagnosesystem aus- und einbauen	151
5.8 Tankleck-Diagnosesystem	152
6 Gasbetätigung	155
6.1 Montageübersicht - Gaspedalmodul	155
6.2 Gaspedalmodul mit Gaspedalstellungsgeber G79/G185 aus- und einbauen	156
7 Kraftstoffsystem entlüften	158
7.1 Kraftstoffsystem entlüften	158
7.2 Kraftstoffvorlaufleitung zur Dosierpumpe entlüften	158
8 Kraftstoffpumpe	160
8.1 Kraftstoffpumpe für Vorförderung G6 prüfen	160
8.2 Saugleitung aus- und einbauen	177
8.3 Steuergerät für Kraftstoffpumpe J538 aus- und einbauen	180
8.4 Steuergerät für Kraftstoffpumpe J538 prüfen	195

1 - Schraube

- Anzugsdrehmoment
 ⇒ Rep.-Gr. 26; Abgas-
 rohre/Schalldämpfer;
 Montageübersicht -
 Schalldämpfer

2 - Aufhängung für Abgasanlage

3 - Spannband

4 - Kraftstoffleitung

- vom Kraftstofffilter zum
 Motor
- nicht knicken
- am Kraftstoffbehälter
 eingeclipst
- zum Abziehen Entriegelungstaste am An-
 schlussstück drücken ⇒
[Seite 129](#)

5 - Schraube

- 6 Nm

6 - Schutzblech

- für Kraftstoff-Einfüllstut-
 zen

7 - Überlaufschlauch

- am Halter für Stoßfän-
 ger eingehängt

8 - Gummitopf

9 - Verschlussdeckel

- bis zum hörbaren Ver-
 rasten zudreihen
- mit Verliersicherung an
 der Tankklappeneinheit eingehängt

10 - Schraube

- zum Befestigen des Kraftstoffeinfüllstutzens
- zum Ableiten elektrostatischer Aufladung ⇒ [Seite 14](#)
- 20 Nm

11 - Kraftstoffbehälter

- aus- und einbauen ⇒ [Seite 35](#)

12 - Entlüftungsleitung

- zum Aktivkohlebehälter
- nicht knicken
- zum Abziehen Entriegelungstaste am Anschlussstück drücken ⇒ [Seite 129](#)
- am Kraftstoffbehälter eingeclipst

13 - Wärmeschutzblech für Kraftstoffbehälter

14 - Mutter

- 2 Nm

15 - Mutter

- 2 Nm

16 - Trägerblech

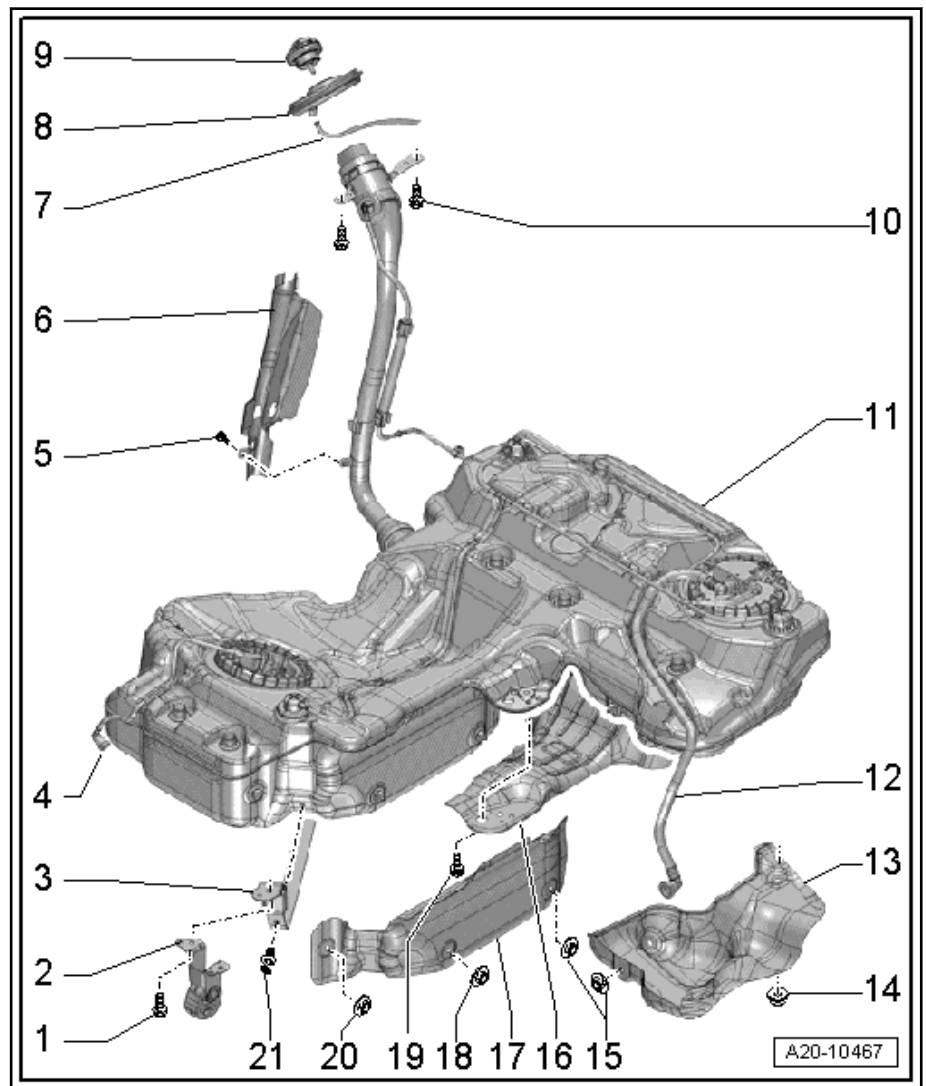

- Wenn vorhanden, Kraftstoffleitung zur Standheizung und elektrische Steckverbindung an der Dosierpumpe trennen.
- Entlüftungsleitung -1- links am Aktivkohlebehälter trennen ➔ [Seite 129](#).

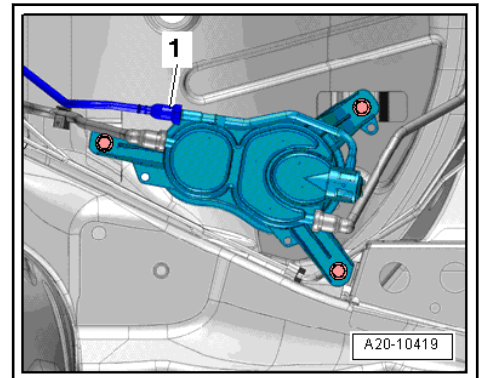

- Motor- und Getriebeheber zum Abfangen unter den Kraftstoffbehälter stellen.

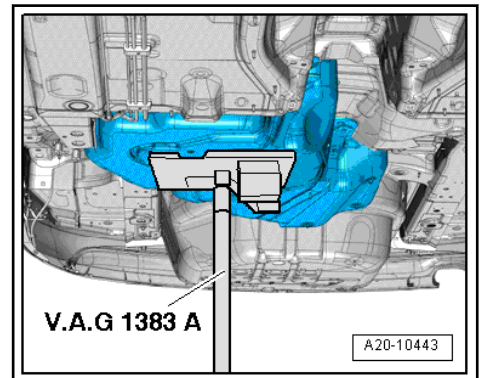

- Kraftstoffbehälter mit dem Motor- und Getriebeheber abstützen.

