



Audi A4 B8
(2007-2015)



Karosserie Montagearbeiten Innen

Ausbauen

- Lenkrad so weit wie möglich nach hinten unten stellen, hierzu den vollen Verstellbereich der Lenksäulenverstellung nutzen.
- Ab Modelljahr 2012: Abdeckung für MMI-Bildschirm ausbauen => Seite 203 .
- Spaltabdeckung -1- für Kombiinstrument mit dem Demontagekeil - 3409- von der Schalttafel abclipsen -Pfeile A-.
- Mit einem kleinen Flachschaubendreher vorsichtig die Spaltabdeckung von der Verkleidung oben für Schaltermodul Lenksäule abclipsen -Pfeil B-.

Einbauen

Der Einbau erfolgt in umgekehrter Reihenfolge, dabei Folgendes beachten:

- Spaltabdeckung bis zum vollständigen Einrasten der Klammern in den Aufnahme Punkten andrücken.

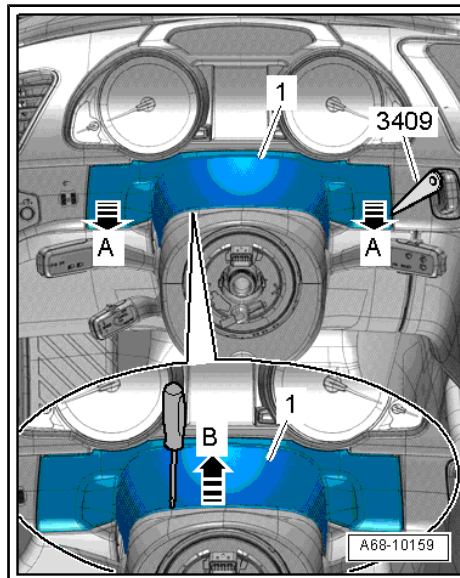

1.7 Schalttafelabdeckung Beifahrerseite aus- und einbauen

Ausbauen

- Schalttafelabdeckung -1- Beifahrerseite vom Handschuhfach ausclipsen -Pfeil- und abnehmen.

Einbauen

Der Einbau erfolgt in umgekehrter Reihenfolge, dabei Folgendes beachten:

- Schalttafelabdeckung Beifahrerseite bis zum hörbaren Verasten andrücken.

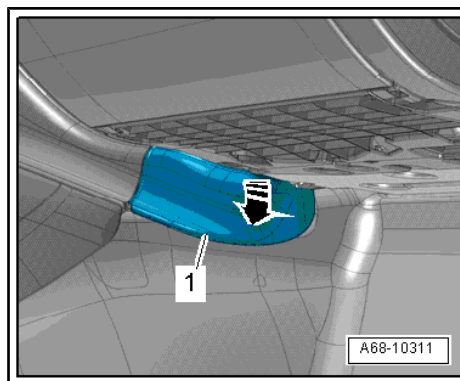

1.8 Lenksäulenverkleidung oben aus- und einbauen

Ausbauen

- Lenkrad so weit wie möglich nach hinten unten stellen, hierzu den vollen Verstellbereich der Lenksäulenverstellung nutzen.
- Mit einem kleinen Flachschaubendreher vorsichtig die Spaltabdeckung -2- von der Verkleidung oben -1- für Schaltermodul Lenksäule abclipsen -Pfeil A-.
- Lenkrad 90° aus der Geradeausstellung heraus zur Seite drehen.
- Verkleidung oben mit einem kleinen Flachschaubendreher vorsichtig von der Verkleidung unten -3- für Schaltermodul Lenksäule abhebeln -Pfeile B-.
- Verkleidung oben an der Verkleidung unten für Schaltermodul Lenksäule aushängen und abnehmen.

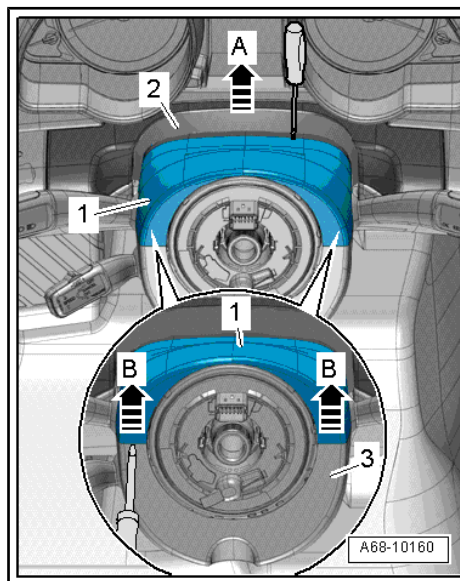

2 Kindersitzverankerungen

⇒ „2.1 Montageübersicht - Kindersitzverankerungen vorn“,
Seite 98

⇒ „2.2 Montageübersicht - Kindersitzverankerungen hinten“, Sei-
te 99

⇒ „2.3 Kindersitzverankerung vorn aus- und einbauen“,
Seite 100

⇒ „2.4 Kindersitzverankerung hinten aus- und einbauen“,
Seite 100

2.1 Montageübersicht - Kindersitzverankerungen vorn

1 - Tasche

- 2 Stück
- auf Halter aufgeschoben

2 - Halter

- nur Beifahrersitz
- mit Sitzwanne verschraubt
- nach Unfall prüfen
⇒ Seite 14
- bei Beschädigung er-
setzen
- aus- und einbauen
⇒ Seite 100

3 - Schrauben

- 2 Stück
- bei Beschädigung des
Halters ersetzen
- die Gewindebohrungen
für die Schrauben müs-
sen immer gereinigt
werden, zum Beispiel
mit einem Gewinde-
schneider
- mit Sicherungsmittel
einsetzen; Sicherungs-
mittel ⇒ Elektronischer
Teilekatalog
- 8 Nm

4 - Schnappmutter

- in Sitzwanne gesteckt
- bei Beschädigung des
Halters ersetzen

5 - Sitzwanne

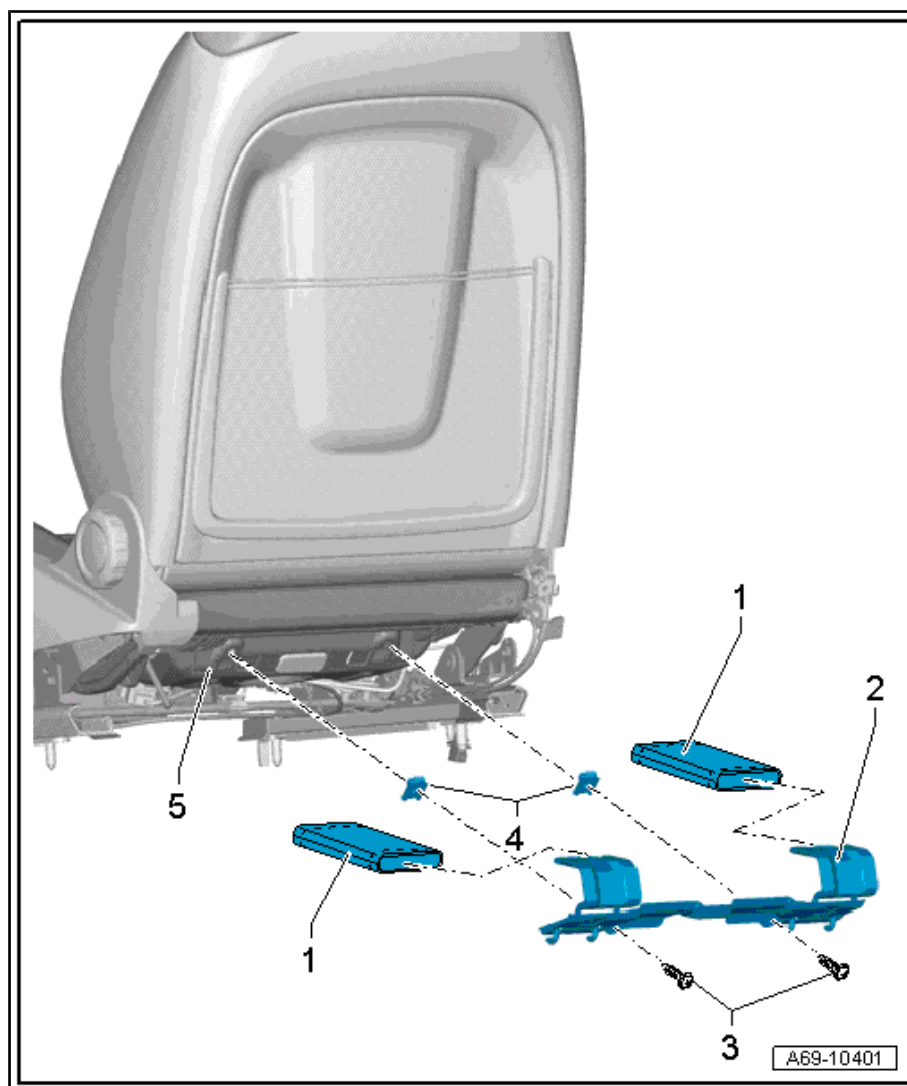

7 - Clip

- baustandsabhängig 1 oder 2 Stück
- ersetzen
- bei werksseitiger Befestigung mit 1 Clip und Doppelklebeband zum Wiedereinbau 2 Clips verwenden => Elektronischer Teilekatalog

9.1.2 Montageübersicht - Kopfairbag, Avant

1 - Kopfairbag

- Fahrerseite: mit Zünder für Kopfairbag Fahrerseite - N251-
- Beifahrerseite: mit Zünder für Kopfairbag Beifahrerseite - N252-

⚠ ACHTUNG!
Beachten Sie die Sicherheitsvorschriften für pyrotechnische Bauteile => Seite 1.

- aus- und einbauen => Seite 144

2 - Mutter

- am Massebolzen
- 9 Nm

3 - Mutter

- am Massebolzen
- an der rechten Fahrzeugseite sind zusätzlich zwei Masseleitungen mit angeschraubt
- 9 Nm

4 - Elektrische Steckverbindung

- für Zünder für Kopfairbag Fahrerseite - N251- / Zünder für Kopfairbag Beifahrerseite - N252-
- trennen und verbinden => Seite 145

5 - Halteclip

- aus- und einbauen => Seite 146

6 - Clip

- baustandsabhängig 1 oder 2 Stück
- ersetzen
- bei werksseitiger Befestigung mit 1 Clip und Doppelklebeband zum Wiedereinbau 2 Clips verwenden => Elektronischer Teilekatalog

7 - Schraube

- selbstsichernd
- nach jeder Demontage ersetzen

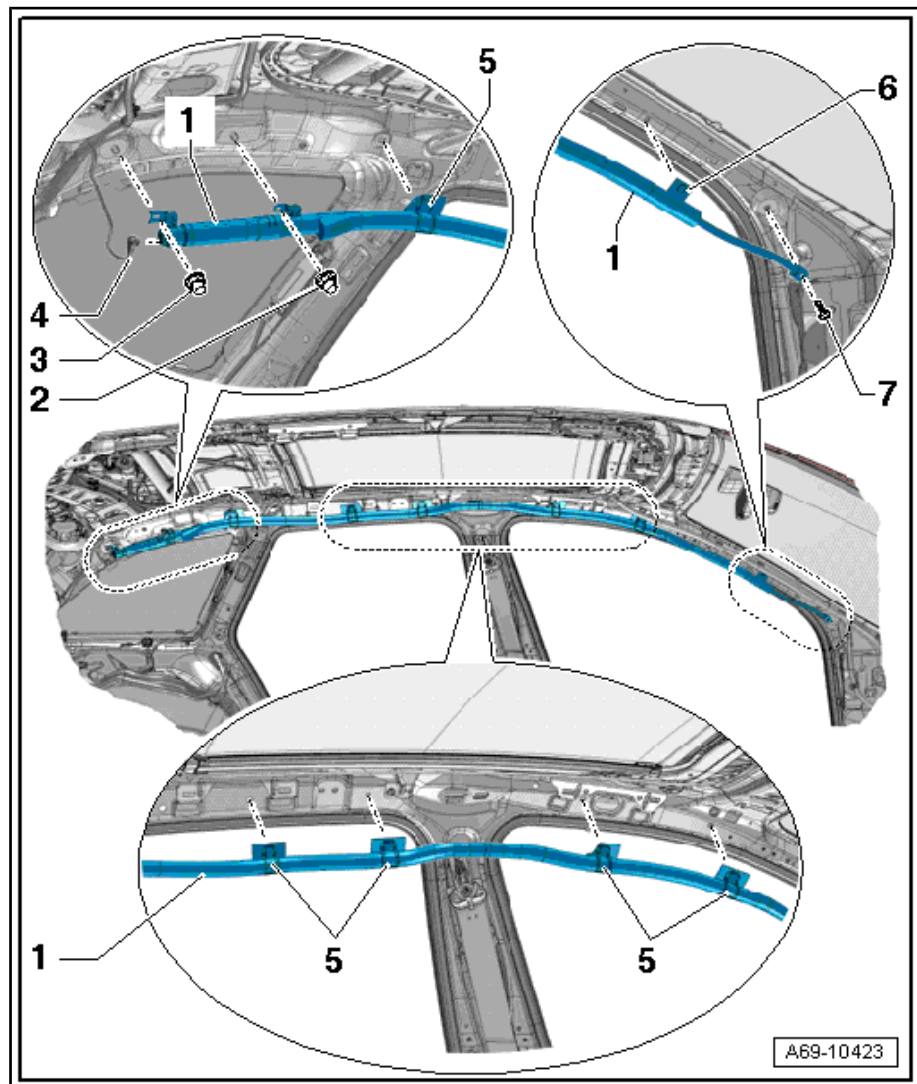

1 - Einstiegsleuchte

- aus- und einbauen ⇒ Elektrische Anlage; Rep.-Gr. 96 ; Leuchten; Einstiegsleuchte vorn - W31- / -W32- aus- und einbauen

2 - Schraube

- für Armlehne
- 6 Stück
- 1,2 Nm

3 - Aktive oder passive Rückstrahler

- Ausstattungsvariante

4 - Schalter für Deaktivierung der Innenraumüberwachung - E183- / Schalter für Alarmanlage aus - E217-

- aus- und einbauen ⇒ Elektrische Anlage; Rep.-Gr. 96 ; Bedienelemente; Einbaorteübersicht - Bedienelemente in den vorderen Türen

5 - Türverkleidung

- aus- und einbauen ⇒ [Seite 179](#)
- Bohrung für Hülse -Pos. 9- muss beim Ersetzen der Türverkleidung nachträglich nach Muster der bisherigen Türverkleidung eingearbeitet werden

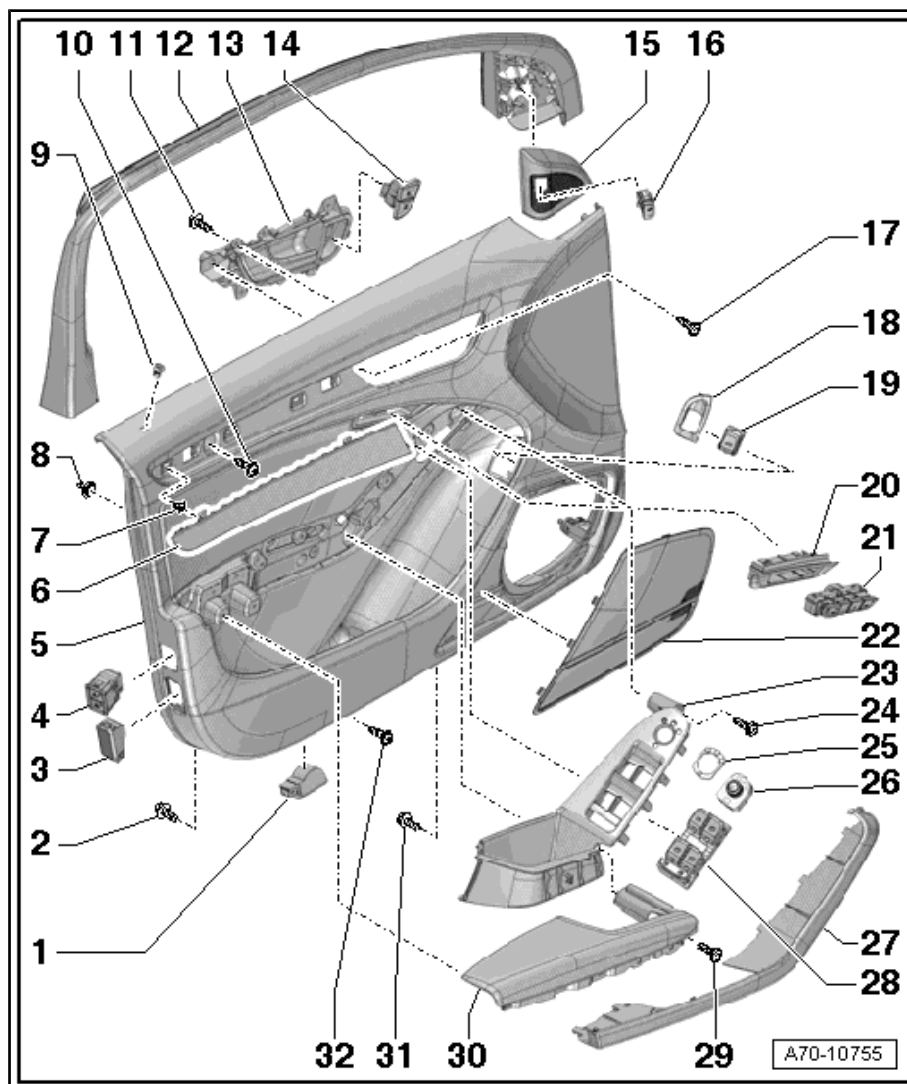

6 - Zierblende

- aus- und einbauen ⇒ [Seite 178](#)

7 - Klammer

- 3 Stück
- in die Türverkleidung eindrücken

8 - Clip

- mit Dichtung
- für Türverkleidung
- 7 Stück

- Vor dem Einbauen Gewinde der Welle -3- zum Beispiel mit einem Gewindeschneider reinigen.
- Stellung von Lehnrahmen -2- und Beschlag -1- auf der linken und rechten Lehnenseite prüfen.
- Der Lehnrahmen muss sich links und rechts in der vor dem Ausbau markierten Stellung befinden -Pfeile A, B-.
- Wenn sich der Lehnrahmen links und rechts nicht in der vor dem Ausbau markierten Stellung befindet, Stellung entsprechend korrigieren.

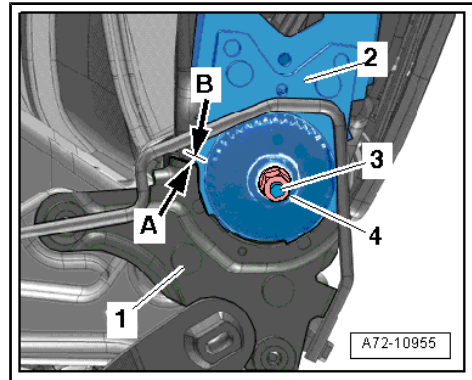

- Motor für Lehnverstellung -1- am Halter -3- ansetzen.
- Schraube -4- ersetzen, mit Sicherungsmittel ⇒ Elektronischer Teilekatalog benetzen und nur handfest anziehen.
- Der Motor für Lehnverstellung muss sich noch verschieben lassen.
- Schieben Sie die Welle zuerst durch den Beschlag (tunnelseitig) bis an die Aufnahme-2- im Motor der Lehnverstellung.
- Prüfen Sie, ob die Profile von der eingeschobenen Welle und der Aufnahme -2- im Motor für Lehnverstellung deckungsgleich zueinanderstehen.
- Profile von Welle und Aufnahme im Motor für Lehnverstellung stehen deckungsgleich zueinander:
- Schieben Sie die Welle durch die Aufnahme im Motor für Lehnverstellung bis Anschlag (schwellerseitig).
- Profile von Welle und Aufnahme im Motor für Lehnverstellung stehen nicht deckungsgleich zueinander:
- Legen Sie eine Fremdstromquelle (12 Volt) an den Motor für Lehnverstellung -1- an.
- Verdrehen Sie die Aufnahme -2- so weit, dass die Profile von Welle und Aufnahme deckungsgleich zueinanderstehen.
- Schieben Sie die Welle durch die Aufnahme im Motor für Lehnverstellung bis Anschlag (schwellerseitig).
- Tragen Sie auf das Gewindestück der Welle Sicherungsmittel auf ⇒ Elektronischer Teilekatalog .

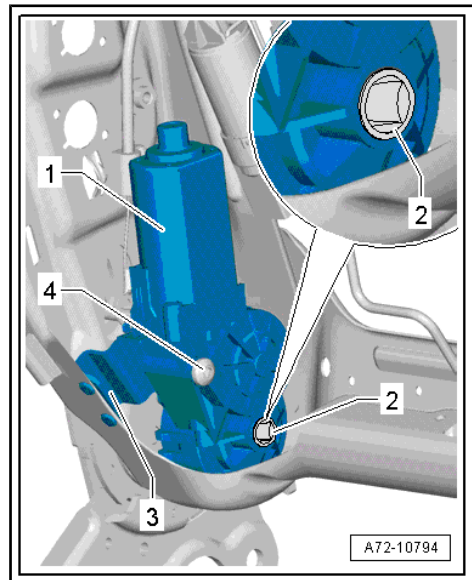

- Neue Mutter -4- auf die Welle -3- aufschrauben und festziehen.

