



**Audi A4 B8**  
(2007-2015)



**Instandhaltung genau genommen**

## Inhaltsverzeichnis

<b>1</b>	<b>Allgemeine Informationen</b>	<b>1</b>
1.1	--- Änderungshistorie ---	1
1.2	Motornummer	1
1.3	Fahrzeug-Identifizierungsnummer	4
1.4	Fahrzeugdatenträger	4
<b>2</b>	<b>Vorbereitende Arbeiten</b>	<b>6</b>
2.1	Fahrzeug: anheben	6
2.2	Motorabdeckung: aus- und einbauen	8
2.3	Geräuschdämpfung: aus- und einbauen	12
2.4	Fensterheber: Hoch-/Tiefauftomatik aktivieren	16
2.5	Fahrzeugdiagnosetester: anschließen	16
<b>3</b>	<b>Wartungsarbeiten</b>	<b>18</b>
3.1	Dieselpartikelfilter: Aschebelastung auslesen	21
3.2	Ereignisspeicher: auslesen und löschen	22
3.3	Navigation MMI basic: Auswurfaste entsperren, CD für Sprachen aufspielen	23
3.4	Navigation MMI: Navigationsdatenträger einlesen	23
3.5	Service-Intervall-Anzeige: Service-Ereignis zurücksetzen	23
3.6	Transportmodus: deaktivieren	24
3.7	Transportmodus: Aktivierung prüfen und bei Bedarf aktivieren	25
3.8	Batterie: Zustand auslesen und Diagnoseprotokoll versenden	25
3.9	Batterie: Säurestand prüfen	26
3.10	Batterie: stationäres Batterieladegerät (min. 30A, Ladespannung max. 14,8 Volt bei IU-Kennlinie) anklennen	29
3.11	Batterie: Ladezustand (SOC) ermitteln und eintragen	31
3.12	Fahrzeuge mit Spiegelanhänger "Batterie defekt": Batterie ersetzen	33
3.13	Bremsflüssigkeit: ersetzen	33
3.14	Bremsflüssigkeit bei Fahrzeugen älter als 12 Monate: ersetzen	38
3.15	Bremsflüssigkeit: Flüssigkeitsstand prüfen	38
3.16	Bremsanlage: Zustand der Bremsschläuche prüfen, Vorhandensein der Schutzkappen der Entlüftungsschrauben prüfen	39
3.17	Bremsbeläge: Dicke prüfen	39
3.18	Bremsscheiben: auf Flugrost prüfen und bei Bedarf freibremsten	40
3.19	Parkbremse: lösen	41
3.20	Bereifung: Zustand und Reifenlaufbild prüfen, Profiltiefe prüfen und eintragen	41
3.21	Bereifung: Reifendrucke prüfen und bei Bedarf einstellen	43
3.22	Bereifung (außer Reserverad): Reifendrucke prüfen und bei Bedarf auf 3,5 bar einstellen	44
3.23	Reifendruck-Kontrollanzeige: geänderte Reifendruckwerte abspeichern	44
3.24	Reifenreparatur-Set: Vollständigkeit prüfen, Ablaufdatum prüfen und eintragen	45
3.25	Radbefestigungsschrauben: auf vorgeschriebenes Drehmoment nachziehen	45
3.26	Federbeine der Vorder- und Hinterachse: Blockierteile entfernen, Anschlagpuffer korrekt montieren	46
3.27	Bauteile der Vorder- und Hinterachse: Spiel, Befestigung, Dichtungsbälge und auf Beschädigungen prüfen	48
3.28	Motor, Getriebe, Achsantrieb und Lenkung: auf Undichtigkeiten und Beschädigungen prüfen	51
3.29	Lenkmanschetten und Klemmschellen innen: auf Festsitz prüfen	52
3.30	Fahrzeug von unten: auf Beschädigungen prüfen	52
3.31	Unterboden: Verkleidungen, Radhausschalen, Unterholme und Leitungen auf Beschädigungen und korrekte Befestigung prüfen	52
3.32	Dacheinsatz: Funktion prüfen	53
3.33	Dacheinsatz Schiebe-/Ausstelldach: reinigen und schmieren	53
3.34	Dacheinsatz Panoramaschiebedach: prüfen, reinigen und schmieren	56
3.35	Wasserabläufe Panorama-Schiebedach: prüfen	60
3.36	Türscharniere mit separatem Feststeller: reinigen und schmieren	60



3.37	Fanghaken Frontklappe: schmieren	61
3.38	Scheibenwaschanlage: Spritzbild prüfen und bei Bedarf einstellen	62
3.39	Scheibenwischerblätter: auf Beschädigungen prüfen	63
3.40	Scheinwerferreinigungsanlage: Funktion prüfen	65
3.41	Scheinwerfer: auf Verstellung prüfen	65
3.42	Fahr- und Rückfahrbeleuchtung, Standlicht, Kennzeichenbeleuchtung, Blink- und Warnblinkanlage: Funktion prüfen	66
3.43	Kofferraumbeleuchtung: Funktion prüfen	67
3.44	Kofferraum: Schutzfolien und Schutzfilze entfernen	68
3.45	Handschuhfach-, Innen- und Lesebeleuchtung: Funktion prüfen	68
3.46	Signalhorn: Funktion prüfen	68
3.47	Beifahrer-Airbag: Schlüsselschaltung On/Off kontrollieren und auf On stellen	69
3.48	Bordliteratur: auf Vollständigkeit prüfen	69
3.49	Bordbuch: Fahrzeugdatenträger einkleben	69
3.50	Serviceplan: Übergabe Service eintragen	69
3.51	Sicherheitsgurte: Vorhandensein Stoppniete und Blockierverhalten Aufrollautomaten prüfen	70
3.52	Fahrzeug von innen: Sitzschutzbezüge und Teppichschutzfolien entfernen	70
3.53	Fahrzeug von innen: auf Sauberkeit prüfen und bei Bedarf reinigen	70
3.54	Fahrzeug von innen: Gegenstände, die nicht zum ausdrücklichen Schutz der Oberflächen dienen, entfernen	70
3.55	Fahrzeug von innen und außen: auf Beschädigungen prüfen und eventuelle Schäden dokumentieren	70
3.56	Kombiinstrument: Kontrollleuchten prüfen	71
3.57	Warndreieck: Vorhandensein prüfen	71
3.58	Verbandstasche: Ablaufdatum prüfen und eintragen	71
3.59	Fahrzeugschlüssel: Funktion prüfen, Anzahl der übergebenen Schlüssel eintragen	71
3.60	Fahrzeugschlüssel: abziehen	72
3.61	Fahrzeugschlüssel, Radkappen und Bordliteratur : auf Vorhandensein prüfen und Anzahl eintragen	72
3.62	Sonnenblenden: auf hochgestellten Zustand prüfen und bei Bedarf hochstellen	72
3.63	Gepäckraumabdeckung und Sonnenschutzrollo: auf eingerollten Zustand prüfen und bei Bedarf einrollen	72
3.64	Motoröl: ablassen	72
3.65	Motoröl: absaugen	74
3.66	Motoröl: Ölfilter ersetzen	76
3.67	Motoröl: auffüllen	86
3.68	Motoröl: Ölstand prüfen und bei Bedarf korrigieren	87
3.69	Keilrippenriemen für Nebenaggregate: prüfen	89
3.70	Zündkerzen: ersetzen	90
3.71	Hydraulik: Ölstand prüfen	103
3.72	Kühlmittelstand: Prüfen; Kühlmittelstand mindestens obere Markierung am Ausgleichsbehälter	104
3.73	Luftfilter: Filtereinsatz ersetzen, Gehäuse reinigen	107
3.74	Wasserkasten und Wasserabläufe: auf Verschmutzung prüfen	118
3.75	Schneesieb: reinigen	120
3.76	Staub- und Pollenfilter: ersetzen	120
3.77	Kraftstofffilter: ersetzen	121
3.78	Kraftstoffbehälter: Kraftstoffadditiv einfüllen	123
3.79	Reduktionsmittel (AdBlue®): vollständig auffüllen	124
3.80	Fahrzeugtüren: Kantenschutz entfernen	128
3.81	Fahrzeug von außen: an ungeschützten Stellen auf Verschmutzung prüfen und bei Bedarf reinigen	129
3.82	Fahrzeug von außen: Schutzfolien entfernen	129
3.83	Fahrzeugschutz auf korrekten Sitz prüfen und bei Bedarf nachbessern	129
3.84	Fahrzeugschutz nach Herstellervorgabe entfernen	129
3.85	Lackierung, Dekorteile, Fensterscheiben und Scheibenwischerblätter: auf Sauberkeit prüfen	129

3.86	Karosserie: Fahrzeuglack bei geöffneten Klappen und Türen und Fahrzeug von unten auf Beschädigungen und Korrosion prüfen	129
3.87	Im Außenbereich abgestellte Fahrzeuge: verriegeln	130
3.88	Probefahrt: durchführen	130
3.89	Stand- und Lagerfahrzeuge: Maßnahmen der Wartungstabelle für Stand- und Lagerfahrzeuge unter „Vor der Fahrzeugauslieferung an den Kunden“ beachten	130
3.90	Zubehörteile: montieren	131
3.91	Checkliste "Dokumentation der Durchführung des Pflegeprogramms": auf Vorhandensein prüfen	131
3.92	Checkliste "Stand- und Lagerfahrzeugpflege": unterschreiben und in Fahrzeugakte ablegen	131
3.93	Fällige Pflegemaßnahmen: auf zeitgerechte Durchführung prüfen	131
3.94	Steuerung Lagerfahrzeugpflege: nächsten Prüftermin abstimmen und eintragen	132
3.95	Achsantrieb hinten: Achsöl ersetzen	132
3.96	Achsantrieb hinten: ATF-Öl ersetzen	132
3.97	Achsantrieb vorne: Getriebeöl ersetzen	132
3.98	Anzeigeeinstrumente: Uhrzeit und Datum einstellen	132
3.99	Schaltgetriebe bzw. Automatikgetriebe: 1. Gang bzw. Parkstellung einlegen	132
3.100	Automatikgetriebe multitronic: ATF-Öl ersetzen	132
3.101	Doppelkupplungsgetriebe S tronic: ATF-Öl und ATF-Wechselöl ersetzen	132
3.102	Doppelkupplungsgetriebe S tronic: ATF-Öl und ATF-Wechselöl, falls vorhanden, ersetzen	133
3.103	Doppelkupplungsgetriebe S tronic: Getriebeöl und Ölfilter ersetzen	133
3.104	Innenspiegel: Kompass kalibrieren	133
3.105	Keilrippenriemen für Kompressormodul: ersetzen	133
3.106	Keilrippenriemen für Nebenaggregate: ersetzen	133
3.107	Keilrippenriemen für Nebenaggregate und Riemenscheiben Kühlmittelpumpe und Lenkhilfepumpe: ersetzen	133
3.108	Kombiinstrument: Fahrerinformationssystem zurücksetzen	134
3.109	Zahnriemen für Nockenwellenantrieb: ersetzen	134
3.110	Zahnriemen für Nockenwellenantrieb und Antriebsscheiben Nockenwellen, Kurbelwelle und Hochdruckpumpe: ersetzen	134
3.111	Zahnriemen für Nockenwellenantrieb und Spannrolle: ersetzen	134
3.112	Keilrippenriemen für Nebenaggregate und Riemenscheibe Lenkhilfepumpe: ersetzen	134
<b>4</b>	<b>Abgasuntersuchung</b>	<b>135</b>
4.1	Benzinmotoren: Abgasuntersuchung durchführen	135
4.2	Dieselmotoren: Abgasuntersuchung durchführen	143

### Arbeitsablauf Ausbauen:

- Schrauben -Pfeile- herausdrehen.

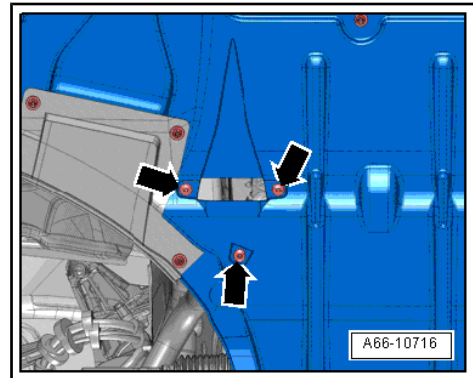

- Schrauben -Pfeile- an der Verbindung Radhausschale vorn -1- und Radspoiler vorn herausdrehen.

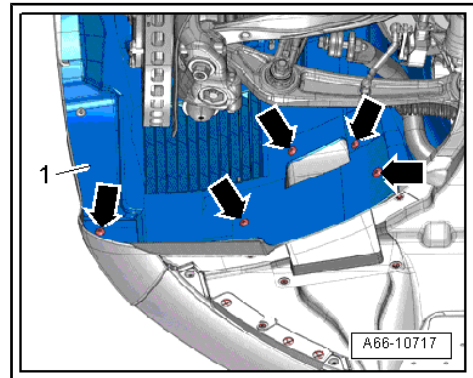

- Schnellverschlüsse -Pfeile- herausdrehen.
- Geräuschdämpfung vorn -1- nach hinten aus dem Unterteil für Stoßfängerabdeckung abziehen und abnehmen.

### Arbeitsablauf Einbauen:

Einbaumaßnahmen erfolgen in umgekehrter Reihenfolge. Dabei Anzugsdrehmomente beachten (Tabelle Anzugsdrehmomente Einbau => [Seite 13](#)).

### Hinweis

*Schnellverschlüsse müssen bei der Montage spürbar einrasten!*

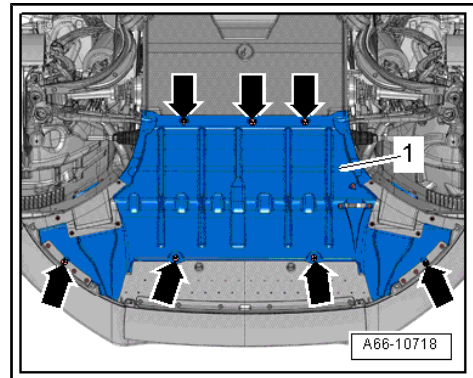

**Arbeitsablauf Schritt 1 - Bremsenfüll- und Entlüftungsgerät anschließen:**

- Verschlussdeckel -1- vom Bremsflüssigkeitsbehälter abschrauben.

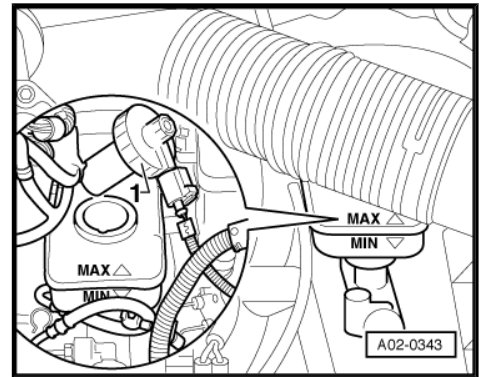

- Bei eingebautem Sieb Bremsflüssigkeit mit dem Saugschlauch vom Bremsenfüll- und -Entlüftungsgerät - VAS 5234- aus dem Behälter absaugen, bis der Flüssigkeitsstand mit der Unterkante des Siebs abschließt. Darauf achten, dass nach dem Absaugen keine Bremsflüssigkeit durch das Sieb nachläuft.

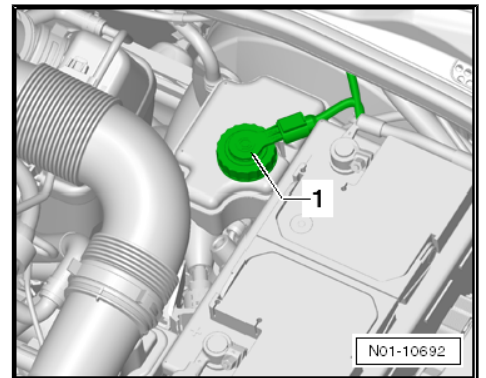

- Adapter -1- am Bremsflüssigkeitsbehälter anschrauben.
- Befüllschlauch -2- vom Bremsenfüll- und -Entlüftungsgerät - VAS 5234- an den Adapter anschließen.
- Druck am Bremsenfüll- und -Entlüftungsgerät - VAS 5234- einstellen. Druckwert der Betriebsanleitung des Bremsenfüll- und Entlüftungsgerätes entnehmen.

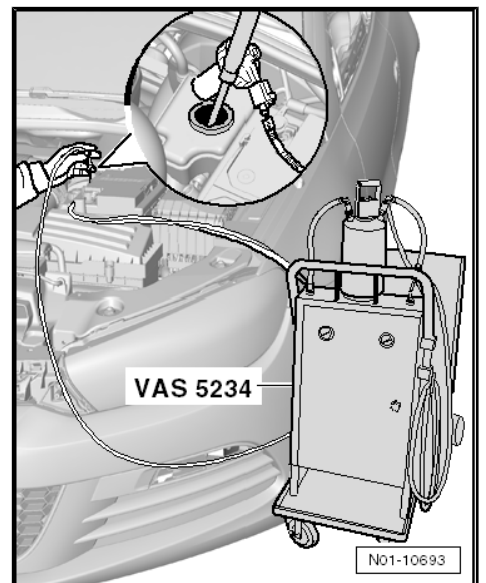
**Arbeitsablauf Schritt 2 - Bremssystem entlüften und befüllen:**

Bei zwei Entlüftungsschrauben pro Bremssattel: Zuerst die innere, dann die äußere Entlüftungsschraube entlüften.

- Fahrzeug anheben ⇒ [Seite 6](#) .

**Vorderachse:**

- Bremssattel der Fahrerseite: Abdeckkappe(n) -1- der Entlüftungsschraube(n) abziehen.

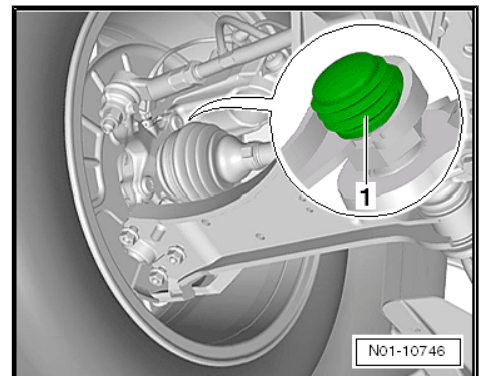



**Arbeitsablauf:**

- Schraubdeckel -1- des Ölfilters mit Steckensatz - SW 32- lösen. Dadurch wird ein Ventil geöffnet.
- Kurz warten, damit das Motoröl aus dem Filtergehäuse ins Kurbelgehäuse abfließen kann.
- Schraubdeckel komplett ausbauen. Darauf achten, dass kein Motoröl auf den Motor tropft.
- Ölfiltereinsatz -3- und O-Ring -4- aus dem Schraubdeckel -1- herausziehen.
- Dichtflächen am Schraubdeckel -1- reinigen.
- Neue O-Ringe -2- und -4- mit Motoröl benetzen und einsetzen.
- Neuen Ölfiltereinsatz -3- in den Schraubdeckel einsetzen.
- Schraubdeckel -1- in das Ölfiltergehäuse -5- einschrauben und mit Steckensatz - SW 32- und Anzugsdrehmoment (Tabelle Anzugsdrehmomente Einbau) anziehen.

Weitere Einbaumaßnahmen erfolgen in umgekehrter Reihenfolge.

**Hinweis**

Für den 4-Zylinder-Dieselmotor 2.0 TDI gibt es weitere Varianten des Ölfilters ⇒ [Seite 82](#).

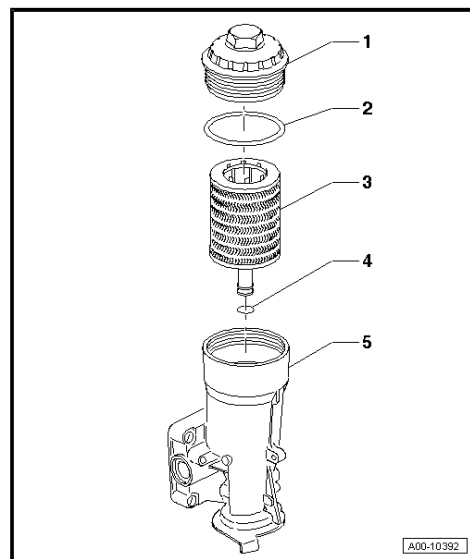
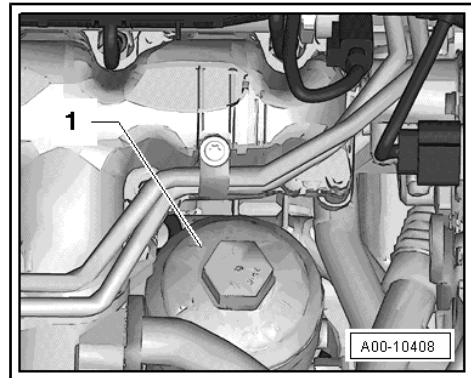

### 3.66.7 4-Zylinder-Dieselmotor 2.0 TDI (Variante 2)

#### Benötigte Spezialwerkzeuge, Prüf- und Messgeräte sowie Hilfsmittel

- ◆ Drehmomentschlüssel - V.A.G 1331- , Messbereich 6 bis 50 Nm
- ◆ Oder: Drehmomentschlüssel - VAS 6583- , Messbereich 3 bis 60 Nm
- ◆ Oder: Drehmomentschlüssel - VAS 5820- , Messbereich 20 bis 100 Nm

#### Tabelle Anzugsdrehmomente Einbau:

Bauteil / Befestigungselement	[Nm]
Schraubdeckel	25

#### Ausbauarbeiten:

- Motorabdeckung ausbauen ⇒ [Seite 8](#).

- Schrauben -Pfeile- der Stabzündspulen herausdrehen.

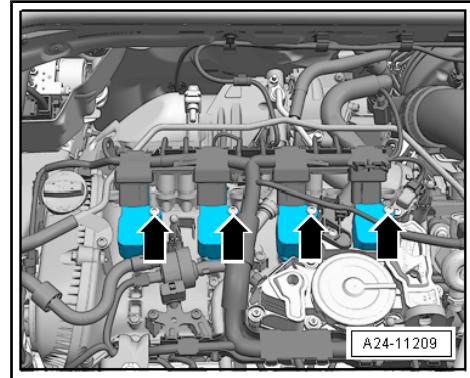

- Abzieher - T10530- in die Bohrung -1- der Stabzündspule einsetzen und die Rändelmutter -2- im Uhrzeigersinn drehen, bis sich der Abzieher festklemmt.

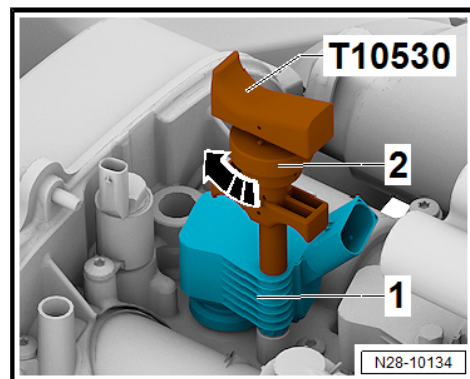

- Mit dem Abzieher - T10530- die Stabzündspulen vorsichtig nach oben herausziehen.
- Ausbaumaßnahmen für alle weiteren Stabzündspulen wiederholen.
- Zündkerzen mit Zündkerzenschlüssel - VAS 3122B- herausdrehen.

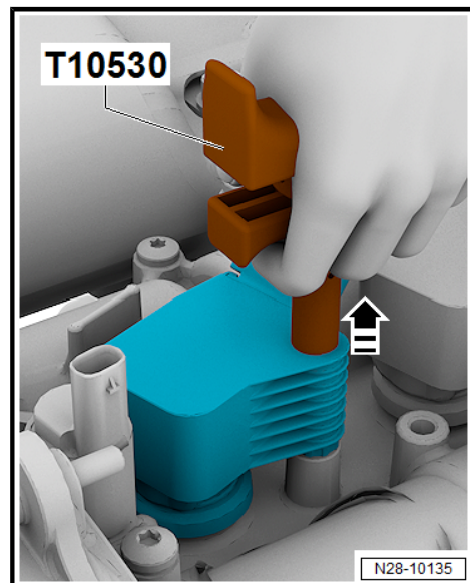

#### Arbeitsablauf Schritt 2 - Zündkerzen einbauen:

- Neue Zündkerzen mit Zündkerzenschlüssel - VAS 3122B- und Anzugsdrehmoment (Tabelle Anzugsdrehmomente Einbau ⇒ [Seite 93](#)) einschrauben.
- Stabzündspulen fetten ⇒ [Seite 102](#).
- Alle Stabzündspulen locker in den Zündkerzenschacht stecken und zu den Steckern der Steckerleiste ausrichten.
- Stabzündspulen gleichmäßig mit der Hand auf die Zündkerzen drücken. Kein Schlagwerkzeug benutzen!
- Schrauben -Pfeile- der Stabzündspulen mit Anzugsdrehmoment (Tabelle Anzugsdrehmomente Einbau) einschrauben.

Weitere Einbaumaßnahmen erfolgen in umgekehrter Reihenfolge.



#### Hinweis

Für den 4-Zylinder-Benzinmotor 1.8 TFSI / 2.0 TFSI gibt es weitere Varianten der Zündkerzen ⇒ [Seite 90](#).

