



**Audi A4**  
(2015-2024)



Achsantrieb hinten 0D2 0D3 0DB 0B0 0BX 0DG 0G2 09R

## Inhaltsverzeichnis

|   |            |
|---|------------|
| <b>00 - Technische Daten</b>  | <b>1</b>   |
| <b>1 Kennzeichnung</b>  | <b>1</b>   |
| 1.1 Kennzeichnung Achsantrieb   | 1          |
| 1.2 Kennzeichnung Allradkupplung 0CJ oder 0CX   | 7          |
| <b>2 Technische Daten</b>   | <b>9</b>   |
| 2.1 Zuordnung Getriebe - Motor  | 9          |
| 2.2 Füllmengen  | 16         |
| <b>3 Übersicht Kraftübertragung</b>   | <b>19</b>  |
| 3.1 Übersicht Kraftübertragung - Fahrzeuge ohne Allradkupplung  | 19         |
| 3.2 Übersicht Kraftübertragung - Fahrzeuge mit Allradkupplung »quattro ultra«                           | 19         |
| <b>4 Sicherheitshinweise</b>  | <b>21</b>  |
| 4.1 Sicherheitsmaßnahmen bei Arbeiten am Fahrzeug   | 21         |
| 4.2 Sicherheitsmaßnahmen bei Arbeiten an Fahrzeugen mit Start-Stopp-System                              | 22         |
| 4.3 Sicherheitsmaßnahmen bei Arbeiten am Hochvoltssystem  | 22         |
| 4.4 Sicherheitsmaßnahmen bei Arbeiten in der Nähe von Hochvoltkomponenten                               | 23         |
| <b>5 Reparaturhinweise</b>  | <b>24</b>  |
| 5.1 Allgemeine Reparaturhinweise  | 24         |
| 5.2 Reparaturhinweise und Prüfmaßnahmen, Achsantrieb hinten OD3 „quattro sport“ und OBX „quattro sport“ | 24         |
| 5.3 Reparaturhinweise und Prüfmaßnahmen, Allradkupplung 0CJ oder 0CX                                    | 26         |
| 5.4 Spezialwerkzeug   | 27         |
| 5.5 Bauteile  | 27         |
| 5.6 Kontaktkorrosion  | 30         |
| <b>6 Elektrische Bauteile</b>   | <b>31</b>  |
| 6.1 Einbauorteübersicht - elektrische Bauteile  | 31         |
| <b>39 - Achsantrieb, Ausgleichgetriebe hinten</b>   | <b>33</b>  |
| <b>1 Sicherheitshinweise</b>  | <b>33</b>  |
| <b>2 Kardanwelle</b>  | <b>34</b>  |
| 2.1 Montageübersicht - Kardanwelle  | 34         |
| 2.2 Kardanwelle aus- und einbauen   | 37         |
| 2.3 Rollbalg ersetzen   | 55         |
| <b>3 Achsantrieb</b>  | <b>60</b>  |
| 3.1 Montageübersicht - Achsantrieb  | 60         |
| 3.2 Achsantrieb aus- und einbauen   | 67         |
| 3.3 Achsantrieb zerlegen und zusammenbauen  | 111        |
| 3.4 Hydraulische Steuereinheit, „quattro sport“   | 132        |
| 3.5 Drehmomentverlagerung prüfen  | 143        |
| <b>4 Achsöl</b>   | <b>145</b> |
| 4.1 Einbauorteübersicht - Ablass- und Kontrollschrauben   | 145        |
| 4.2 Achsöl-Stand prüfen   | 149        |
| 4.3 Achsöl ablassen und auffüllen   | 152        |
| <b>5 ATF</b>  | <b>171</b> |
| 5.1 ATF-Stand prüfen  | 171        |
| 5.2 ATF ablassen und auffüllen  | 172        |
| <b>6 Dichtringe</b>   | <b>178</b> |
| 6.1 Einbauorteübersicht - Dichtringe  | 178        |
| 6.2 Dichtring links ersetzen  | 185        |
| 6.3 Dichtring rechts ersetzen   | 194        |
| 6.4 Dichtring für Antriebswelle ersetzen  | 210        |
| 6.5 Schutzring auf der Flanschelle ersetzen   | 241        |



|          |   |            |
|----------|---|------------|
| 6.6      | Schutzring auf dem Flansch/Kardanwelle ersetzen .....   | 247        |
| <b>7</b> | <b>Aggregatlagerung</b> .....   | <b>250</b> |
| 7.1      | Gummimetalllager aus- und einbauen .....  | 250        |
| <b>8</b> | <b>Allradkupplung</b> .....   | <b>253</b> |
| 8.1      | Montageübersicht - Allradkupplung .....   | 253        |
| 8.2      | Einbauorteübersicht - Ablass- und Kontrollschrauben .....                                       | 255        |
| 8.3      | Allradkupplung aus- und einbauen .....  | 255        |
| 8.4      | Zusatzarbeiten, bei Ersetzen der Allradkupplung .....   | 259        |
| 8.5      | Ölstand prüfen .....  | 260        |
| 8.6      | Öl für Allradkupplung ablassen und auffüllen .....  | 262        |
| 8.7      | Steuergerät aus- und einbauen .....   | 265        |
| 8.8      | Zusatzarbeiten bei Fahrzeugen mit „quattro ultra“ .....   | 268        |
| 8.9      | Anstellmoment der Allradkupplung prüfen .....   | 269        |
| 8.10     | Dichtring für Ausgangswelle-Allradkupplung ersetzen .....                                       | 271        |
| 8.11     | Dichtring für Eingangswelle-Allradkupplung ersetzen .....                                       | 274        |
| <b>9</b> | <b>Getriebesteuerung</b> .....  | <b>277</b> |
| 9.1      | Einbauorteübersicht - Getriebesteuerung .....   | 277        |
| 9.2      | Steuergerät für Allradantrieb J492 aus und einbauen - Fahrzeuge mit „quattro ultra“ .....       | 281        |
| 9.3      | Steuergerät für Differenzialsperre J187 aus- und einbauen - Fahrzeuge mit „quattro sport“ ..... | 282        |
| 9.4      | Zusatzarbeiten, nach Ersetzen des Steuergeräts für Differenzialsperre J187 .....                | 285        |

### 3 Übersicht Kraftübertragung

⇒ [K3.1 raftübertragung - Fahrzeuge ohne Allradkupplung](#), Seite 19

⇒ [K3.2 raftübertragung - Fahrzeuge mit Allradkupplung quattro ultra](#), Seite 19

#### 3.1 Übersicht Kraftübertragung - Fahrzeuge ohne Allradkupplung

##### 1 - Achsantrieb hinten

- Montageübersicht ⇒  
[Seite 60](#)
- aus- und einbauen ⇒  
[Seite 60](#)

##### 2 - Kardanwelle

- Montageübersicht ⇒  
[Seite 34](#)
- aus- und einbauen ⇒  
[Seite 37](#)

##### 3 - Getriebe

- aus- und einbauen
- ◆ ⇒ 6 Gang-Schaltgetriebe;  
Rep.-Gr. 34; Getriebe aus-  
und einbauen
- ◆ ⇒ 7-Gang-Doppelkup-  
plungsgetriebe; Rep.-  
Gr. 34; Getriebe aus- und  
einbauen
- ◆ ⇒ 8-Gang-Automatikgetrie-  
be; Rep.-Gr. 37; Getriebe  
aus- und einbauen

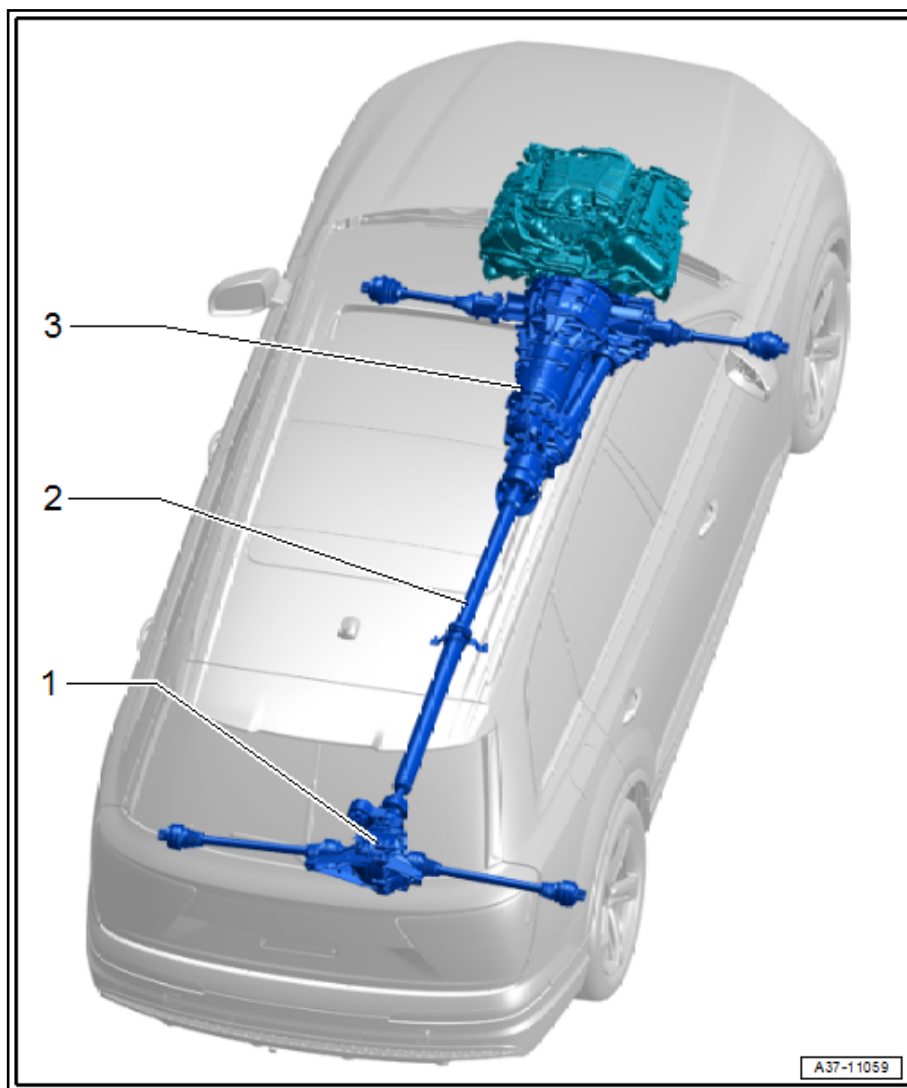

#### 3.2 Übersicht Kraftübertragung - Fahrzeuge mit Allradkupplung »quattro ultra«

Benennung und Übersetzung

## 6 Elektrische Bauteile

⇒ [-6.1 elektrische Bauteile“, Seite 31](#)

### 6.1 Einbauorteübersicht - elektrische Bauteile

⇒ [B6.1.1 auteile - Achsantrieb quattro ultra \(0B0, 09R\)“, Seite 31](#)

⇒ [B6.1.2 auteile - Achsantrieb quattro sport \(0D3, 0BX\)“, Seite 31](#)

#### 6.1.1 Elektrische Bauteile - Achsantrieb „quattro ultra“ (0B0, 09R)

##### 1 - Drehzahlgeber der Kardanwelle -G970-

- Einbauort: am Achsantrieb hinten
- aus- und einbauen ⇒ [Seite 118](#)

##### 2 - Kupplungsaktuator 2 für Allradantrieb -V623-

- Einbauort: am Achsantrieb hinten
- aus- und einbauen ⇒ [Seite 119](#)

##### 3 - Steuergerät für Allradantrieb -J492-

- beinhaltet:
  - ◆ Kupplungsaktuator für Allradantrieb -V622-
  - ◆ Kupplungspositionsgeber für Allradantrieb -G969-
- Einbauort: ⇒ [Seite 277](#)
- aus- und einbauen ⇒ [Seite 265](#)
- Zusatzarbeiten bei Ersetzen des Steuergeräts notwendig ⇒ [Seite 268](#)
- über Daten-BUS werden dem Steuergerät für Allradantrieb wichtige Signale vom Steuergerät für Motor und Steuergerät für ABS - J104- übermittelt

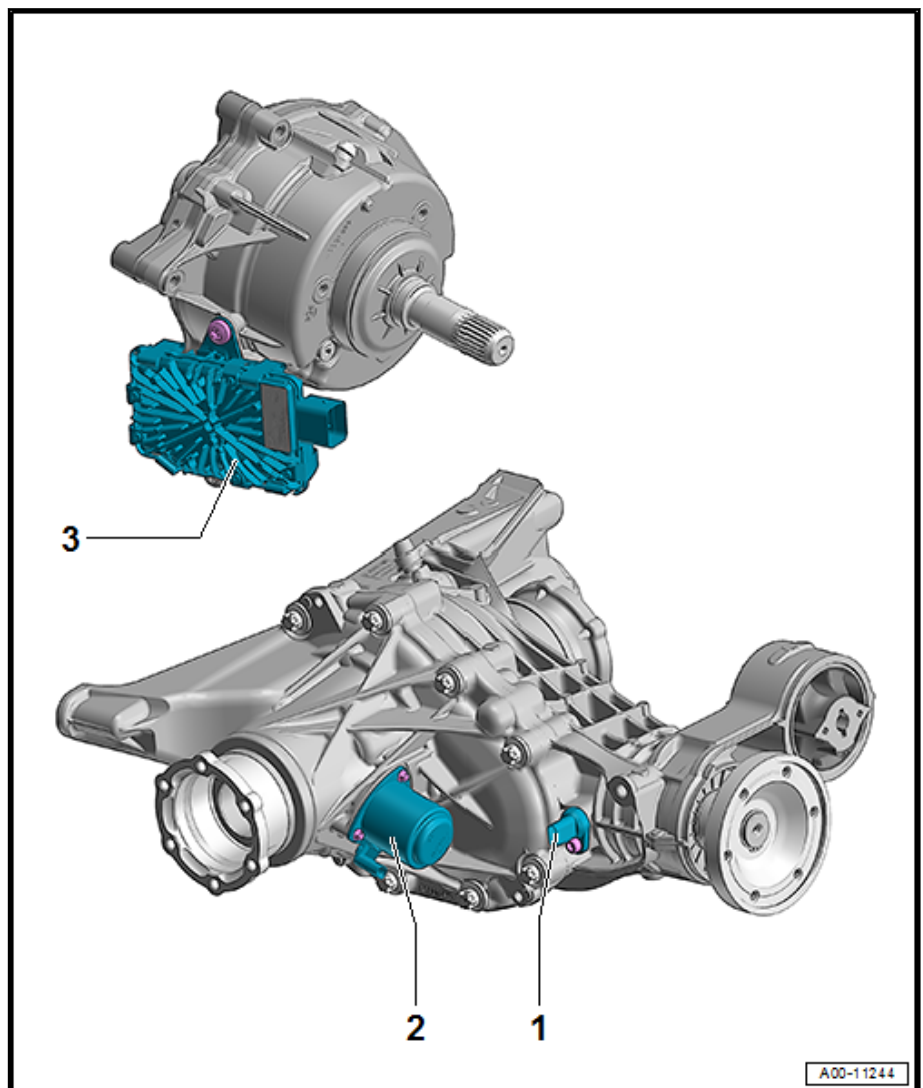

#### 6.1.2 Elektrische Bauteile - Achsantrieb „quattro sport“ (0D3, 0BX)

### Achsantrieb OB0 „quattro ultra“, O9R „quattro ultra“

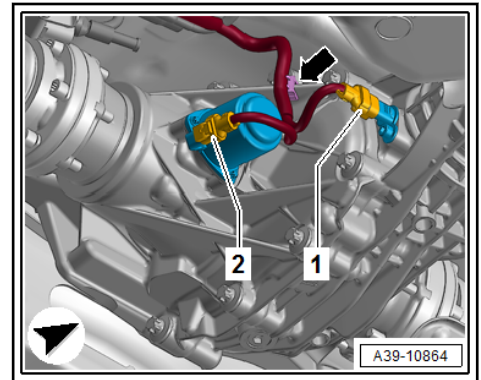

- Stecker -1- und -2- aufstecken.
- Kabelführung -Pfeil- am Achsantrieb einclippen.

### Achsantrieb OD3 „quattro sport“

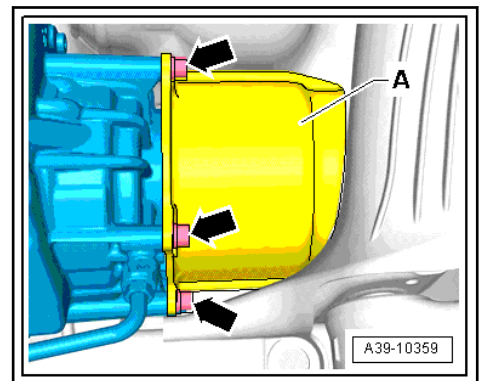

- Wärmeschutzblech -A- für Gelenkwelle an Achsantrieb hinten anbauen -Pfeile-.
- Den Leitungsstrang -3- am Achsantrieb und Aggregateträger einclippen -Pos. 5...7-.

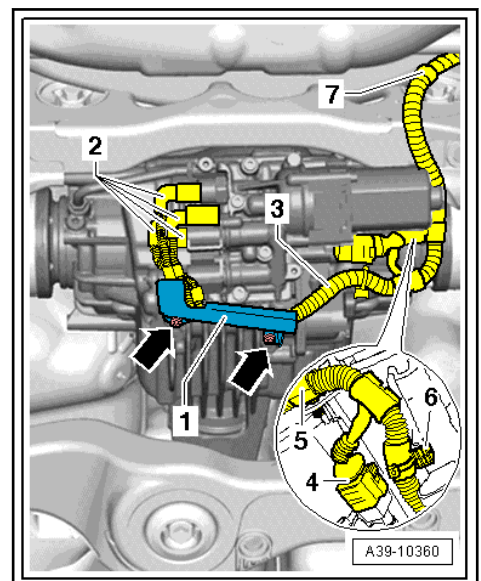

- Die Stecker -4- und -2- aufstecken, dabei die Markierungen vom Ausbau für die Zuordnung der Öldruck- und Öltemperaturregeber und Kupplungsventile beachten.