



**Audi A4**  
(2000-2008)



**Einspritz-und Zündanlage 4,2 Liter**

## Inhaltsverzeichnis

<b>24</b>	<b>- Kraftstoffaufbereitung, Einspritzung</b> .....	<b>1</b>
1	<b>Sicherheitsmaßnahmen und Sauberkeitsregeln</b> .....	<b>1</b>
1.1	Allgemeine Hinweise zur Eigendiagnose .....	1
1.2	Sicherheitsmaßnahmen .....	1
1.3	Sauberkeitsregeln für Arbeiten an der Einspritzanlage .....	2
1.4	Vorgehensweise, die vor dem Öffnen der Hochdruck-Einspritzanlage unbedingt einzuhalten ist - bitte beachten! .....	3
1.5	Sicherheitsmaßnahmen bei Arbeiten an der Abgasanlage .....	4
1.6	Unterdrucksystem prüfen .....	5
2	<b>Einspritzanlage</b> .....	<b>6</b>
2.1	Technische Daten .....	6
2.2	Einbauorte - Übersicht .....	6
2.3	Luftfilter - Montageübersicht .....	14
2.4	Luftfiltergehäuse aus- und einbauen .....	16
2.5	Luftfiltereinsatz aus- und einbauen .....	18
2.6	Luftmassenmesser G70 aus- und einbauen .....	20
2.7	Saugrohr - Montageübersicht .....	20
2.8	Saugrohr aus- und einbauen .....	22
2.9	Einspritzventile und Kraftstoffverteiler - Montageübersicht .....	30
2.10	Einspritzventile aus- und einbauen .....	33
2.11	Kraftstoffdruck und Haltedruck vor Hochdruckpumpe prüfen .....	37
2.12	Hochdruckpumpe - Montageübersicht .....	41
2.13	Hochdruckpumpe aus- und einbauen .....	43
2.14	Lambdasonden - Montageübersicht .....	45
2.15	Lambdasonden aus- und einbauen .....	46
3	<b>Motorsteuergerät</b> .....	<b>49</b>
3.1	Leistungs- und Bauteileprüfung mit der Prüfbox V.A.G 1598/42 .....	49
3.2	Motorsteuergerät J623 aus- und einbauen .....	51
3.3	Motorsteuergerät 2 J624 aus- und einbauen .....	55
<b>28</b>	<b>- Zündanlage</b> .....	<b>59</b>
1	<b>Allgemeine Hinweise und Sicherheitsmaßnahmen</b> .....	<b>59</b>
1.1	Allgemeine Hinweise zur Zündanlage .....	59
1.2	Sicherheitsmaßnahmen .....	59
2	<b>Zündanlage instand setzen</b> .....	<b>61</b>
2.1	Prüfdaten .....	61
2.2	Zündanlage - Montageübersicht .....	61
2.3	Zündspulen aus- und einbauen .....	62
2.4	Klopfsensoren aus- und einbauen .....	64



### Einbauort Pumpe für Kühlmittelnachlauf - V51-

- ◆ Im Motorraum vorn links, hinter der Radhausschale vorn.

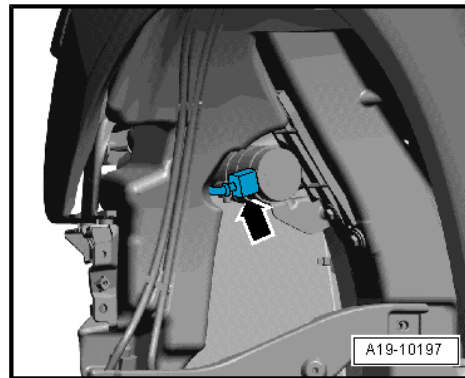

### Einbauort Motordrehzahlgeber - G28-

- ◆ Links am Kupplungsgehäuse.

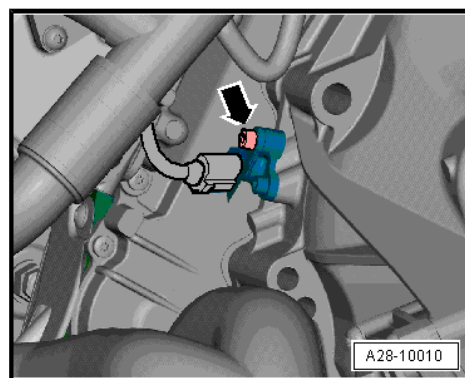

### Einbauort Kühlmitteltemperaturgeber - G62-

- 1 - Kühlmitteltemperaturgeber - G62-
- 2 - Halteklammer

- ◆ Rechts am Kühlmittelrohr hinten.

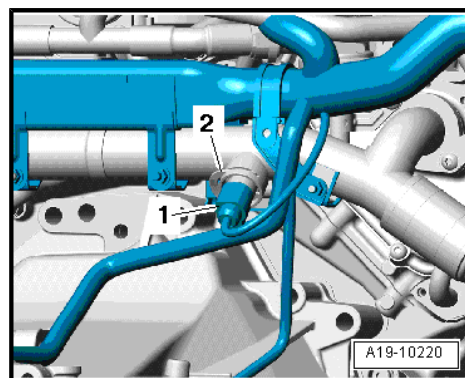

### Einbauort Drosselklappensteuereinheit - J338-

- ◆ Hinten rechts am Saugrohr.

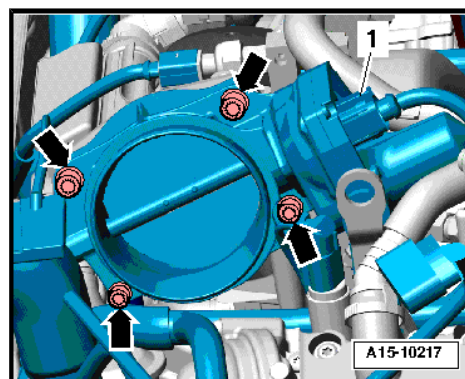



- Nehmen Sie die elektrischen Steckverbindungen aus dem Halter am Getriebe heraus.
- 1 - Lambdasonde nach Katalysator - G130-
- 2 - Lambdasonde - G39- (vor Katalysator)
- 3 - Lambdasonde 2 nach Katalysator - G131-
- 4 - Lambdasonde 2 - G108- (vor Katalysator)
- Trennen Sie die elektrischen Steckverbindungen.
- Nehmen Sie die Wärmeschutzmanschette am Leitungsstrang ab und legen Sie die einzelnen Leitungen frei.

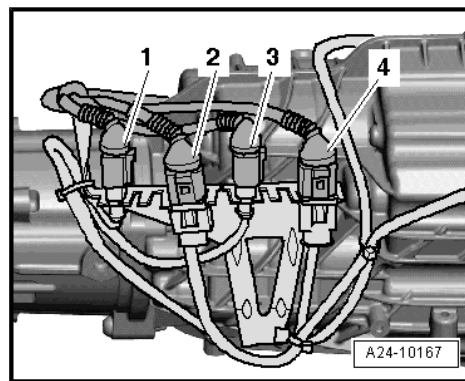

- Schrauben Sie die Lambdasonde an der Zylinderbank 1 (rechts) mit dem Ringschlüsselsatz für Lambdasonde - 3337- heraus.

- 1 - Lambdasonde nach Katalysator - G130-
- 2 - Lambdasonde - G39- (vor Katalysator)

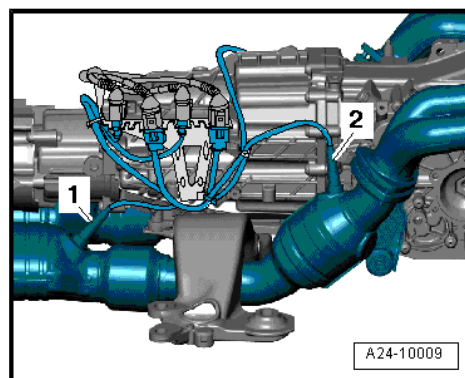

- Schrauben Sie die Lambdasonde an der Zylinderbank 2 (links) mit dem Ringschlüsselsatz für Lambdasonde - 3337- heraus.

- 1 - Lambdasonde 2 - G108- (vor Katalysator)
- 2 - Lambdasonde 2 nach Katalysator - G131-

### Einbauen

Der Einbau erfolgt in umgekehrter Reihenfolge, dabei ist Folgendes zu beachten:



### Hinweis

- ◆ *Neue Lambdasonden sind mit einer Montagepaste bestrichen. Diese Paste darf nicht an die Schlitze des Sondenkörpers kommen.*
- ◆ *Bei einer gebrauchten Lambdasonde darf nur das Gewinde mit der Heischraubenpaste bestrichen werden. Diese Paste darf nicht an die Schlitze des Sondenkrpers kommen. Heischraubenpaste => Teile-Katalog*
- ◆ *Die elektrische Leitungsverbindung der Lambdasonde muss beim Einbau unbedingt wieder an den gleichen Stellen befestigt werden. Eine Berhrung der elektrischen Leitungsverbindung mit dem Abgasrohr muss verhindert werden.*

- Bauen Sie den Aggregatetrger mit Quertrger ein => Rep.-Gr. 40 .

- Richten Sie die Abgasanlage spannungsfrei ein => Rep.-Gr. 26 .

- Anzugsdrehmoment: Lambdasonden - Montagebersicht => [Seite 45](#)

